

<b>DE</b>	<b>Funktionsbeschreibung und Zubehör</b> Garagentor-Antrieb	<b>2</b>
<b>EN</b>	<b>Functional description and accessories</b> Garage door operator	<b>9</b>
<b>FR</b>	<b>Description du fonctionnement et accessoires</b> Motorisation de porte de garage	<b>16</b>
<b>ES</b>	<b>Descripción del funcionamiento y de los complementos</b> Automatismo para puertas de garaje	<b>23</b>
<b>RU</b>	<b>Описание работы и принадлежности</b> Привод гаражных ворот	<b>31</b>
<b>NL</b>	<b>Funciebeschrijving en toebehoren</b> Garagedeuraandrijving	<b>39</b>
<b>IT</b>	<b>Descrizione delle funzioni e accessori</b> Motorizzazione per portoni da garage	<b>46</b>
<b>PT</b>	<b>Descrição de funções e acessórios</b> Automatismo para porta de garagem	<b>54</b>

<b>+</b>	<b>PL</b>	<b>HU</b>	<b>CS</b>	<b>SL</b>	<b>NO</b>	<b>SV</b>	<b>FI</b>	<b>DA</b>	<b>SK</b>	<b>TR</b>
	61	69	76	83	90	97	104	111	118	125
	<b>LT</b>	<b>ET</b>	<b>LV</b>	<b>HR</b>	<b>SR</b>	<b>EL</b>	<b>RO</b>	<b>BG</b>	<b>UK</b>	
	132	139	146	153	160	167	175	183	191	

## Inhaltsverzeichnis

<b>1</b>	<b>Allgemeine Hinweise</b> .....	<b>2</b>
<b>2</b>	<b>Beschreibung der Programmierung</b> .....	<b>2</b>
2.2	Funkcode für die Funktion Impuls lernen .....	3
<b>3</b>	<b>Funktionen</b> .....	<b>3</b>
3.1	DIL-Schalter A: Tortyp.....	3
3.2	DIL-Schalter B: Automatischer Zulauf .....	4
3.3	DIL-Schalter C: Funktion interne Beleuchtung, BUS und Vorwarnung .....	4
3.4	DIL-Schalter D: Sicherheitseinrichtung SE2 .....	5
3.5	Reversiergrenze in Richtung Tor-ZU .....	5
3.6	DIL-Schalter E: Gurtentlastung .....	6
3.7	DIL-Schalter F: Position Teilöffnung/ Lüften ändern.....	6
3.8	DIL-Schalter G: Wartungsmeldung.....	7
3.9	DIL-Schalter H: BUS-Scan .....	7
3.10	Sonderprogrammierung.....	7
<b>4</b>	<b>Zubehör</b> .....	<b>8</b>
4.1	Anschlussklemmen.....	8
4.2	Zubehör anschließen .....	8
4.2.1	Taster mit Impulsfunktion.....	8
4.2.2	Externe Funkempfänger* .....	8
4.2.3	Externer Impulstaster* .....	8
4.2.4	Innentaster PB 3 / IT 3b* .....	8
4.2.5	2-Draht-Lichtschränke* (dynamisch) .....	8
4.2.6	Getesteter Schlupftürkontakt* .....	8
4.2.7	Schließkantensicherung* .....	8
4.2.8	Optionsrelais HOR 1-HCP* .....	8
4.2.9	Universaladapterplatine UAP 1-HCP* .....	8
4.2.10	Not-Akku* .....	8

## 1 Allgemeine Hinweise

### Funktionen und Parameter einstellen

Die Schritte zum Einstellen und Ändern von Funktionen und Parametern entnehmen Sie der Anleitung für Montage, Betrieb und Wartung, Kapitel 5.2.

### Timeout

Wenn Sie die **P**-Taste zum Speichern eines gewünschten Parameters nicht innerhalb von 60 Sekunden drücken, dann bleibt der voreingestellte Parameter 1 (1 x blinken) erhalten.

### Timeout Funk

Wenn das Einlernen der Handsender nicht innerhalb von 25 Sekunden erfolgreich ist, müssen Sie den Vorgang wiederholen. Der Antrieb wechselt automatisch in den Programmiermodus.

### Fehlermeldungen

Fehlermeldungen entnehmen Sie der Anleitung für Montage, Betrieb und Wartung, Kapitel 19.4.

### Verweis auf Bilder

Die in dieser Beschreibung genannten Bilder, finden Sie in der Anleitung für Montage, Betrieb und Wartung.

### Sonderprogrammierung

Neben den verschiedenen Funktionen und den jeweiligen Parametern lassen sich zwei Sonderprogrammierungen durchführen:

- Kraftbegrenzung
- Position Lüften ohne Schutzeinrichtung ändern

Wenden Sie sich für die Programmierung an Ihren Fachhändler. Einstellungen, mit denen die Werkseinstellung verändert wird, dürfen nur durch sachkundige Personen vorgenommen werden.

## 2 Beschreibung der Programmierung

### 2.1 Integrierter Funk-Empfänger

Der integrierte Funk-Empfänger kann max. 100 Funkcodes lernen. Die Funkcodes können auf die vorhandenen Kanäle aufgeteilt werden.

Wenn mehr als 100 Funkcodes gelernt werden, dann sind die zuerst gelernten gelöscht.

Wenn der Funkcode einer Handsendertaste für zwei unterschiedliche Funktionen gelernt wird, wird der Funkcode für die zuerst gelernte Funktion gelöscht.

Um einen Funkcode zu lernen, müssen folgende

Voraussetzungen erfüllt sein:

- Der Antrieb ruht.
- Vorwarnzeit ist nicht aktiv.
- Aufenthaltzeit ist nicht aktiv.

## 2.2 Funkcode für die Funktion Impuls lernen

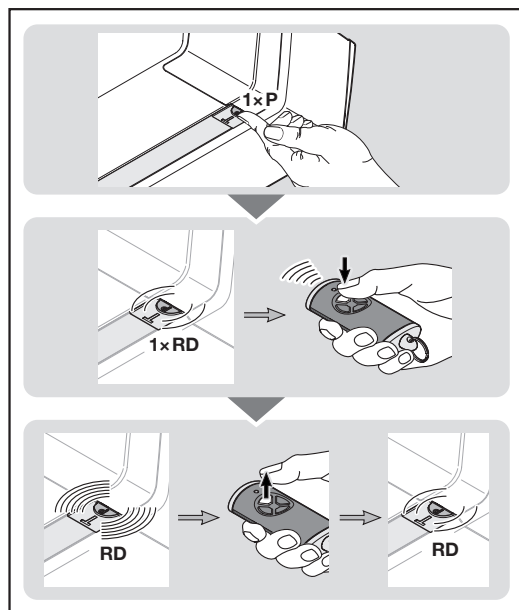

- Drücken Sie die **P**-Taste in der Antriebshaube 1 x. Die LED in der transparenten Taste blinkt 1 x rot.
- Drücken und halten Sie die Handsendertaste, von der Sie den Funkcode senden möchten. Das Verhalten des Handsenders entnehmen Sie der Anleitung für Montage, Betrieb und Wartung, Kapitel 7.4. Wenn der Empfänger einen gültigen Funkcode erkennt, blinkt die LED in der transparenten Taste schnell rot.
- Lassen Sie die Handsendertaste los.  
**Der Handsender ist betriebsbereit eingelernt.**  
 Die LED in der transparenten Taste blinkt langsam rot. Weitere Handsender können innerhalb von 25 Sekunden eingelernt werden. (Timeout Funk)

### Um weitere Funkcodes (Impuls) einzulernen:

- Wiederholen Sie die Schritte 2 + 3.

Wenn derselbe Funkcode auf 2 unterschiedliche Kanäle gelernt wird, wird der auf dem zuerst gelernten Kanal gelöscht.

### Um das Einlernen der Funkcodes vorzeitig abzubrechen:

- Drücken Sie die **P**-Taste 7 x.

### Um Handsender für weitere Funktionen einzulernen:

- Drücken Sie die **P**-Taste in der Antriebshaube und wählen die gewünschte Funktion.

Antriebsbeleuchtung	2 x drücken
Teilöffnung	3 x drücken
Richtungswahl Tor-AUF	4 x drücken
Richtungswahl Tor-ZU	5 x drücken
Lüften	6 x drücken

Die LED in der transparenten Taste blinkt 1 x, 2 x, 3 x, 4 x, 5 x oder 6 x rot.

- Führen Sie die Schritte 2 + 3 durch, wie bei Funkcode Impuls.

### Timeout Funk:

Wenn während dem Einlernen des Funkcodes das Timeout (25 Sekunden) abläuft, wechselt der Antrieb automatisch in den Betriebsmodus.

## 3 Funktionen

### 3.1 DIL-Schalter A: Tortyp

### ⚠ VORSICHT

**Verletzungsgefahr durch falsch ausgewählten Tortyp**  
 Das Fehlverhalten der Toranlage kann zu **Verletzungen** führen.

- Wählen Sie *nur* den Parameter der vorhandenen Toranlage.

Das Einstellen des Tortyps ist nur möglich, wenn der Antrieb ungelern ist und der Netzstecker in der Steckdose steckt. Wenn Sie den DIL-Schalter an einem eingelernten Antrieb umstellen, wird die Einstellung so lange ignoriert, bis ein Fahrbefehl gegeben wird. Nach einem Fahrbefehl wird ein Fehler (8 x blinken) so lange angezeigt, bis der DIL-Schalter wieder zurückgestellt wird.

Tortyp einstellen / ändern:

<b>OFF</b>	Sektionaltor, AUS		
<b>ON</b>	weitere Tortypen EIN		
	1 x blinken	Schwingtor	
	2 x blinken	Seiten-Sektionaltor, langer Soft-Stop	
	3 x blinken	Seiten-Sektionaltor, Garagen-Drehflügeltor, kurzer Soft-Stop	
	4 x blinken	Garagen-Deckenlauftor	
5 x blinken	Schwingtor Canopy		

**Seiten-Sektionaltor, Garagen-Drehflügeltor**

Wenn ein langer Soft-Stop in Richtung Tor-ZU eingestellt ist, fährt der Antrieb in Richtung Tor-AUF auch mit einem langen Soft-Start an.

Wenn ein kurzer Soft-Stop in Richtung Tor-ZU eingestellt ist, fährt der Antrieb in Richtung Tor-AUF normal an.

**3.2 DIL-Schalter B: Automatischer Zulauf**

Beim automatischen Zulauf öffnet das Tor bei einem Fahrbefehl. Nach Ablauf der eingestellten Aufenthaltzeit und der Vorwarnzeit schließt das Tor automatisch.

The diagram illustrates the settings for the DIL switch B. It shows a switch with positions 1 through 8. Position 1 is labeled 'ON'. Below the switch, there are five rows of diagrams, each representing a different setting:

- Setting 1: Switch at position 2, door opens and closes immediately (0s).
- Setting 2: Switch at position 3, door opens and closes after 30 seconds (30s), with 1x RD (1x Ring Drive).
- Setting 3: Switch at position 4, door opens and closes after 60 seconds (60s), with 2x RD (2x Ring Drive).
- Setting 4: Switch at position 5, door opens and closes after 120 seconds (120s), with 3x RD (3x Ring Drive).
- Setting 5: Switch at position 6, door opens and closes after 180 seconds (180s), with 4x RD (4x Ring Drive).

At the bottom, there are two more settings:

- Setting 6: Switch at position 7, door opens and closes after 180 seconds (180s), with 1x GN (1x Gate Noise).
- Setting 7: Switch at position 8, door opens and closes after 180 seconds (180s), with 1/2/3/4 x GN (1/2/3/4 x Gate Noise).

**HINWEIS**

Der automatische Zulauf darf / kann im Gültigkeitsbereich der EN 12453 nur aktiviert werden, wenn zur serienmäßig vorhandenen Kraftbegrenzung mindestens eine **zusätzliche** Sicherheitseinrichtung (Lichtschanke / Voreilende Lichtschanke) angeschlossen und **zusätzlich** die Vorwarnung in Richtung Tor-ZU aktiviert ist.

Automatischer Zulauf einstellen / ändern:

<b>OFF</b>	Automatischer Zulauf AUS		
<b>ON</b>	Automatischer Zulauf EIN		
	1 x blinken	Aufhaltezeit 30 Sekunden	
	2 x blinken	Aufhaltezeit 60 Sekunden	
	3 x blinken	Aufhaltezeit 120 Sekunden	
	4 x blinken	Aufhaltezeit 180 Sekunden	

**3.3 DIL-Schalter C: Funktion interne Beleuchtung, BUS und Vorwarnung**

HOR 1-HCP oder UAP 1-HCP (3. Relais)

Das Optionsrelais HOR 1-HCP oder die Universaladapterplatine UAP 1-HCP (3. Relais) sind für den Anschluss einer externen Lampe oder Signalleuchte erforderlich.

Mit der Universaladapterplatine UAP 1-HCP (3. Relais) können weitere Funktionen wie z. B. Endlagenmeldung Tor-AUF und Tor-ZU, Richtungswahl oder die Antriebsbeleuchtung geschaltet werden.

The diagram illustrates the settings for the DIL switch C. It shows a switch with positions 1 through 8. Position 1 is labeled 'ON'. Below the switch, there are four rows of diagrams, each representing a different setting:

- Setting 1: Switch at position 3, door opens and closes after 30 seconds (30s), with 1x RD (1x Ring Drive).
- Setting 2: Switch at position 4, door opens and closes after 60 seconds (60s), with 2x RD (2x Ring Drive).
- Setting 3: Switch at position 5, door opens and closes after 120 seconds (120s), with 3x RD (3x Ring Drive).
- Setting 4: Switch at position 6, door opens and closes after 180 seconds (180s), with 1/2/3 x GN (1/2/3 x Gate Noise).

Each setting also includes a symbol for internal lighting (a lamp icon) and a warning symbol (a bell icon).

**Funktion interne Beleuchtung, BUS und Vorwarnung einstellen / ändern:**

<b>OFF</b>	Funktion interne Beleuchtung, BUS und Vorwarnung Externe Beleuchtung (Funktion wie Antriebsbeleuchtung)	
------------	--	--

<b>ON</b>	Funktion interne Beleuchtung, BUS und Vorwarnung EIN	
	1 × blinken	Endlagenmeldung Tor-ZU (Optionsrelais zieht in der Endlage an)
	2 × blinken	Vorwarnung aktiviert in Richtung Tor-ZU (Optionsrelais taktet während der Vorwarnung und der Torfahrt). Die Antriebsbeleuchtung leuchtet während der Torfahrt.
	3 × blinken	Vorwarnung aktiviert in Richtung Tor-AUF und Tor-ZU (Optionsrelais taktet während der Vorwarnung und der Torfahrt). Die Antriebsbeleuchtung leuchtet während der Torfahrt.

3.4 DIL-Schalter D: Sicherheitseinrichtung SE2

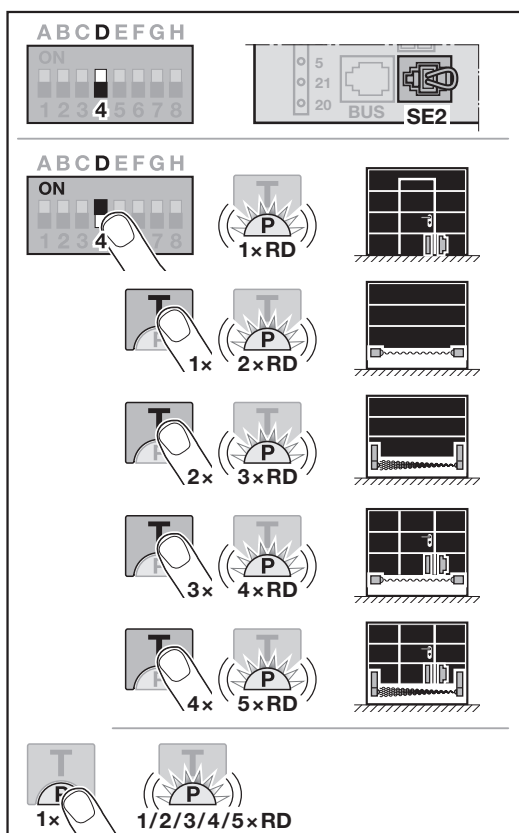

Wenn Sie den DIL-Schalter an einem eingelernten Antrieb umstellen, wird die Einstellung so lange ignoriert, bis ein Fahrbefehl gegeben wird. Nach einem Fahrbefehl wird ein Fehler (8 × blinken) so lange angezeigt, bis der DIL-Schalter wieder zurückgestellt wird oder ein Werksreset gemacht wird.

Sicherheitseinrichtung SE 2 einstellen / ändern:

<b>OFF</b>	Sicherheitseinrichtung SE 2 AUS	
<b>ON</b>	Sicherheitseinrichtung SE 2 EIN	
	1 × blinken	Schlupftürkontakt STK mit Testung Testung wird vor jeder Torfahrt geprüft.
	2 × blinken	Schließkantensicherung SKS
	3 × blinken	Voreilende Lichtschanke VL
	4 × blinken	Schließkantensicherung SKS mit Schlupftürkontakt STK und Testung
5 × blinken	Schlupftürkontakt STK / Voreilende Lichtschanke VL mit Testung	

3.5 Reversiergrenze in Richtung Tor-ZU

Um Fehlreaktionen (z. B. ungewolltes Reversieren) zu unterbinden, deaktiviert die Reversiergrenze die Schließkantensicherung SKS oder Voreilende Lichtschanke VL kurz vor dem Erreichen der Torendlage ZU. Die Position der Reversiergrenze ist abhängig vom Tortyp und werkseitig auf ca. 30 mm Schlittenweg voreingestellt.

Sektionaltor:

Minimale Höhe	ca. 16 mm Schlittenweg
Maximale Höhe	ca. 200 mm Schlittenweg

Die Reversiergrenze kann eingestellt oder geändert werden, wenn an SE 2 eine Schließkantensicherung oder Voreilende Lichtschanke angeschlossen ist.

Nach dem Ändern der Reversiergrenze ist eine Funktionsprüfung erforderlich.

► Anleitung für Montage, Betrieb und Wartung, Kapitel 11.2

Um die Reversiergrenze einzustellen / zu ändern:

DIL-Schalter D muss auf OFF stehen.

- Stellen Sie DIL-Schalter D auf ON. Die LED blinkt 1 × rot. Die Funktion Schlupftürkontakt STK mit Testung ist aktiviert.
- Drücken Sie die T-Taste
  - 1 × für Schließkantensicherung SKS,
  - 2 × für Voreilende Lichtschanke VL.
 Die LED blinkt
  - 2 × rot für Schließkantensicherung SKS,
  - 3 × rot für Voreilende Lichtschanke VL.
- Drücken Sie die P-Taste. Zur Bestätigung blinkt die LED einmalig
  - 2 × rot für Schließkantensicherung SKS,
  - 3 × rot für Voreilende Lichtschanke VL.
- Drücken Sie die T-Taste \*. Die Torfahrt in Richtung Tor-AUF startet. Nach Erreichen der Torendlage AUF bleibt das Tor stehen.
- Platzieren Sie in der Tormitte einen Prüfkörper (max. 300 × 50 × 16,25 mm, z. B. einen Gliedmaßstab) so, dass er flach auf dem Fußboden und im Bereich der Schließkantensicherung oder Voreilenden Lichtschanke liegt.
- Drücken Sie die T-Taste. Die Torfahrt in Richtung Tor-ZU startet.
  - Das Tor verfährt, bis der Prüfkörper durch die Sicherheitseinrichtung erkannt wird.
  - Die Position wird gespeichert und auf Plausibilität geprüft.

\* - Ein weiteres Drücken der T-Taste bricht den Vorgang ab.

- Der Antrieb reversiert bis in die Torendlage AUF.  
Die LED blinkt schnell rot.

7. Drücken Sie die **T**-Taste.  
Die LED leuchtet rot.

Die Reversiergrenze ist eingestellt / geändert.

**War der Vorgang nicht erfolgreich:**

Nach Erreichen der Torendlage ZU fährt das Tor wieder auf. Das Tor bleibt in der Torendlage AUF stehen. Ein Fehler (1x blinken) wird so lange angezeigt, bis der Fehler quittiert wird. Die werkseitig voreingestellte Reversiergrenze wird eingestellt. Wiederholen Sie ggf. die Schritte 1 - 7.

- ▶ Um den Fehler zu quittieren, drücken Sie die **T**-Taste.

**Wurde die Reversiergrenze > 200 mm vor der Torendlage ZU gewählt:**

Das Tor fährt auf und bleibt in der Torendlage AUF stehen. Ein Fehler (1x blinken) wird so lange angezeigt, bis der Fehler quittiert wird. Die werkseitig voreingestellte Reversiergrenze wird eingestellt.

- ▶ Um den Fehler zu quittieren, drücken Sie die **T**-Taste.

**Um eine Reversierfahrt abzubrechen:**

- ▶ Drücken Sie die **T**-Taste, die **P**-Taste oder ein externes Bedienelement mit Impulsfunktion. Das Tor stoppt. Ein Fehler (1x blinken) wird so lange angezeigt, bis der Fehler quittiert wird.
- ▶ Um den Fehler zu quittieren, drücken Sie die **T**-Taste.

3.6 DIL-Schalter E: Gurtenantlastung

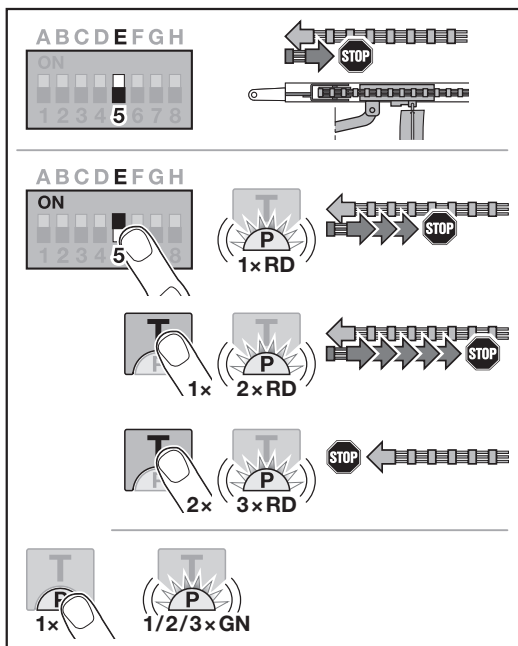

**Gurtenantlastung einstellen / ändern:**

OFF	Gurtenantlastung Kurz	
ON	Gurtenantlastung weitere Längen EIN	
	1 x blinken	Mittel
	2 x blinken	Lang
	3 x blinken	Ohne

3.7 DIL-Schalter F: Position Teilöffnung / Lüften ändern

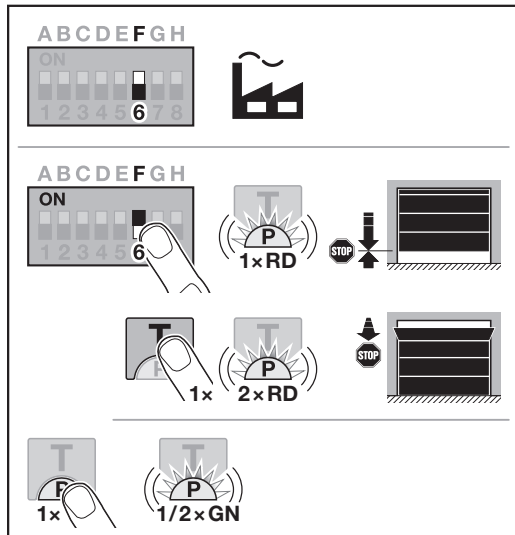

Die Positionen Teilöffnung und Lüften sind abhängig vom TorTyp und werkseitig voreingestellt.

**Teilöffnung**

	min. 260 mm Schlittenweg vor der Torendlage ZU
Bereich	min. 120 mm Schlittenweg vor jeder Torendlage

**Lüften**

	min. 100 mm Schlittenweg
Bereich	min. 35 – max. 300 mm Schlittenweg vor der Torendlage ZU

Die Position **Teilöffnung** kann wie folgt angefahren werden:

- Den 3. Funkkanal
- Einen externen Empfänger
- Die Universaladapterplatine UAP 1-HCP
- Einen Impuls an den Klemmen 20 / 23
- Über den Klimasensor HKS1-1
- Über homee Brain

Die Position **Lüften** kann wie folgt angefahren werden:

- Über den 6. Funkkanal
- Über den Klimasensor HKS1-1
- Über z. B. die Universaladapterplatine UAP 1-HCP
- Über homee Brain

**HINWEIS**

- Die Position Lüften kann nur geändert werden, wenn zur serienmäßig vorhandenen Kraftbegrenzung mindestens eine **zusätzliche** Sicherheitseinrichtung (Lichtschanke / Voreilende Lichtschanke) in Richtung Tor-ZU angeschlossen ist.
- Ein Klimasensor und eine **zusätzliche** Sicherheitseinrichtung (Lichtschanke / Voreilende Lichtschanke) müssen zwingend vorher eingelernt sein.
- Wenn ein Klimasensor angeschlossen ist, muss auch die Vorwarnung über DIL-Schalter C aktiviert werden.

**Position einstellen / ändern:**

1. Fahren Sie das Tor mit der **T**-Taste, über den eingelernten Funkcode Impuls oder ein externes Bedienelement mit Impulsfunktion in die gewünschte Position.
2. Stellen Sie DIL-Schalter F auf ON und wählen die gewünschte Funktion.  
Die LED blinkt rot entsprechend dem Parameter.

<b>OFF</b>	Teilöffnung / Lüften		
<b>ON</b>	Position ändern EIN		
	1 x blinken	Teilöffnung	
	2 x blinken	Lüften	

3. Drücken Sie die **P**-Taste, um diese Position zu speichern. Die LED blinkt grün entsprechend dem eingestellten Parameter.

**Die geänderte Position ist gespeichert.**

Wenn die gewählte Position zu nah an der Torendlage ZU ist, erscheint eine Fehlermeldung (LED blinkt dauerhaft 1 x rot). Automatisch wird die Position der Werkseinstellung eingestellt oder die zuletzt gültige Position bleibt bestehen.

**HINWEIS**

Mit einem Klapprollenhalter aus dem Zubehör besteht die Möglichkeit, die Garage auch ohne den Einbau einer zusätzlichen Sicherheitseinrichtung (Lichtschanke) zu lüften.

- Wenden Sie sich für den Einbau und die Programmierung an ihren Fachhändler.

**3.8 DIL-Schalter G: Wartungsmeldung**

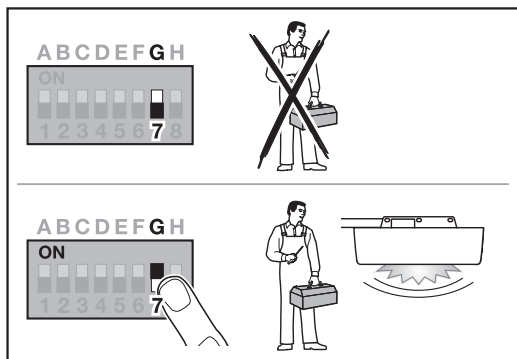

Wenn der DIL-Schalter G auf OFF steht (Werkseinstellung), dann ist die Wartungsanzeige deaktiviert. Eine Meldung erfolgt dann nicht.

Wenn der DIL-Schalter G auf ON steht, dann ist die Wartungsanzeige aktiviert. Eine Meldung erfolgt spätestens nach

- 1 Jahr Betriebszeit
- oder
- 2000 Zyklen

Die Meldung erscheint einmal nach jedem Erreichen der Torendlage ZU.

In Stellung OFF zählen die Zyklen (Torfahrten ZU / AUF) weiter.

**Die Wartungsanzeige aktivieren / einstellen:**

<b>OFF</b>	Wartungsmeldung AUS	
<b>ON</b>	Wartungsmeldung EIN	
<b>von ON nach OFF schieben</b>	Wartungsmeldung zurücksetzen	

**3.9 DIL-Schalter H: BUS-Scan**

An der BUS-Buchse besteht die Anschlussmöglichkeit für Zubehör mit Sonderfunktionen.

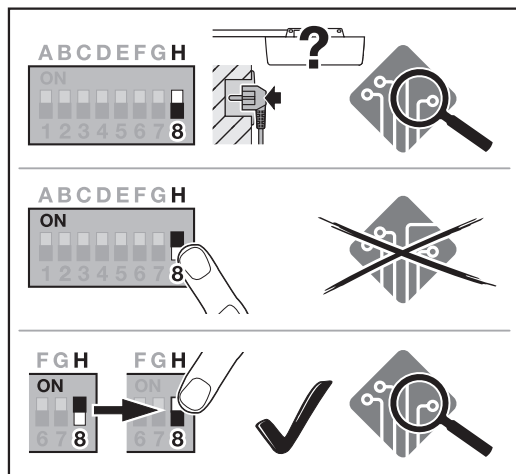

Bei einem BUS-Scan wird an der BUS-Buchse angeschlossenes Zubehör gelöscht und neu erkannt.

<b>OFF</b>	BUS aktiviert BUS-Scan im ungelerten Zustand bei Spannungsversorgung.	
<b>ON</b>	BUS aktiviert Keine Auswirkung	
<b>von ON nach OFF schieben</b>	BUS aktiviert BUS-Scan wird ausgeführt	

**Um einen BUS-Scan durchzuführen:**

1. Schließen Sie den BUS-Teilnehmer an.
2. Schieben Sie den DIL-Schalter H von **OFF** nach **ON**.
3. Schieben Sie den DIL-Schalter H wieder von ON nach **OFF**.  
Die LED blinkt sehr schnell im Wechsel Rot / Grün.

**3.10 Sonderprogrammierung**

Neben den verschiedenen Funktionen und den jeweiligen Parametern lassen sich zwei Sonderprogrammierungen durchführen:

- Kraftbegrenzung
- Position Lüften ohne Sicherheitseinrichtung ändern

Wenden Sie sich für die Programmierung an Ihren Fachhändler.

**HINWEIS**

Einstellungen, mit denen die Werkseinstellung verändert wird, dürfen nur durch sachkundige Personen vorgenommen werden.

**4 Zubehör**

- ▶ Beachten Sie die Sicherheitshinweise der Anleitung für Montage, Betrieb und Wartung, Kapitel 2.6
- Das gesamte Zubehör darf den Antrieb mit **max. 350 mA** belasten. Die Stromaufnahme der Komponenten entnehmen Sie den Bildern.
- An der BUS-Buchse besteht die Anschlussmöglichkeit für Zubehör mit Sonderfunktionen.
- Optionales Zubehör ist bei dem angegebenen Standby-Wert nicht berücksichtigt. Zubehör kann zu höherem Standby-Verbrauch führen.
- Zubehör der Serie 3 muss über den HCP-Adapter HAP 1 angeschlossen werden.

**4.1 Anschlussklemmen**

Alle Anschlussklemmen sind mehrfach belegbar (Bild 11):

- Mindeststärke: 1 x 0,5 mm<sup>2</sup>
- Maximalstärke: 1 x 2,5 mm<sup>2</sup>

**4.2 Zubehör anschließen**

- ▶ Nehmen Sie die Abdeckung ab (Bild 11).

**4.2.1 Taster mit Impulsfunktion\***

Taster mit Impulsfunktion kann an den Steckschraubklemmen angeschlossen werden.

- ▶ Bild 12

**Klemmenbelegung:**

23	Signal Kanal 2	Teilöffnung
5	+24 V DC	
21	Signal Kanal 1	Impuls
20	0 V	

**4.2.2 Externe Funk-Empfänger\***

- ▶ Bild 13

Je nach Empfänger stecken Sie den Stecker auf den entsprechenden Steckplatz oder in die BUS-Buchse.

Mit einem externen Funk-Empfänger können z. B. bei eingeschränkten Reichweiten folgende Funktionen angesteuert werden:

<b>HE 3 BiSecur</b> <b>HEI 3 BiSecur</b>	Impuls Licht Teilöffnung
<b>ESE BiSecur</b> <b>ESE-MCX BiSecur</b>	Impuls Licht Teilöffnung Richtungswahl Auf Richtungswahl Zu

Bei nachträglichem Anschluss eines externen Funk-Empfängers müssen die Funkcodes des integrierten Funkmoduls unbedingt gelöscht werden.

- ▶ Anleitung für Montage, Betrieb und Wartung, Kapitel 13.

**Einlernen eines Funkcodes am externen Funk-Empfänger**

- ▶ Lernen Sie den Funkcode einer Handsendertaste anhand der Bedienungsanleitung des externen Empfängers ein.

**4.2.3 Externer Impulstaster\***

- ▶ Bild 14

Maximal 2 Taster mit Schließerkontakt (potentialfrei) anschließen, z. B. Innentaster oder Schlüsseltaster.

**4.2.4 Innentaster PB 3 / IT 3b / IT 3b-M\***

- ▶ Bild 15

**Impulstaster zum Auslösen oder Stoppen von Torfahrten**

- ▶ Bild 15.1

**Lichttaster zum Ein- und Ausschalten der Antriebsbeleuchtung**

- ▶ Bild 15.2

**Taster zum Ein- und Ausschalten aller Bedienelemente**

- ▶ Bild 15.3

Bei ausgeschalteten Bedienelementen kann das Licht weiterhin ein- und ausgeschaltet werden.

**4.2.5 2-Draht-Lichtschanke\* (dynamisch)**

- ▶ Bild 16

Das Auslösen der Lichtschanke stoppt die Torfahrt und es erfolgt ein Sicherheitsrücklauf in die Torendlage AUF.

**4.2.6 Getesteter Schlupftürkontakt\***

- ▶ Bild 17

Das Öffnen des Schlupftürkhalts stoppt die Torfahrt sofort und unterbindet die Torfahrt dauerhaft.

**4.2.7 Schließkantensicherung\***

- ▶ Bild 18

Das Auslösen der Schließkantensicherung stoppt die Torfahrt und es erfolgt ein Sicherheitsrücklauf in die Torendlage AUF.

**4.2.8 Optionsrelais HOR 1-HCP\***

- ▶ Bild 19 und Kapitel 3.3

Das Optionsrelais ist für den Anschluss einer externen Lampe oder Signalleuchte erforderlich.

**4.2.9 Universaladapterplatine UAP 1-HCP\***

- ▶ Bild 20 und Kapitel 3.3

Die Universaladapterplatine kann für weitere Zusatzfunktionen verwendet werden.

**4.2.10 Not-Akku\***

- ▶ Bild 21

Mit einem optionalen Not-Akku kann das Tor bei einem Spannungsausfall verfahren werden. Die Umschaltung auf Akkubetrieb erfolgt automatisch. An der Antriebsbeleuchtung leuchten während des Akkubetriebs weniger LEDs.

 <b>WARNUNG</b>
<b>Verletzungsgefahr durch unerwartete Torfahrt</b> Zu einer unerwarteten Torfahrt kann es kommen, wenn trotz gezogenem Netzstecker noch der Not-Akku angeschlossen ist. ▶ Ziehen Sie bei allen Arbeiten an der Toranlage den Netzstecker <b>und</b> den Stecker des Not-Akkus. Sichern Sie die Toranlage gegen unbefugtes Wiedereinschalten.

\* – Zubehör, ist nicht in der Standardausstattung enthalten!

## Contents

<b>1</b>	<b>General notes</b> .....	<b>9</b>
<b>2</b>	<b>Description of programming</b> .....	<b>9</b>
2.2	Teaching in the radio code for the impulse function .....	10
<b>3</b>	<b>Functions</b> .....	<b>10</b>
3.1	DIL switch A: Door type .....	10
3.2	DIL switch B: Automatic timer .....	11
3.3	DIL switch C: Internal illumination function, BUS and advance warning .....	11
3.4	DIL switch D: Safety equipment SE2 .....	12
3.5	Reversal limit in the CLOSE direction .....	12
3.6	DIL switch E: Belt relief .....	13
3.7	DIL switch F: Change partial opening / ventilation position .....	13
3.8	DIL switch G: Maintenance message .....	14
3.9	DIL switch H: BUS scan .....	14
3.10	Special programming.....	14
<b>4</b>	<b>Accessories</b> .....	<b>15</b>
4.1	Connecting terminals.....	15
4.2	Connecting accessories .....	15
4.2.1	Button with impulse function .....	15
4.2.2	External radio receivers* .....	15
4.2.3	External impulse button* .....	15
4.2.4	Internal push button PB 3 / IT 3b* .....	15
4.2.5	2-wire photocell* (dynamic) .....	15
4.2.6	Tested wicket door contact* .....	15
4.2.7	Closing edge safety device* .....	15
4.2.8	Option relay HOR 1-HCP* .....	15
4.2.9	Universal adapter print UAP 1-HCP* .....	15
4.2.10	Emergency battery* .....	15

## 1 General notes

### Setting functions and parameters

The steps for setting and changing functions and parameters can be found in the Instructions for fitting, operating and maintenance, section 5.2.

### Timeout

If you do not press the **P** button to save a desired position within 60 seconds, the default parameter 1 (flashing 1 x) is maintained.

### Radio timeout

If the hand transmitter is not successfully taught in within 25 seconds, you must repeat the process. The operator automatically switches to programming mode.

### Error messages

Error messages can be found in the Instructions for fitting, operating and maintenance, section 19.4.

### Reference to images

You can find the images mentioned in this description in the instructions for fitting, operation and maintenance.

### Special programming

In addition to the various functions and the respective parameters, there are two types of special programming that you can perform.

- Power limit
- Change ventilation position without protective device

Contact your specialist dealer for the programming. Settings that change the factory setting may only be made by specialists.

## 2 Description of programming

### 2.1 Integrated radio receiver

The integrated radio receiver can learn up to 100 radio codes. The radio codes can be distributed across the existing channels.

If more than 100 radio codes are taught in, the codes taught in first are deleted.

If the radio code for a hand transmitter button is taught in for two different functions, the radio code for the function first taught in is deleted.

To teach in a radio code, the following prerequisites must be met:

- The operator is at rest.
- Advance warning phase is not active.
- Hold-open phase is not active.

**2.2 Teaching in the radio code for the impulse function**

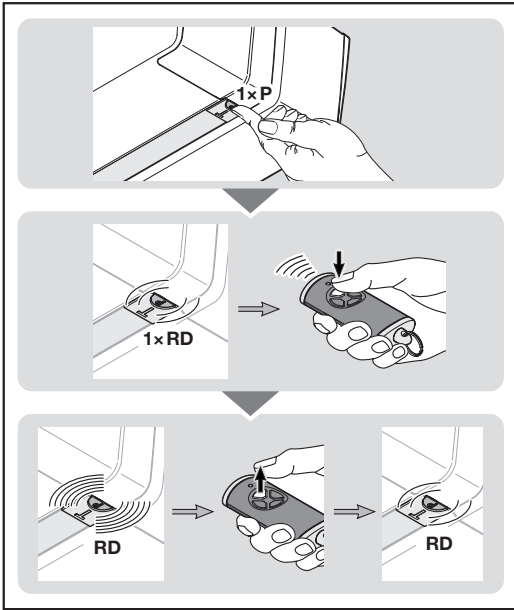

1. Press the **P** button on the operator cover 1 x.  
The LED in the transparent button flashes red 1 x.
2. Press and hold the hand transmitter button from which you want to transmit the radio code.  
For information regarding hand transmitter behaviour, refer to the Instructions for fitting, operation and maintenance, section 7.4.  
If the receiver detects a valid radio code, the LED in the transparent button flashes quickly in red.
3. Release the hand transmitter button.  
**The hand transmitter has been taught in and is ready for operation.**  
The LED in the transparent button flashes slowly in red. Further hand transmitters can be taught in within 25 seconds. (Radio timeout)

**To teach in further radio codes (impulse):**

- ▶ Repeat steps 2 + 3.

If the same radio code is taught in on 2 different channels, it is deleted on the channel that was taught in first.

**To cancel radio code teach-in:**

- ▶ Press the **P** button 7 x.

**To teach in further functions on the hand transmitter:**

- ▶ Press the **P** button on the operator cover and select the desired function.

Operator light	Press 2 x
Partial opening	Press 3 x
Choosing OPEN direction	Press 4 x
Choosing CLOSE direction	Press 5 x
Ventilation	Press 6 x

The LED in the transparent button flashes red 1 x, 2 x, 3 x, 4 x, 5 x or 6 x.

4. Perform steps 2 + 3 as for the impulse radio code.

**Radio timeout:**

If the timeout (25 seconds) is exceeded while teaching in the radio code, the operator automatically switches to operation mode.

**3 Functions**

**3.1 DIL switch A: Door type**

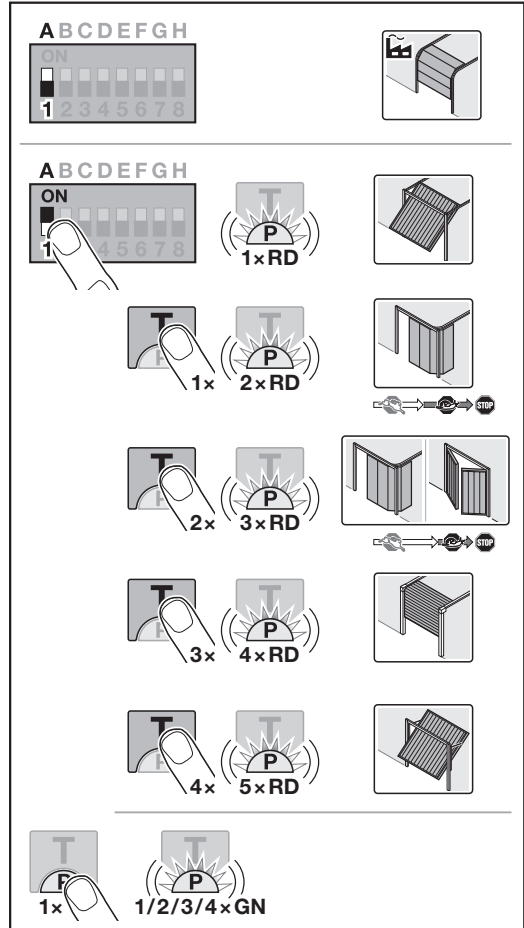

**CAUTION**

**Danger of injury due to incorrectly selected door type**  
Door system malfunctions may cause injuries.

- ▶ Only choose the parameter of the door system you have.

It is only possible to set the door type if the operator is not taught in and the mains plug is inserted in the socket.

If you change the DIL switch on a taught-in operator, the setting is ignored until a travel command is entered. After a travel command, an error (flashing 8 x) is shown until the DIL switch is reset.

**Changing / setting the door type:**

<b>OFF</b>	Sectional door, OFF	
<b>ON</b>	Other door types, ON	
	Flashing 1 x	Up-and-over door
	Flashing 2 x	Side sliding sectional door, long soft stop
	Flashing 3 x	Side sliding sectional door, hinged garage door, short soft stop
	Flashing 4 x	Garage horizontal door
Flashing 5 x	Up-and-over door Canopy	

**Side sliding sectional door, hinged garage door**

If a long soft stop is set in the CLOSE direction, the operator also starts with a long soft start in the OPEN direction.

If a short soft stop is set in the CLOSE direction, the operator will start normally in the OPEN direction.

**3.2 DIL switch B: Automatic timer**

With the automatic timer, the door opens upon a travel command. Once the set hold-open phase and advance warning phase have elapsed, the door closes automatically.

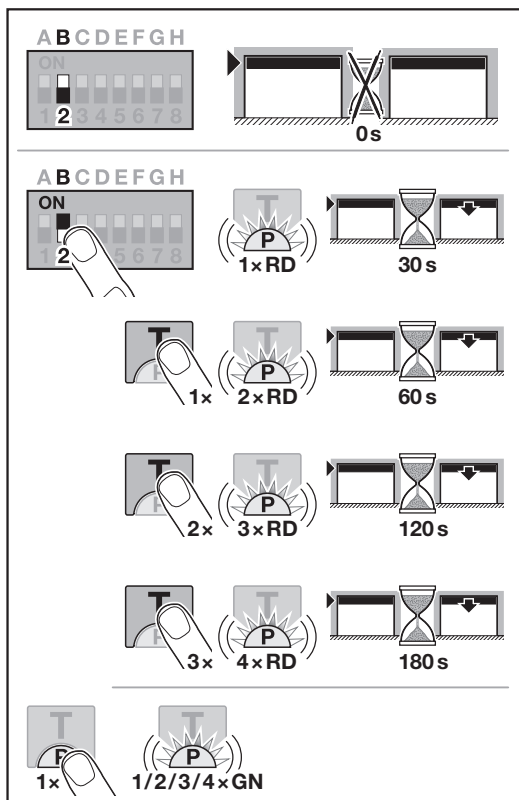

**NOTE**

The automatic timer may / can only be activated within the scope of EN 12453 if at least one **additional** safety device (photocell / leading photocell) is connected in addition to the standard power limit, and the advance warning in CLOSE direction is **also** activated.

**Setting / changing the automatic timer:**

<b>OFF</b>	Automatic timer OFF	
<b>ON</b>	Automatic timer ON	
	Flashing 1 x	Hold-open phase 30 seconds
	Flashing 2 x	Hold-open phase 60 seconds
	Flashing 3 x	Hold-open phase 120 seconds
Flashing 4 x	Hold-open phase 180 seconds	

**3.3 DIL switch C: Internal illumination function, BUS and advance warning**

HOR 1-HCP or UAP 1-HCP (3rd relay)

The option relay HOR 1-HCP or universal adapter print UAP 1-HCP (3rd relay) are required to connect an external lamp or warning light.

Further functions, such as OPEN and CLOSE limit switch reporting, choosing direction or operator light, can be switched with the universal adapter print UAP 1-HCP (3rd relay).

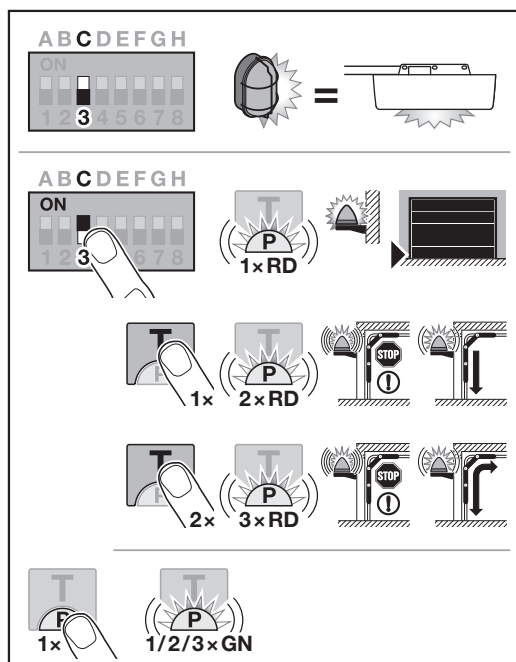

**Setting / changing internal illumination function, BUS and advance warning**

<b>OFF</b>	Internal illumination function, BUS and advance warning External illumination (same function as operator light)	
------------	--	---

<b>ON</b>	Internal illumination function, BUS and advance warning ON	
	Flashing 1 x	CLOSE limit switch reporting (Option relay is activated in the end-of-travel position)
	Flashing 2 x	Advance warning activated in the CLOSE direction (Option relay switches during advance warning and door run). The operator light is illuminated during the door run.
	Flashing 3 x	Advance warning activated in the OPEN and CLOSE direction (Option relay switches during advance warning and door run). The operator light is illuminated during the door run.

**Setting / changing the safety equipment SE2**

<b>OFF</b>	Safety equipment SE2 OFF 	
<b>ON</b>	Safety equipment SE2 ON	
	Flashing 1 x	Wicket door contact STK with self-testing Self-testing is checked before every door run.
	Flashing 2 x	Closing edge safety device SKS
	Flashing 3 x	Leading photocell VL
	Flashing 4 x	Closing edge safety device SKS with wicket door contact STK and self-testing
	Flashing 5 x	Wicket door contact STK / leading photocell VL with self-testing

**3.4 DIL switch D: Safety equipment SE2**

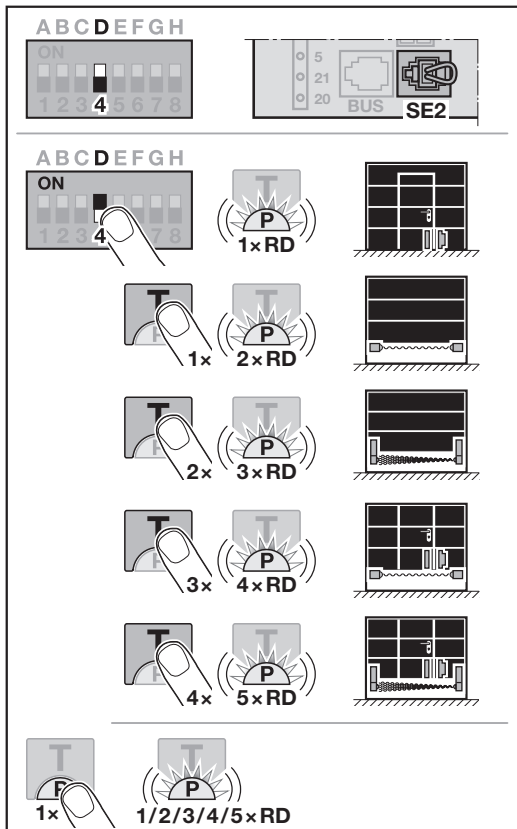

If you change the DIL switch on a taught-in operator, the setting is ignored until a travel command is entered. After a travel command, an error (flashing 8 x) is shown until the DIL switch is reset or a factory reset is carried out.

**3.5 Reversal limit in the CLOSE direction**

To prevent false reactions (e.g. unintentional reversing), the reversal limit deactivates the closing edge safety device SKS or leading photocell VL just before the CLOSE end-of-travel position is reached.

The reversal limit position depends on the door type and is pre-set to approx. 30 mm slide travel at the factory.

**Sectional door:**

Minimum height	Approx. 16 mm slide travel
Maximum height	Approx. 200 mm slide travel

The reversal limit can be set or changed when a closing edge safety device or leading photocell is connected to SE2.

After the reversal limit has been changed, a function check is required.

- ▶ Instructions for fitting, operating and maintenance, section 11.2

**To set / change the reversal limit:**

DIL switch D must be set to OFF.

- Set DIL switch D to ON.  
The LED flashes red 1 x. The wicket door contact STK with self-testing is activated.
- Press the **T** button
  - 1 x for closing edge safety device SKS,
  - 2 x for leading photocell VL.
 The LED flashes
  - 2 x red for closing edge safety device SKS,
  - 3 x red for leading photocell VL.
- Press the **P** button.  
As a confirmation, the LED flashes once
  - 2 x red for closing edge safety device SKS,
  - 3 x red for leading photocell VL.
- Press the **T** button \*.  
The door run in the OPEN direction starts. The door stops after reaching the OPEN end-of-travel position.
- Place a test body in the centre of the door (max. 300 x 50 x 16.25 mm, e.g. a folding rule) so that it is flat on the ground and in the range of the closing edge safety device or the leading photocell.
- Press the **T** button.  
The door run in the CLOSE direction starts.
  - The door moves until the test body is detected by the safety device.
  - The position is stored and checked for plausibility.
  - The operator reverses to the OPEN end-of-travel position. The LED flashes rapidly in red

\* – Pressing the **T** button again aborts the process.

- 7. Press the **T** button.  
The LED is illuminated in red.

The reversal limit is set/changed.

**If the procedure was not successful:**

After reaching the CLOSE end-of-travel position, the door opens again. The door stops in the OPEN end-of-travel position. An error (flashing 1 x) is shown until it is acknowledged. The factory default reversal limit is set. Repeat steps 1 – 7 as needed.

- ▶ To acknowledge the error, press the **T** button.

**If the position of the reversal limit is > 200 mm before the CLOSE end-of-travel position:**

The door opens and stops in the OPEN end-of-travel position. An error (flashing 1 x) is shown until it is acknowledged. The factory default reversal limit is set.

- ▶ To acknowledge the error, press the **T** button.

**To abort a reversal run:**

- ▶ Press the **T** button, **P** button or an external control element with impulse function.  
The door stops. An error (flashing 1 x) is shown until it is acknowledged.
- ▶ To acknowledge the error, press the **T** button.

**3.6 DIL switch E: Belt relief**

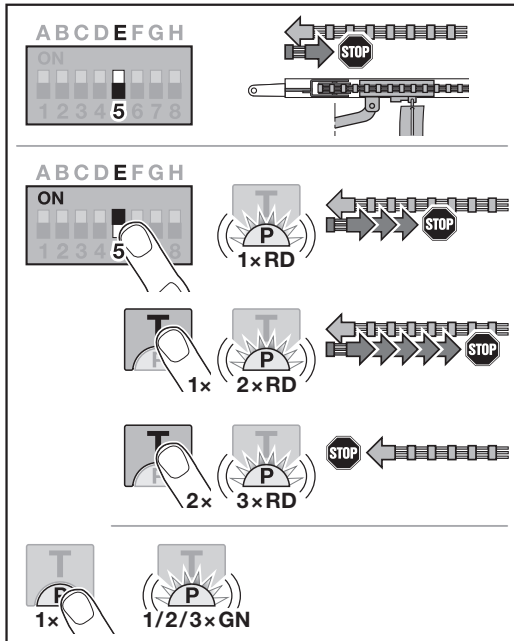

**Changing / setting the belt relief:**

<b>OFF</b>	Belt relief Short	
<b>ON</b>	Belt relief for additional lengths ON	
	Flashing 1 x	Medium
	Flashing 2 x	Long
	Flashing 3 x	Without

**3.7 DIL switch F: Change partial opening / ventilation position**

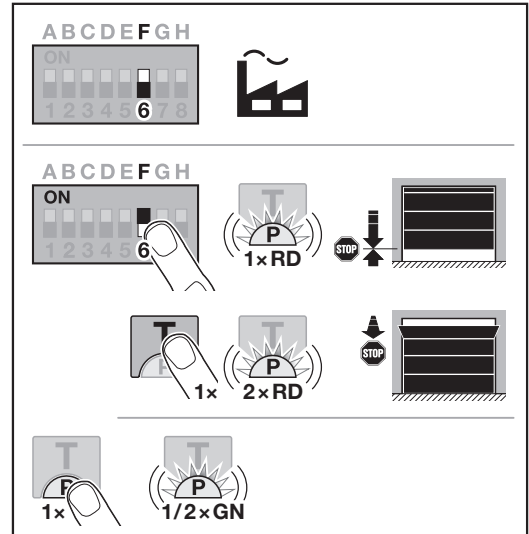

The partial opening and ventilation positions depend on the door type and are pre-set at the factory.

**Partial opening**

	Min. 260 mm slide travel before the CLOSED end-of-travel position
Area	Min. 120 mm slide travel before each end-of-travel position

**Ventilation**

	Min. 100 mm slide travel
Area	Min. 35 – max. 300 mm slide travel before the CLOSED end-of-travel position

The **partial opening** position can be approached as follows:

- The 3rd radio channel
- An external receiver
- Universal adapter print UAP 1-HCP
- An impulse on the terminals 20 / 23
- Via the HKSI-1 climatic sensor
- Via homee Brain

The **ventilation** position can be approached as follows:

- Via the 6th radio channel
- Via the HKSI-1 climatic sensor
- E.g. via universal adapter print UAP 1-HCP
- Via homee Brain

**NOTE**

- The ventilation position can only be changed if at least one **additional** safety device (photocell/leading photocell) is connected in addition to the standard power limit in CLOSE direction.
- A climatic sensor and an **additional** safety device (photocell/leading photocell) must be taught in first.
- If a climatic sensor is connected, the advance warning is activated via DIL switch C.

**Changing / setting the position:**

- Using the **T** button, move the door to the desired position via the taught-in impulse radio code or an external control element with impulse function.
- Set DIL switch F to ON and select the desired function. The LED flashes red corresponding to the parameter.

<b>OFF</b>	Partial opening / ventilation	
<b>ON</b>	Change position ON	
	Flashing 1 x Partial opening	
	Flashing 2 x Ventilation	

- Press the **P** button to save this position. The LED flashes green corresponding to the set parameter.

**The changed position is saved.**

If the selected position is too close to the CLOSE end-of-travel position, an error message appears (LED flashes red continuously 1 x). The factory-set position is set automatically, or the most recent valid position is maintained.

**NOTE**

A folding roller bracket from the accessories allows you to ventilate the garage without installing an additional safety device (photocell).

- Contact your specialist dealer with regard to fitting and programming.

**3.8 DIL switch G: Maintenance message**

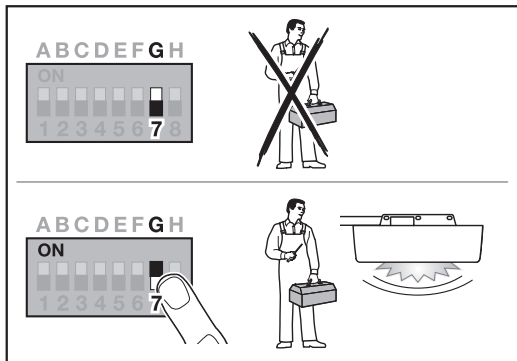

If DIL switch G is set to OFF (factory setting), the maintenance display is deactivated. No message is output.

If DIL switch G is set to ON, the maintenance display is activated. At the latest, a message is output after

- 1 year of operation
- or
- 2000 door cycles

The message appears once each time the CLOSE end-of-travel position is reached.

The cycles (OPEN / CLOSE) continue to be counted in the OFF position.

**Activating / setting the maintenance display:**

<b>OFF</b>	Maintenance message OFF	
<b>ON</b>	Maintenance message ON	
<b>Move from ON to OFF</b>	Reset maintenance message	

**3.9 DIL switch H: BUS scan**

The BUS jack enables the connection of accessories with special functions.

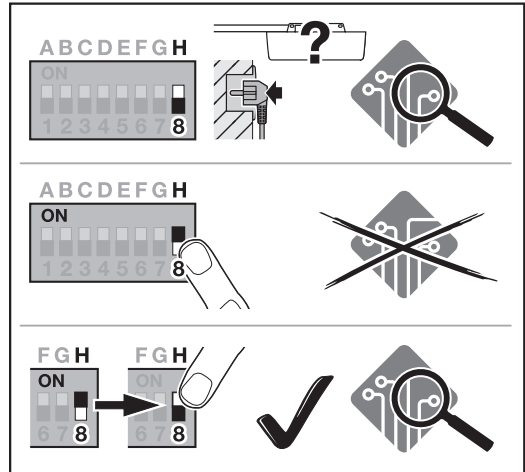

During a BUS scan, accessories connected to the BUS jack are deleted and recognised again.

<b>OFF</b>	BUS activated BUS scan in the non-taught-in state with power supply.	
<b>ON</b>	BUS activated No effect	
<b>Move from ON to OFF</b>	BUS activated BUS scan performed	

**To perform a BUS scan:**

- Connect the BUS participant.
- Slide the DIL switch H from **OFF** to **ON**.
- Slide the DIL switch H again from **ON** to **OFF**. The LED flashes very quickly alternating red / green.

**3.10 Special programming**

In addition to the various functions and the respective parameters, there are two types of special programming that you can perform.

- Power limit
- Changing the ventilation position without safety equipment

Contact your specialist dealer for the programming.

**NOTE**

Settings that change the factory setting may only be made by specialists.

## 4 Accessories

- ▶ Observe the safety instructions in the Instructions for fitting, operating and maintenance, section 2.6
- Loading of the operator by all accessories: **max. 350 mA**. See the figures for component power consumption.
- The BUS socket enables the connection of accessories with special functions.
- The indicated standby value does not take into account optional accessories. Accessories can increase standby power consumption.
- Series 3 accessories must be connected via the HCP adapter HAP 1.

### 4.1 Connecting terminals

All connecting terminals can have multiple assignments (Figure 11):

- Minimum size: 1 × 0.5 mm<sup>2</sup>
- Maximum size: 1 × 2.5 mm<sup>2</sup>

### 4.2 Connecting accessories

- ▶ Remove the cover (Figure 11).

#### 4.2.1 Button with impulse function\*

The button with impulse function can be connected to the plug-in screw terminals.

- ▶ Figure 12

**Terminal assignment:**

23	Signal channel 2	Partial opening
5	+24 V DC	
21	Signal channel 1	Impulse
20	0 V	

#### 4.2.2 External radio receivers\*

- ▶ Figure 13

Depending on the receiver, insert the plug in the corresponding socket or the BUS jack.

If the range is limited, the following functions can be controlled with an external radio receiver:

<b>HE 3 BiSecur</b> <b>HEI 3 BiSecur</b>	Impulse Light Partial opening
<b>ESE BiSecur</b> <b>ESE-MCX BiSecur</b>	Impulse Light Partial opening Choosing OPEN direction Choosing CLOSE direction

If an external radio receiver is retrofitted, be sure to delete the radio codes for the integrated radio module.

- ▶ Instructions for fitting, operating and maintenance, section 13.

#### Teaching in a radio code on the external radio receiver

- ▶ Teach in the radio code for a hand transmitter button using the operating instructions for the external receiver.

#### 4.2.3 External impulse button\*

- ▶ Figure 14

Connect a maximum of 2 buttons with normally open contacts (volt-free), such as internal push buttons or key switches.

#### 4.2.4 Internal push button PB 3 / IT 3b / IT 3b-M\*

- ▶ Figure 15

#### Impulse button to start or stop door runs

- ▶ Figure 15.1

#### Light button to switch the operator light on and off

- ▶ Figure 15.2

#### Button to switch all control elements on and off

- ▶ Figure 15.3

The light can still be switched on and off, even if the control elements are turned off.

#### 4.2.5 2-wire photocell\* (dynamic)

- ▶ Figure 16

Actuation of the photocell stops the door run and performs a safety run to the OPEN end-of-travel position.

#### 4.2.6 Tested wicket door contact\*

- ▶ Figure 17

Opening the wicket door contact immediately stops the door run and blocks the door run permanently.

#### 4.2.7 Closing edge safety device\*

- ▶ Figure 18

Actuation of the closing edge safety device stops the door run and performs a safety run to the OPEN end-of-travel position.

#### 4.2.8 Option relay HOR 1-HCP\*

- ▶ Figure 19 and section 3.3

The option relay is required to connect an external lamp or warning light.

#### 4.2.9 Universal adapter print UAP 1-HCP\*

- ▶ Figure 20 and section 3.3

The universal adapter print can be used for additional functions.

#### 4.2.10 Emergency battery\*

- ▶ Figure 21

To move the door in the event of a power failure, an optional emergency battery can be used. The system is switched to battery operation automatically. During battery operation, fewer LEDs are illuminated on the operator light.

### WARNING

#### Danger of injury due to unexpected door run

An unexpected door run may occur when the emergency battery is still connected despite the mains plug being pulled out.

- ▶ Disconnect the mains plug **and** the plug of the emergency battery whenever performing work on the door system. Safeguard the door system against being switched on again without authorisation.

\* – Accessory, not included as standard equipment!

## Table des matières

<b>1</b>	<b>Consignes générales</b> .....	<b>16</b>
<b>2</b>	<b>Description de la programmation</b> .....	<b>16</b>
2.2	Apprentissage d'un code radio pour la fonction Impulsion.....	17
<b>3</b>	<b>Fonctions</b> .....	<b>17</b>
3.1	Commutateur DIL A : type de porte.....	17
3.2	Commutateur DIL B : fermeture automatique .....	18
3.3	Commutateur DIL C : fonction d'éclairage intérieur, de BUS et d'avertissement .....	18
3.4	Commutateur DIL D : dispositif de sécurité SE2 ....	19
3.5	Limite d'inversion dans le sens Fermé .....	19
3.6	Commutateur DIL E : ménagement de la courroie	20
3.7	Commutateur DIL F : modification de la position Ouverture partielle/ Aération.....	20
3.8	Commutateur DIL G : signal pour la maintenance .	21
3.9	Commutateur DIL H : scan BUS.....	21
3.10	Programmation spéciale.....	21
<b>4</b>	<b>Accessoires</b> .....	<b>22</b>
4.1	Bornes de raccordement .....	22
4.2	Raccordement d'accessoires .....	22
4.2.1	Bouton avec fonction d'impulsion .....	22
4.2.2	Récepteurs radio externes* .....	22
4.2.3	Bouton-poussoir à impulsion externe* .....	22
4.2.4	Bouton-poussoir PB 3 / IT 3b* .....	22
4.2.5	Cellule photoélectrique à 2 fils* (dynamique).....	22
4.2.6	Contact de portillon incorporé testé* .....	22
4.2.7	Sécurité de contact* .....	22
4.2.8	Relais d'option HOR 1-HCP* .....	22
4.2.9	Platine d'adaptation universelle UAP 1-HCP* .....	22
4.2.10	Batterie de secours* .....	22

**1 Consignes générales****Réglage des fonctions et des paramètres**

Une description des étapes de réglage et de modification des fonctions et des paramètres figure dans les instructions de montage, de service et de maintenance, chapitre 5.2.

**Temporisation**

Si la touche **P** n'est pas actionnée dans un intervalle de 60 secondes en vue de l'enregistrement d'un paramètre souhaité, le paramètre préréglé 1 (1 × clignotement) sera conservé.

**Temporisation radio**

Si l'apprentissage de l'émetteur n'a pas été effectuée avec succès dans un intervalle de 25 secondes., vous devez répéter le processus. La motorisation passe automatiquement au mode de programmation.

**Messages d'erreur**

Vous trouverez les messages d'erreur dans les instructions de montage, de service et de maintenance au chapitre 19.4.

**Référence aux images**

Vous pouvez consulter les images mentionnées dans cette description dans les instructions de montage, de fonctionnement et de maintenance.

**Programmation spéciale**

Outre les différentes fonctions et les paramètres afférents, deux programmations spéciales peuvent être opérées :

- Limiteur d'effort
- Modification de la position Aération sans dispositif de protection

Pour la programmation, adressez-vous à votre distributeur. Les réglages permettant de modifier les réglages d'usine ne doivent être opérés que par un spécialiste.

**2 Description de la programmation****2.1 Récepteur radio intégré**

Le récepteur radio intégré peut apprendre jusqu'à 100 codes radio. Les codes radio peuvent être répartis sur les canaux disponibles.

Si plus de 100 codes radio sont appris, les premiers codes appris sont supprimés.

Si le code radio d'une touche d'émetteur est appris pour deux fonctions différentes, le code radio de la première fonction appris est supprimé.

Pour procéder à l'apprentissage d'un code radio, les conditions suivantes doivent être réunies :

- La motorisation est au repos.
- Le temps d'avertissement n'est pas actif.
- Le temps de maintien en position ouverte n'est pas actif.

## 2.2 Apprentissage d'un code radio pour la fonction Impulsion

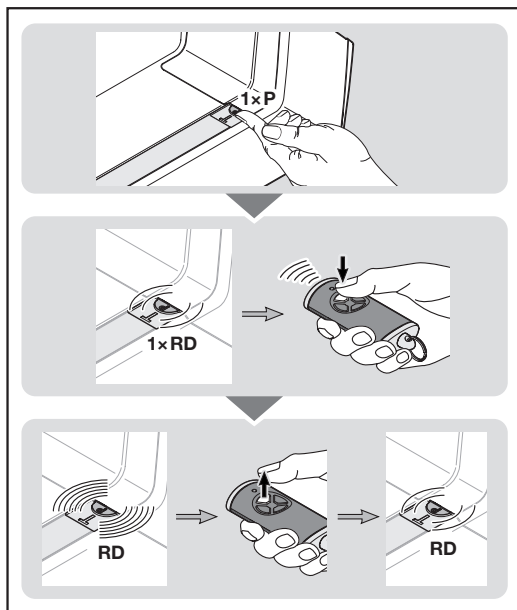

- Appuyez 1 x sur la touche **P** du capot de motorisation. La LED dans la touche transparente clignote 1 x au rouge.
- Appuyez sur la touche d'émetteur à partir de laquelle vous souhaitez envoyer le code radio et maintenez-la enfoncée. Pour connaître le comportement de l'émetteur, reportez-vous aux instructions de montage, de service et de maintenance, chapitre 7.4. Lorsque le récepteur détecte un code radio valable, la LED dans la touche transparente clignote rapidement au rouge.
- Relâchez la touche d'émetteur.

### L'émetteur a effectué son apprentissage et est opérationnel.

La LED dans la touche transparente clignote lentement au rouge.

Une procédure d'apprentissage pour d'autres émetteurs est possible dans les 25 secondes suivantes. (Temporisation radio)

### Pour procéder à l'apprentissage d'autres codes radio (impulsion) :

- ▶ Répétez les étapes 2 + 3.

Si le même code radio est appris sur 2 canaux différents, celui sur le premier canal appris est effacé.

### Pour interrompre prématurément l'apprentissage des codes radio :

- ▶ Appuyez 7 x sur la touche **P**.

### Pour procéder à l'apprentissage d'émetteurs pour d'autres fonctions :

- ▶ Appuyez sur la touche **P** du capot de motorisation et sélectionnez la fonction souhaitée.

Lampe de motorisation	2 pressions
Ouverture partielle	3 pressions
Sélection de direction Ouvert	4 pressions
Sélection de direction Fermé	5 pressions
Aération	6 pressions

La LED dans la touche transparente clignote 1 x, 2 x, 3 x, 4 x, 5 x ou 6 x au rouge.

- Effectuez les étapes 2 + 3 comme décrit pour le code radio Impulsion.

### Temporisation radio :

En cas d'écoulement de la temporisation (25 secondes) durant l'apprentissage du code radio, la motorisation passe automatiquement au mode de fonctionnement.

## 3 Fonctions

### 3.1 Commutateur DIL A : type de porte

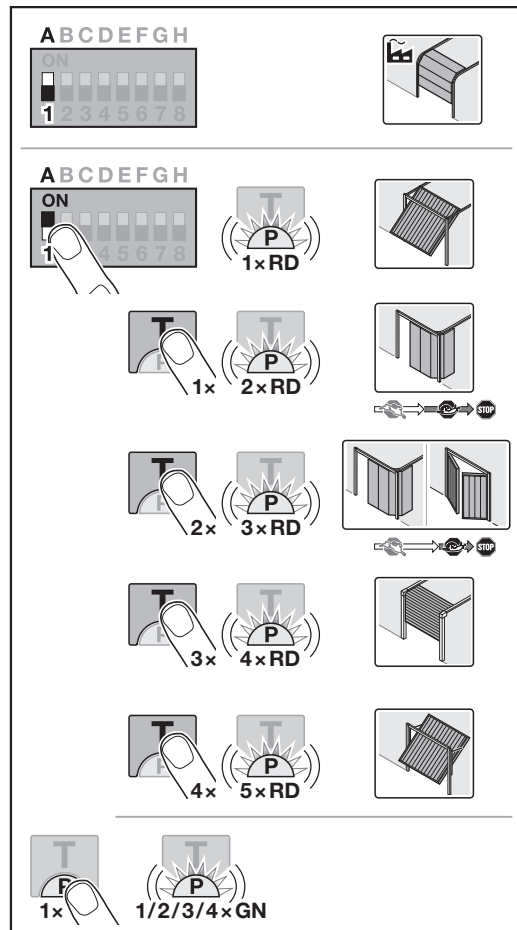

### ⚠ ATTENTION

#### Risque de blessure dû à la mauvaise sélection du type de porte

Le comportement erroné de l'ensemble de porte peut provoquer des **blessures**.

- ▶ Ne sélectionnez *que* le paramètre correspondant à l'ensemble de porte installé.

Le réglage du type de porte n'est possible que si la motorisation n'est pas apprise et si la fiche secteur est branchée dans la prise de courant.

Si vous modifiez le commutateur DIL d'une motorisation apprise, le réglage est ignoré jusqu'à ce qu'un ordre de déplacement soit donné. Après un ordre de déplacement, une erreur (8 x clignotement) est affichée jusqu'à ce que le commutateur DIL soit réinitialisé.

Réglage / Modification du type de porte :

<b>OFF</b>	Porte sectionnelle, ARRÊT		
<b>ON</b>	Autres types de porte MARCHÉ		
	1 x clignotement	Porte basculante Berry	
	2 x clignotement	Porte sectionnelle latérale, arrêt progressif long	
	3 x clignotement	Porte sectionnelle latérale, porte de garage battante, arrêt progressif court	
	4 x clignotement	Porte de garage à refoulement plafond	
5 x clignotement	Porte basculante Canopy		

Porte sectionnelle latérale, porte de garage battante

En cas de réglage de l'arrêt progressif long dans le sens Fermé, la motorisation se déplace également dans le sens Ouvert avec démarrage progressif long.

En cas de réglage de l'arrêt progressif court dans le sens Fermé, la motorisation se déplace normalement dans le sens Ouvert.

3.2 Commutateur DIL B : fermeture automatique

Lors de la fermeture automatique, la porte s'ouvre lorsqu'un ordre de déplacement est émis. Au terme du temps de maintien en position ouverte et du temps d'avertissement réglés, la porte se referme automatiquement.

The diagram illustrates the DIL B switch settings for automatic door closure. It shows a switch with positions 1 through 8. Position 2 is the default setting. Positions 3 through 8 correspond to different time delays for the door to remain open (30s, 60s, 120s, 180s) and the number of warning sounds (RD) emitted (1x, 2x, 3x, 4x). A separate setting for 1x warning sound is also shown.

NOTE

Dans le cadre du domaine de validité de la norme EN 12453, la fermeture automatique ne doit / ne peut être activée que lorsque pour le limiteur d'effort monté de série, au moins un dispositif de sécurité supplémentaire (cellule photoélectrique / cellule

photoélectrique avancée) est raccordé et que l'avertissement dans le sens Fermé est également activé.

Réglage / Modification de la fermeture automatique :

<b>OFF</b>	Fermeture automatique Arrêt		
<b>ON</b>	Fermeture automatique MARCHÉ		
	1 x clignotement	Temps de maintien en position ouverte de 30 s	
	2 x clignotement	Temps de maintien en position ouverte de 60 s	
	3 x clignotement	Temps de maintien en position ouverte de 120 s	
4 x clignotement	Temps de maintien en position ouverte de 180 s		

3.3 Commutateur DIL C : fonction d'éclairage intérieur, de BUS et d'avertissement

HOR 1-HCP ou UAP 1-HCP (3e relais)

Le relais d'option HOR 1-HCP ou la platine d'adaptation universelle UAP 1-HCP (3e relais) est nécessaire au raccordement d'une lampe extérieure ou d'un feu de signalisation.

La platine d'adaptation universelle UAP 1-HCP (3e relais) permet d'activer d'autres fonctions telles que les signaux de fins de course Ouvert et Fermé, la sélection de direction ou la lampe de motorisation.

The diagram illustrates the DIL C switch settings for interior lighting, BUS, and warning functions. It shows a switch with positions 1 through 8. Position 3 is the default setting. Positions 4 through 8 correspond to different time delays for the door to remain open (1x, 2x, 3x RD) and the number of warning sounds (GN) emitted (1x, 1/2, 3/4, x GN). A separate setting for 1x warning sound is also shown.

Réglage / Modification de la fonction d'éclairage intérieur, de BUS et d'avertissement :

<b>OFF</b>	Fonction d'éclairage intérieur, de BUS et d'avertissement	
	Eclairage externe (fonction identique à la lampe de motorisation)	

<b>ON</b>	Fonction d'éclairage intérieur, de BUS et d'avertissement MARCHÉ	
	1 × clignotement	Signal de fins de course Fermé (relais d'option s'enclenche en position finale)
	2 × clignotement	Avertissement activé dans le sens Fermé (relais d'option commute pendant l'avertissement et le mouvement de porte). La lampe de motorisation est allumée lors du mouvement de porte.
	3 × clignotement	Avertissement activé dans le sens Ouvert et Fermé (relais d'option commute pendant l'avertissement et le mouvement de porte). La lampe de motorisation est allumée lors du mouvement de porte.

### 3.4 Commutateur DIL D : dispositif de sécurité SE2

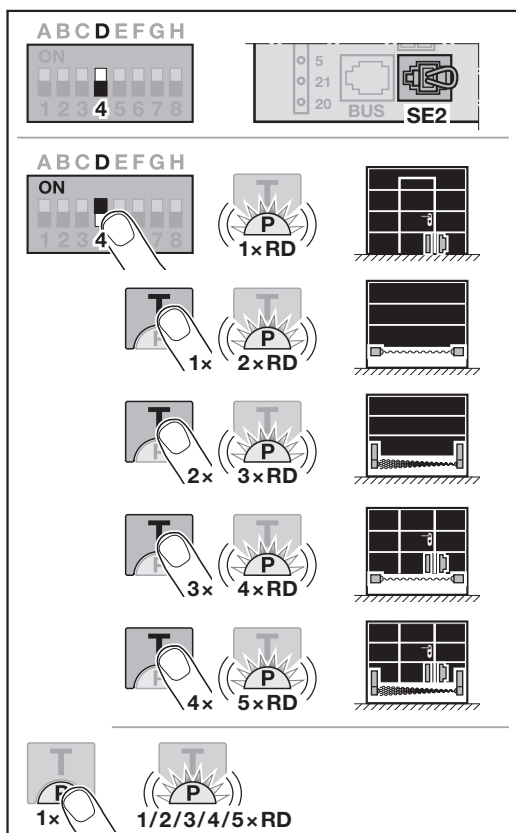

Si vous modifiez le commutateur DIL d'une motorisation apprise, le réglage est ignoré jusqu'à ce qu'un ordre de déplacement soit donné.

Après un ordre de déplacement, une erreur (8 × clignotement) est affichée jusqu'à ce que le commutateur DIL soit réinitialisé ou qu'une réinitialisation à la configuration usine soit effectuée.

### Réglage / Modification du dispositif de sécurité SE 2 :

<b>OFF</b>	Dispositif de sécurité SE2 ARRET	
<b>ON</b>	Dispositif de sécurité SE2 MARCHÉ	
	1 × clignotement	Contact de portillon incorporé STK avec test Le test est vérifié avant chaque mouvement de porte.
	2 × clignotement	Sécurité de contact SKS
	3 × clignotement	Cellule photoélectrique avancée VL
	4 × clignotement	Sécurité de contact SKS avec contact de portillon incorporé STK et test
	5 × clignotement	Contact de portillon incorporé STK / cellule photoélectrique avancée VL avec test

### 3.5 Limite d'inversion dans le sens Fermé

Afin d'éviter toute réaction erronée (p. ex. une inversion involontaire), la limite d'inversion désactive la sécurité de contact SKS ou la cellule photoélectrique avancée VL juste avant que la porte n'atteigne la position finale Fermé.

La position de la limite d'inversion dépend du type de porte et est pré-réglée en usine sur une course de chariot d'env. 30 mm.

#### Porte sectionnelle :

Hauteur minimale	Course de chariot d'env. 16 mm
Hauteur maximale	Course de chariot d'env. 200 mm

La limite d'inversion peut être réglée ou modifiée lorsqu'une sécurité de contact ou une cellule photoélectrique avancée est raccordée à SE 2.

Après toute modification de la limite d'inversion, un essai de fonctionnement est obligatoire.

- Instructions de montage, de service et de maintenance, chapitre 11.2

#### Pour régler / modifier la limite d'inversion :

Le commutateur DIL D doit être positionné sur OFF.

- Positionnez le commutateur DIL D sur ON.  
La LED clignote 1 × au rouge. La fonction Contact de portillon incorporé STK avec test est activée.
- Appuyez sur la touche **T**
  - 1 × pour sécurité de contact SKS,
  - 2 × pour cellule photoélectrique avancée VL.
La LED clignote
  - 2 × au rouge pour sécurité de contact SKS,
  - 3 × au rouge pour cellule photoélectrique avancée VL.
- Appuyez sur la touche **P**.  
En signe de confirmation, la LED clignote une fois
  - 2 × au rouge pour sécurité de contact SKS,
  - 3 × au rouge pour cellule photoélectrique avancée VL.
- Appuyez sur la touche **T** \*.  
Le mouvement de porte démarre dans le sens Ouvert. La porte s'immobilise lorsque la position finale Ouvert est atteinte.
- Placez un testeur (max. 300 × 50 × 16,25 mm, p. ex. un mètre pliant) au niveau du milieu de porte de sorte qu'il repose à plat sur le sol, dans la plage de la sécurité de contact ou de la cellule photoélectrique avancée.

\* – Une seconde pression de la touche **T** interrompt la procédure.

6. Appuyez sur la touche T.  
Le mouvement de porte démarre dans le sens Fermé.
- La porte se déplace jusqu'à ce que le dispositif de sécurité détecte le testeur.
  - La position est enregistrée et contrôlée quant à sa plausibilité.
  - La motorisation opère une inversion jusqu'à la position finale Ouvert.
- La LED clignote rapidement au rouge.
7. Appuyez sur la touche T.  
La LED s'allume en rouge.

La limite d'inversion est réglée / modifiée.

**Si la procédure a échoué :**

La porte s'ouvre à nouveau lorsque la position finale Fermé est atteinte. La porte s'immobilise en position finale Ouvert. Une erreur (1 x clignotement) est affichée jusqu'à ce que l'erreur soit acquittée. La limite d'inversion pré-réglée en usine est réglée. Le cas échéant, répétez les étapes 1 à 7.

- Pour acquitter l'erreur, appuyez sur la touche T.

**Si la limite d'inversion choisie se trouve à plus de 200 mm en amont de la position finale Fermé :**

La porte s'ouvre et s'immobilise en position finale Ouvert. Une erreur (1 x clignotement) est affichée jusqu'à ce que l'erreur soit acquittée. La limite d'inversion pré-réglée en usine est réglée.

- Pour acquitter l'erreur, appuyez sur la touche T.

**Pour interrompre une course retour :**

- Appuyez sur la touche T, sur la touche P ou sur un élément de commande externe avec fonction d'impulsion. La porte s'immobilise. Une erreur (1 x clignotement) est affichée jusqu'à ce que l'erreur soit acquittée.
- Pour acquitter l'erreur, appuyez sur la touche T.

**3.6 Commutateur DIL E : ménagement de la courroie**

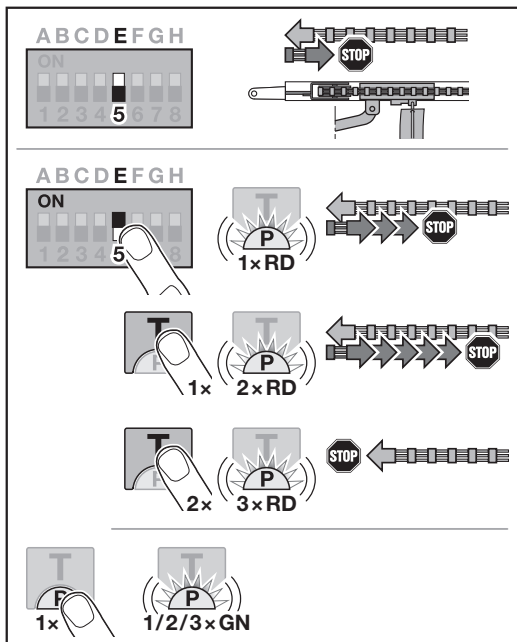

**Réglage / Modification du ménagement de la courroie :**

OFF	Ménagement de la courroie Court	
ON	Ménagement de la courroie autres longueurs MARCHE	
	1 x clignotement	Moyen
	2 x clignotement	Long
	3 x clignotement	Aucun

**3.7 Commutateur DIL F : modification de la position Ouverture partielle / Aération**

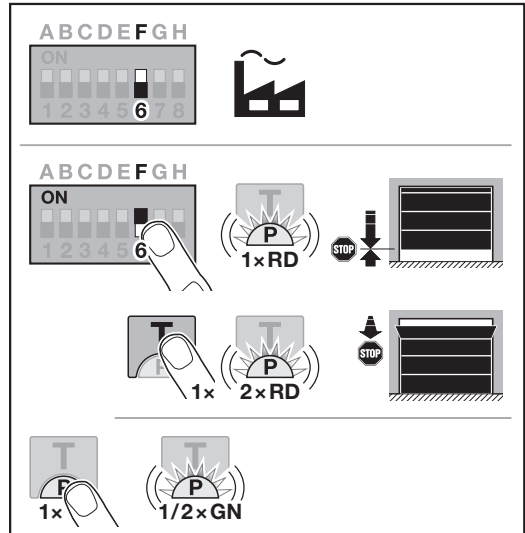

Les positions Ouverture partielle et Aération dépendent du type de porte et sont pré-réglées en usine.

**Ouverture partielle**

	Course de chariot de min. 260 mm avant la position finale de porte Fermé
Plage	Course de chariot de 120 mm min. avant chaque position finale de porte

**Aération**

	Course de chariot de min. 100 mm
Plage	Course de chariot de min. 35 mm à max. 300 mm avant la position finale de porte Fermé

La position **Ouverture partielle** peut être approchée comme suit :

- Le 3e canal radio
- Un récepteur externe
- La platine d'adaptation universelle UAP 1-HCP
- Une impulsion aux bornes 20 / 23
- Via le capteur climatique HKSI-1
- Via homee Brain

La position **Aération** peut être approchée comme suit :

- Via le 6e canal radio
- Via le capteur climatique HKSI-1
- Via la platine d'adaptation universelle UAP 1-HCP, par exemple
- Via homee Brain

**NOTE**

- La position Aération ne peut être modifiée que lorsqu'au moins un dispositif de sécurité **supplémentaire** (cellule photoélectrique / cellule photoélectrique avancée) est raccordé dans le sens Fermé en plus du limiteur d'effort monté de série.
- Un capteur climatique et un dispositif de sécurité **supplémentaire** (cellule photoélectrique / cellule photoélectrique avancée) doivent obligatoirement être appris au préalable.
- Si un capteur climatique est raccordé, l'avertissement doit également être activé via le commutateur DIL C.

**Réglage / Modification de la position :**

- Amenez la porte dans la position souhaitée à l'aide de la touche **T**, du code radio Impulsion appris ou d'un élément de commande externe avec fonction d'impulsion.
- Positionnez le commutateur DIL F sur ON et sélectionnez la fonction souhaitée.  
La LED clignote au rouge suivant le paramètre.

<b>OFF</b>	Ouverture partielle / Aération	
<b>ON</b>	Modification de la position MARCHÉ	
	1 x clignotement	Ouverture partielle
	2 x clignotement	Aération

- Afin d'enregistrer cette position, appuyez sur la touche **P**.  
La LED clignote au vert suivant le paramètre réglé.

**La position modifiée est enregistrée.**

Si la position sélectionnée est trop proche de la position finale Fermé, un message d'erreur apparaît (la LED clignote en continu 1 x rouge). La position du réglage d'usine est réglée automatiquement ou la dernière position valide est conservée.

**NOTE**

Si un support-galet articulé livré en accessoire est utilisé, le garage peut être aéré sans avoir à installer un dispositif de sécurité supplémentaire (cellule photoélectrique).

- Pour la pose et la programmation, adressez-vous à votre distributeur.

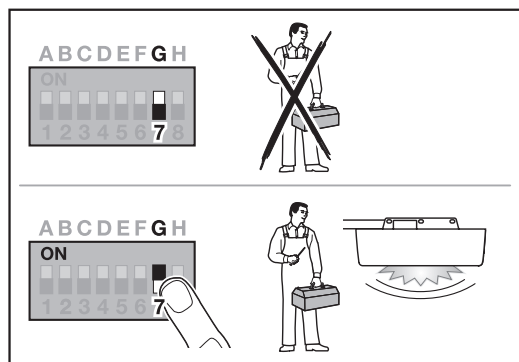
**3.8 Commutateur DIL G : signal pour la maintenance**

Lorsque le commutateur DIL G est positionné sur OFF (réglage d'usine), l'affichage de maintenance est désactivé. Aucun signal n'est émis.

Lorsque le commutateur DIL G est positionné sur ON, l'affichage de maintenance est activé. Un signal est émis au plus tard après

- 1 an de service  
ou
- 2000 cycles de porte

Le signal est émis à chaque fois que la porte atteint la position finale Fermé.

En position OFF, les cycles (Ouvert / Fermé) continuent de tourner.

**Activation / réglage de l'affichage de maintenance :**

<b>OFF</b>	Signal pour la maintenance ARRÊT	
<b>ON</b>	Signal pour la maintenance MARCHÉ	
<b>Passer de ON à OFF</b>	Réinitialisation des message pour la maintenance	

**3.9 Commutateur DIL H : scan BUS**

Il est possible de raccorder des accessoires avec fonction spéciale à la douille BUS.

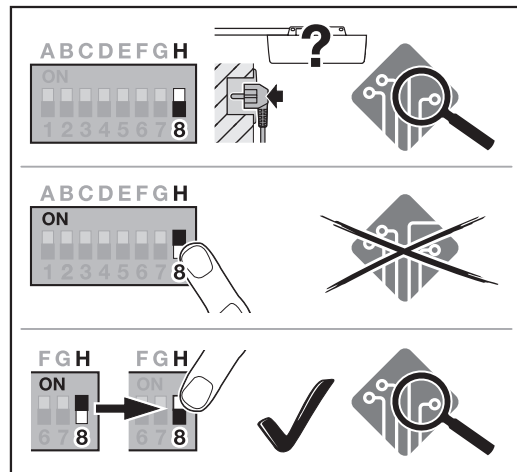

Lors d'un scan BUS, les accessoires connectés à la douille BUS sont effacés et détectés à nouveau.

<b>OFF</b>	BUS activé Scan BUS à l'état non appris avec alimentation en tension.	
<b>ON</b>	BUS activé Aucun effet	
<b>Passer de ON à OFF</b>	BUS activé Scan BUS en cours d'exécution	

**Pour effectuer un scan BUS :**

- Raccordez le participant BUS.
- Faites passer le commutateur DIL H de **OFF** à **ON**.
- Faites à nouveau passer le commutateur DIL H de ON à **OFF**.  
La LED clignote très rapidement en alternant rouge et vert.

**3.10 Programmation spéciale**

Outre les différentes fonctions et les paramètres afférents, deux programmations spéciales peuvent être opérées :

- Limiteur d'effort
- Modification de la position pour l'aération sans dispositif de sécurité

Pour la programmation, adressez-vous à votre distributeur.

**NOTE**

Les réglages permettant de modifier les réglages d'usine ne doivent être opérés que par un spécialiste.

## 4 Accessoires

- ▶ Observez les consignes de sécurité figurant dans les instructions de montage, de service et de maintenance, chapitre 2.6
- La charge maximale de l'ensemble des accessoires sur la motorisation **ne doit pas excéder 350 mA**. Vous trouverez la consommation de courant des composants sur les figures.
- Il est possible de raccorder des accessoires avec fonction spéciale à la douille BUS.
- Les accessoires en option ne sont pas pris en compte dans la valeur de veille indiquée. Les accessoires peuvent entraîner une consommation plus élevée en mode veille.
- Les accessoires de la série 3 doivent être raccordés via l'adaptateur HCP HAP 1.

### 4.1 Bornes de raccordement

Il est possible d'affecter plusieurs fois les bornes de raccordement (figure 11) :

- Diamètre minimal :  $1 \times 0,5 \text{ mm}^2$
- Diamètre maximal :  $1 \times 2,5 \text{ mm}^2$

### 4.2 Raccordement d'accessoires

- ▶ Retirez le recouvrement (figure 11).

#### 4.2.1 Bouton avec fonction d'impulsion\*

Le bouton avec fonction d'impulsion peut être raccordé aux bornes à vis enfichables.

- ▶ Figure 12

#### Affectation des bornes :

23	Signal canal 2	Ouverture partielle
5	+24 V CC	
21	Signal canal 1	Impulsion
20	0 V	

#### 4.2.2 Récepteurs radio externes\*

- ▶ Figure 13

Selon le récepteur, enfichez la fiche dans l'emplacement correspondant ou dans la douille BUS.

Un récepteur radio externe permet, en cas de portées réduites par exemple, de commander les fonctions suivantes :

<b>HE 3 BiSecur</b> <b>HEI 3 BiSecur</b>	Impulsion Eclairage Ouverture partielle
<b>ESE BiSecur</b> <b>ESE-MCX BiSecur</b>	Impulsion Eclairage Ouverture partielle Sélection de direction Ouvert Sélection de direction Fermé

En cas de raccordement ultérieur d'un récepteur radio externe, les codes radio du module radio intégré doivent impérativement être supprimés.

- ▶ Instructions de montage, de service et de maintenance, chapitre 13.

#### Apprentissage d'un code radio par un récepteur radio externe

- ▶ Procédez à l'apprentissage d'un code radio d'une touche d'émetteur à l'aide des instructions d'utilisation du récepteur radio externe.

#### 4.2.3 Bouton-poussoir à impulsion externe\*

- ▶ Figure 14

Raccorder maximum 2 boutons-poussoirs avec contacts de fermeture (secs), par ex. bouton-poussoir ou contacteur à clé.

#### 4.2.4 Bouton-poussoir PB 3 / IT 3b / IT 3b-M\*

- ▶ Figure 15

#### Bouton-poussoir à impulsion pour déclencher ou arrêter les mouvements de porte

- ▶ Figure 15.1

#### Bouton d'éclairage pour allumer et éteindre la lampe de motorisation

- ▶ Figure 15.2

#### Bouton pour la mise en marche et l'arrêt de tous les éléments de commande

- ▶ Figure 15.3

Il est possible d'allumer et d'éteindre la lumière, même lorsque les éléments de commande sont éteints.

#### 4.2.5 Cellule photoélectrique à 2 fils\* (dynamique)

- ▶ Figure 16

Le déclenchement de la cellule photoélectrique arrête le mouvement de porte et le rappel automatique de sécurité ramène la porte en position finale Ouvert.

#### 4.2.6 Contact de portillon incorporé testé\*

- ▶ Figure 17

L'ouverture du contact de portillon incorporé arrête immédiatement tout mouvement de porte et empêche durablement tout mouvement de porte.

#### 4.2.7 Sécurité de contact\*

- ▶ Figure 18

Le déclenchement de la sécurité de contact arrête le mouvement de porte et le rappel automatique de sécurité ramène la porte en position finale Ouvert.

#### 4.2.8 Relais d'option HOR 1-HCP\*

- ▶ Figure 19 et chapitre 3.3

Le relais d'option est nécessaire au raccordement d'une lampe extérieure ou d'un feu de signalisation.

#### 4.2.9 Platine d'adaptation universelle UAP 1-HCP\*

- ▶ Figure 20 et chapitre 3.3

La platine d'adaptation universelle peut être utilisée pour d'autres fonctions additionnelles.

#### 4.2.10 Batterie de secours\*

- ▶ Figure 21

Si une batterie de secours en option est raccordée, la porte peut être déplacée en cas de panne d'électricité. Le passage en fonctionnement batterie a lieu automatiquement. Moins de LED s'allument sur la lampe de motorisation lors du fonctionnement sur batterie.



### AVERTISSEMENT

#### Risque de blessure dû à un mouvement de porte inattendu

Un mouvement de porte inattendu peut se déclencher lorsque la batterie de secours est raccordée, même si la fiche secteur est débranchée.

- ▶ Avant tout travail sur l'ensemble de porte, débranchez la fiche secteur **et** la fiche de la batterie de secours. Protégez l'ensemble de porte de toute remise en marche intempestive.

\* – Accessoire non compris dans l'équipement standard !

## Índice

<b>1</b>	<b>Indicaciones generales .....</b>	<b>23</b>
<b>2</b>	<b>Descripción de la programación .....</b>	<b>23</b>
2.2	Memorizar código de radiofrecuencia para la función de impulso .....	24
<b>3</b>	<b>Funciones .....</b>	<b>24</b>
3.1	Interruptor DIL A: modelo de puerta .....	24
3.2	Interruptor DIL B: cierre automático .....	25
3.3	Interruptor DIL C: Función de iluminación interna, BUS y preaviso .....	25
3.4	Interruptor DIL D: Dispositivo de seguridad SE2.....	26
3.5	Límite para inversión del movimiento en dirección Puerta CERRADA.....	26
3.6	Interruptor DIL E: Descarga del cinturón .....	27
3.7	Interruptor DIL F: modificar la posición de apertura parcial / ventilación .....	27
3.8	Interruptor DIL G: Mensaje de mantenimiento .....	28
3.9	Interruptor DIL H: Escaneo de BUS.....	28
3.10	Programación especial .....	29
<b>4</b>	<b>Complementos .....</b>	<b>29</b>
4.1	Bornes de conexión .....	29
4.2	Conectar complementos .....	29
4.2.1	Pulsador con funcionamiento por impulsos .....	29
4.2.2	Receptor vía radiofrecuencia externo* .....	29
4.2.3	Pulsador de impulsos externo* .....	29
4.2.4	Pulsador interior PB 3 / IT 3b*.....	30
4.2.5	Célula fotoeléctrica bifilar* (dinámica).....	30
4.2.6	Contacto de puerta peatonal incorporada comprobado*.....	30
4.2.7	Protección contra accidentes*.....	30
4.2.8	Relé opcional HOR 1-HCP .....	30
4.2.9	Pletina de adaptación universal UAP 1-HCP* .....	30
4.2.10	Acumulador de emergencia*.....	30

## 1 Indicaciones generales

### Ajuste de funciones y parámetros

Puede consultar los pasos para ajustar y modificar las funciones y los parámetros en el manual de montaje, funcionamiento y mantenimiento, capítulo 5.2.

### Timeout

Si no presiona el pulsador **P** en un plazo de 60 segundos para guardar un parámetro deseado, se mantiene el parámetro preconfigurado 1 (parpadea 1 vez).

### Timeout de radiofrecuencia

Si el aprendizaje del emisor manual no se realiza correctamente en 25 segundos, deberá repetir el proceso. El automatismo cambia automáticamente al modo de programación.

### Avisos de error

Consulte los mensajes de error en el manual de montaje, funcionamiento y mantenimiento, capítulo 19.4.

### Referencia a imágenes

Las imágenes nombradas en esta descripción las encontrará en las instrucciones de montaje, funcionamiento y mantenimiento.

### Programación especial

Además de las distintas funciones y los correspondientes parámetros, también puede realizar dos programaciones especiales:

- Limitación de la fuerza
- Modificar la posición de ventilación sin dispositivo de seguridad

Diríjase a su distribuidor especializado para la programación. Los ajustes con los que se modifica el ajuste de fábrica deben ser realizados únicamente por personas cualificadas.

## 2 Descripción de la programación

### 2.1 Receptor vía radiofrecuencia integrado

El receptor vía radiofrecuencia integrado puede memorizar un máximo de 100 códigos de radiofrecuencia. Los códigos de radiofrecuencia pueden repartirse entre los canales existentes. Si se memorizan más de 100 códigos de radiofrecuencia, se borran los primeros que se han aprendido.

Si el código de radiofrecuencia de un pulsador del emisor manual se memoriza para dos funciones distintas, se borra el código de radiofrecuencia de la primera función memorizada.

Para memorizar un código de radiofrecuencia, se deben cumplir las siguientes condiciones:

- El automatismo está parado.
- El tiempo de preaviso no está activo.
- El tiempo de permanencia en abierto no está activo.

**2.2 Memorizar código de radiofrecuencia para la función de impulso**

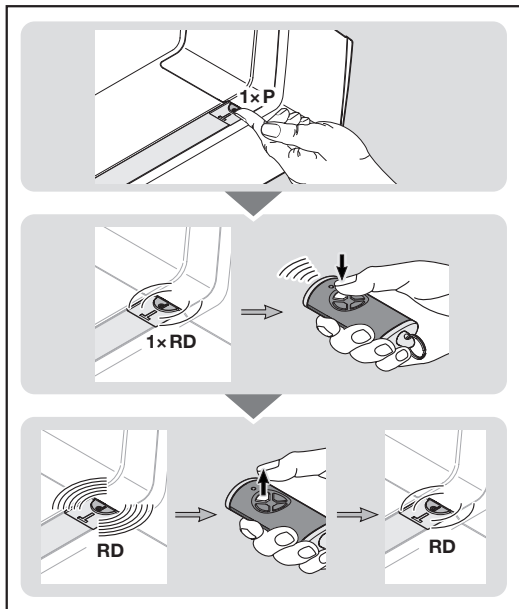

1. Presione el pulsador **P** de la carcasa del automatismo 1 vez. El LED del pulsador transparente parpadea 1 vez en rojo.
2. Presione y mantenga presionado el pulsador del emisor manual desde el que desea enviar el código de radiofrecuencia. Puede consultar el comportamiento del emisor manual en las instrucciones de montaje, funcionamiento y mantenimiento, capítulo 7.4. Si el receptor reconoce un código de radiofrecuencia válido, el LED situado en el pulsador transparente parpadea rápidamente en rojo.
3. Suelte el pulsador del emisor manual. **El emisor manual está memorizado y operativo.** El LED del pulsador transparente parpadea lentamente en rojo. Se pueden programar más emisores manuales dentro de los siguientes 25 segundos. (Timeout de radiofrecuencia)

**Para memorizar más códigos de radiofrecuencia (impulso):**

- ▶ Repita los pasos 2 + 3.

Si se memoriza el mismo código de radiofrecuencia en dos canales diferentes, se borra en el canal que se ha memorizado primero.

**Para interrumpir el aprendizaje de los códigos de radiofrecuencia:**

- ▶ Presione el pulsador **P** 7 veces.

**Para memorizar emisores manuales para otras funciones:**

- ▶ Seleccione la función deseada presionando el pulsador **P** en la carcasa del automatismo.

Iluminación del automatismo	Pulsar 2 veces
Apertura parcial	Pulsar 3 veces
Selección de la dirección Puerta abierta	Pulsar 4 veces
Selección de la dirección Puerta cerrada	Pulsar 5 veces
Ventilación	Pulsar 6 veces

- El LED del pulsador transparente parpadea 1 vez, 2 veces, 3 veces, 4 veces, 5 veces o 6 veces en rojo.
4. Ejecute los pasos 2 + 3 como en el impulso del código de radiofrecuencia.

**Timeout de radiofrecuencia:**

Si durante la programación del código de radiofrecuencia finaliza el timeout (25 segundos), el automatismo conmuta automáticamente al modo operativo.

**3 Funciones**

**3.1 Interruptor DIL A: modelo de puerta**

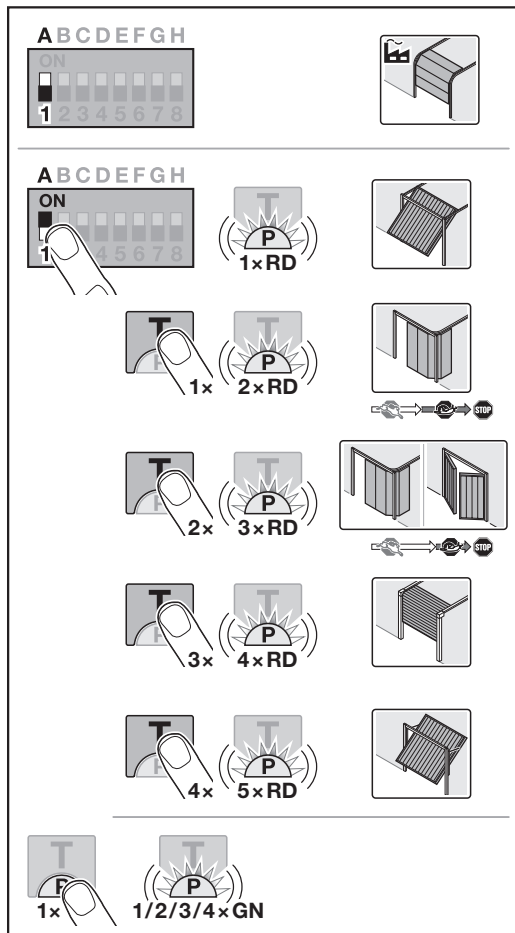

**⚠ ATENCIÓN**

**Peligro de lesiones por tipo de puerta mal seleccionado**

El comportamiento incorrecto de la instalación de puerta puede derivar en **lesiones**.

- ▶ Seleccione *únicamente* el parámetro de la instalación de puerta existente.

El ajuste del tipo de puerta solo es posible cuando se borran los datos del automatismo y el enchufe de red está conectado en la toma de corriente.

Si cambia el interruptor DIL a un automatismo memorizado, se ignora el ajuste hasta que se emite un comando de desplazamiento. Tras un comando de desplazamiento se

muestra un error (8 parpadeos) hasta que se restablece de nuevo el interruptor DIL.

**Ajustar / modificar el tipo de puerta:**

<b>OFF</b>	Puerta seccional, DESCONECTADA	
<b>ON</b>	otros tipos de puertas ENCENDIDOS	
	1 parpadeos	Puerta basculante
	2 parpadeos	Puerta seccional lateral, parada Soft más larga
	3 parpadeos	Puerta seccional lateral, puerta de hoja batiente de garaje, parada suave corta
	4 parpadeos	Puerta enrollable con guías al techo
5 parpadeos	Puerta basculante Canopy	

**Puerta seccional lateral, puerta de hoja batiente de garaje**

Si se ha ajustado una parada suave larga en dirección Puerta cerrada, el automatismo se pone en marcha en dirección Puerta abierta con un arranque suave largo.

Si se ha ajustado una parada suave corta en dirección Puerta cerrada, el automatismo se pone en marcha en dirección Puerta abierta de forma normal.

**3.2 Interruptor DIL B: cierre automático**

En el cierre automático, la puerta se abre cuando recibe un orden de movimiento. Tras el transcurso del tiempo ajustado de permanencia en abierto y del tiempo de preaviso, la puerta se cierra automáticamente.

**AVISO:**

En el ámbito de validez de EN 12453, el cierre automático solo se puede activar si hay conectado al menos un dispositivo de seguridad **adicional** (célula fotoeléctrica, célula fotoeléctrica

antepuesta) para la limitación de la fuerza disponible de serie y si **adicionalmente** está activado el preaviso en la dirección de Puerta cerrada.

**Ajustar / modificar el cierre automático:**

<b>OFF</b>	Cierre automático apagado	
<b>ON</b>	Cierre automático ENCENDIDO	
	1 parpadeos	Tiempo de permanencia en abierto 30 segundos
	2 parpadeos	Tiempo de permanencia en abierto 60 segundos
	3 parpadeos	Tiempo de permanencia en abierto 120 segundos
4 parpadeos	Tiempo de permanencia en abierto 180 segundos	

**3.3 Interruptor DIL C: Función de iluminación interna, BUS y preaviso**

HOR 1-HCP o UAP 1-HCP (3.er relé)

El relé opcional HOR 1-HCP o la pletina de adaptación universal UAP 1-HCP (3.er relé) se requieren para la conexión de una lámpara externa o lámpara de señalización.

Con la pletina de adaptación universal UAP 1-HCP (3.er relé) se pueden encender más funciones, p. ej., el aviso de posición final de puerta ABIERTA y puerta CERRADA, la selección de la dirección o la iluminación del automatismo.

**Ajustar / modificar la función de iluminación interna, BUS y preaviso:**

<b>OFF</b>	Función de iluminación interna, BUS y preaviso Iluminación externa (función como iluminación del automatismo)	
<b>ON</b>	Función de iluminación interna, BUS y preaviso ENCENDIDA	

ON	1 parpadeos	Aviso de posición final Puerta cerrada (El relé opcional opera en la posición final)
	2 parpadeos	Preaviso activado en la dirección de Puerta cerrada (El relé opcional se sincroniza durante el preaviso y el recorrido de puerta). La iluminación del automatismo brilla durante el recorrido de puerta.
	3 parpadeos	Preaviso activado en la dirección de puerta abierta y puerta cerrada (El relé opcional se sincroniza durante el preaviso y el recorrido de puerta). La iluminación del automatismo brilla durante el recorrido de puerta.

**Ajustar / modificar el dispositivo de seguridad SE 2:**

OFF	Dispositivo de seguridad SE 2 APAGADO 	
ON	Dispositivo de seguridad SE 2 ENCENDIDO	
	1 parpadeos	Contacto de puerta peatonal incorporada STK con función de autocomprobación Se comprueba la función de autocomprobación antes de cada recorrido de puerta.
	2 parpadeos	Protección contra accidentes SKS
	3 parpadeos	Célula fotoeléctrica antepuesta VL
	4 parpadeos	Protección contra accidentes SKS con contacto de puerta peatonal SKT y autocomprobación
5 parpadeos	Contacto de puerta peatonal incorporada STK / célula fotoeléctrica antepuesta VL con función de autocomprobación	

**3.4 Interruptor DIL D: Dispositivo de seguridad SE2**

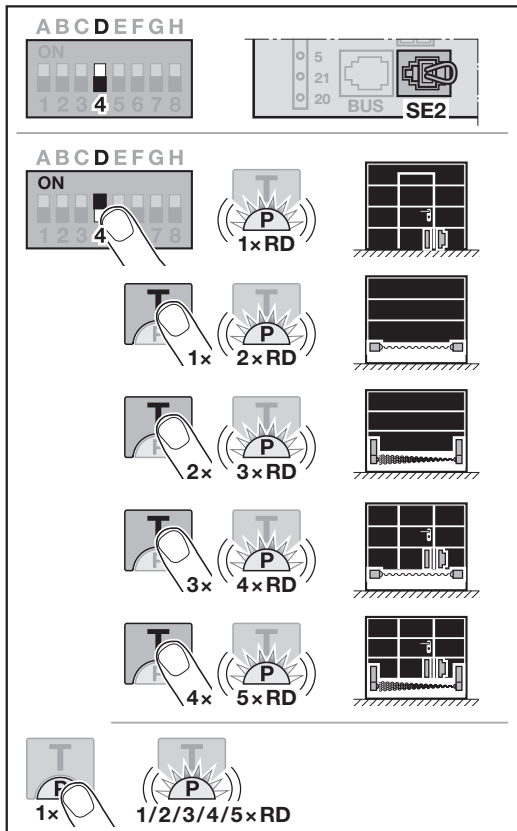

**3.5 Límite para inversión del movimiento en dirección Puerta CERRADA**

Para evitar reacciones erróneas (p. ej. inversión indeseada), el límite para inversión del movimiento desactiva la protección contra accidentes SKS o la célula fotoeléctrica antepuesta VL poco antes de alcanzar la posición final de la Puerta cerrada. La posición del límite de inversión del movimiento depende del tipo de puerta, y está preajustado de fábrica a un recorrido de patín de 30 mm.

**Puerta seccional:**

Alto mínimo	aprox. 16 mm de recorrido de patín
Alto máximo	aprox. 200 mm de recorrido de patín

Se puede ajustar o modificar el límite para inversión del movimiento cuando en SE 2 hay una protección contra accidentes o una célula fotoeléctrica antepuesta conectada. Tras modificar el límite para inversión del movimiento, se requiere una comprobación de funcionamiento.

- ▶ Instrucciones de montaje, funcionamiento y mantenimiento, capítulo 11.2

**Para ajustar / modificar el límite de inversión:**

El interruptor DIL D tiene que estar en la posición OFF.

- Sitúe el interruptor DIL D en posición ON. El LED parpadea una vez en rojo. La función del contacto de puerta peatonal incorporada STK con autocomprobación está activada.
- Presione el pulsador T
  - 1 vez para protección contra accidentes SKS,
  - 2 veces para célula fotoeléctrica antepuesta VL.
 El LED parpadea
  - 2 veces en rojo para protección contra accidentes SKS,
  - 3 veces en rojo para célula fotoeléctrica antepuesta VL.
- Presione el pulsador P. Como confirmación, el LED parpadea una vez
  - 2 veces en rojo para protección contra accidentes SKS,
  - 3 veces en rojo para célula fotoeléctrica antepuesta VL.

Si cambia el interruptor DIL a un automatismo memorizado, se ignora el ajuste hasta que se emite un comando de desplazamiento.

Tras un comando de desplazamiento se emite un error (8 parpadeos) hasta que se restablece de nuevo el interruptor DIL o se realiza un restablecimiento de los valores de fábrica.

4. Presione el pulsador **T** \*.  
Se inicia el recorrido de puerta en dirección Puerta abierta. Tras alcanzar la posición final de Puerta ABIERTA, la puerta permanece parada.
5. Coloque en el centro de la puerta un cuerpo de prueba (máx. 300 x 50 x 16,25 mm, p. ej. un metro plegable) de forma que esté plano sobre el suelo y se encuentre en la zona de la protección contra accidentes o la célula fotoeléctrica antepuesta.
6. Presione el pulsador **T**.  
Se inicia el recorrido de puerta en dirección Puerta cerrada.
  - La puerta se desplaza hasta que el cuerpo de prueba es detectado por el dispositivo de seguridad.
  - La posición se guarda y se comprueba la plausibilidad.
  - El automatismo se invierte hasta la *posición final* de la puerta abierta.  
LED parpadea rápidamente de color rojo
7. Presione el pulsador **T**.  
El LED se enciende en rojo.

**El límite para inversión del movimiento se ha ajustado / modificado.**

**Si el proceso no ha concluido con éxito:**

Tras alcanzar la posición final de la Puerta cerrada, la puerta se abre de nuevo. La puerta permanece en la posición final de la puerta abierta. Se muestra un error (1 parpadeo) hasta que se confirma el error. Se ajusta el límite para inversión del movimiento preconfigurado de fábrica.

En caso necesario, repita los pasos 1 – 7.

- ▶ Para confirmar el error, presione el pulsador **T**.

**Si se ha seleccionado el límite para inversión del movimiento > 200 mm antes de la posición final de Puerta cerrada:**

La puerta se desplaza y permanece en la posición final de la puerta abierta. Se muestra un error (1 parpadeo) hasta que se confirma el error. Se ajusta el límite para inversión del movimiento preconfigurado de fábrica.

- ▶ Para confirmar el error, presione el pulsador **T**.

**Para interrumpir un recorrido de inversión:**

- ▶ Presione el pulsador **T** o el pulsador **P** o un elemento de mando externo con función de impulsos.  
La cancela se detiene. Se muestra un error (1 parpadeo) hasta que se confirma el error.
- ▶ Para confirmar el error, presione el pulsador **T**.

**3.6 Interruptor DIL E: Descarga del cinturón**

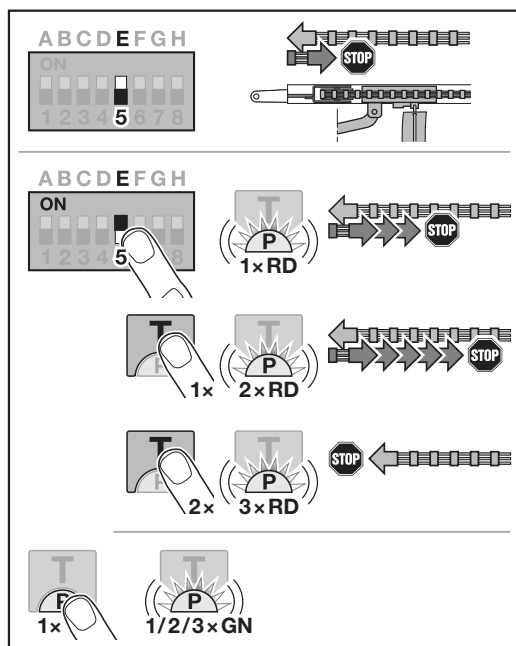

**Ajustar / modificar la descarga del cinturón:**

OFF	Descarga del cinturón Corto	
ON	Descarga del cinturón de otras longitudes ENCENDIDA	
	1 parpadeos	Media
	2 parpadeos	Largo
	3 parpadeos	Sin

**3.7 Interruptor DIL F: modificar la posición de apertura parcial / ventilación**

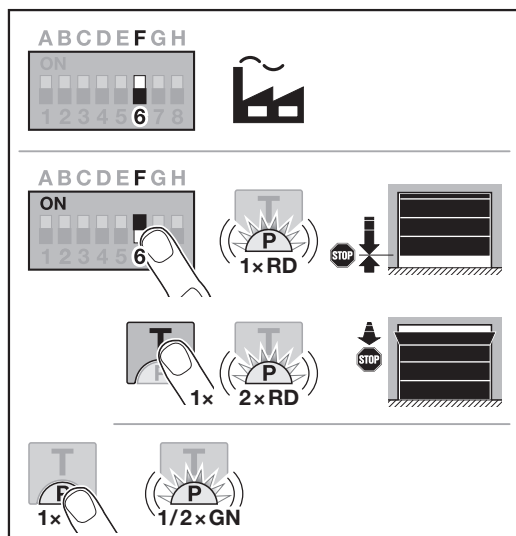

\* - Si se vuelve a presionar el pulsador **T**, se interrumpe el proceso.

Las posiciones de apertura parcial y ventilación dependen del modelo de puerta y están preconfiguradas de fábrica.

**Apertura parcial**

	mín. 260 mm de recorrido de patín delante de la posición final de la puerta CERRADA
Campo	mínimo 120 mm de recorrido de patín delante de cada posición final de la puerta

**Ventilación**

	mín. 100 mm de recorrido de patín
Campo	mín. 35 – máx. 300 mm de recorrido de patín delante de la posición final de la puerta CERRADA

Se puede acceder a la posición de **apertura parcial** de la forma siguiente:

- El 3.er canal de radiofrecuencia
- Un receptor externo
- La pletina de adaptación universal UAP 1-HCP
- Un impulso a los bornes 20 /23
- Mediante el sensor de clima HKSI-1
- Mediante homee Brain

Se puede acceder a la posición de **ventilación** y modificarla de la forma siguiente:

- Mediante el 6.º canal de radiofrecuencia
- Mediante el sensor de clima HKSI-1
- Por ejemplo, mediante la pletina de adaptación universal UAP 1-HCP
- Mediante homee Brain

**AVISO:**

- La posición de ventilación solo se puede modificar si hay conectado al menos un dispositivo de seguridad **adicional** (célula fotoeléctrica, célula fotoeléctrica antepuesta) en la dirección Puerta cerrada para la limitación de la fuerza disponible de serie.
- Previamente se debe programar obligatoriamente un sensor de clima y un dispositivo de seguridad **adicional** (célula fotoeléctrica / célula fotoeléctrica antepuesta).
- Si hay conectado un sensor de clima, también se activa el preaviso mediante el interruptor DIL C.

**Ajustar / modificar posición:**

1. Desplace la puerta a la posición deseada con el pulsador **T**, mediante el impulso del código de radiofrecuencia programado o un elemento de mando externo con función de impulsos.
2. Ponga el interruptor DIL F en la posición ON y seleccione la función deseada.  
El LED parpadea en rojo según el parámetro.

<b>OFF</b>	Apertura parcial / ventilación	
<b>ON</b>	Modificar posición ENCENDIDO	
	1 parpadeos	Apertura parcial
	2 parpadeos	Ventilación

3. Presione el pulsador **P** para memorizar esta posición.  
El LED parpadea en verde según el parámetro ajustado.

**Se ha guardado la posición modificada.**

Si la posición seleccionada está demasiado cerca de la posición final de Puerta cerrada, aparece un mensaje de error (el LED parpadea de forma continua 1 vez en rojo). La posición del ajuste de fábrica se ajusta automáticamente o se mantiene la última posición válida.

**AVISO:**

Con un soporte de rodillo plegable de los accesorios, también existe la posibilidad de ventilar el garaje sin la instalación de un dispositivo de seguridad adicional (célula fotoeléctrica).

- Diríjase a su distribuidor especializado para el montaje y la programación.

**3.8 Interruptor DIL G: Mensaje de mantenimiento**

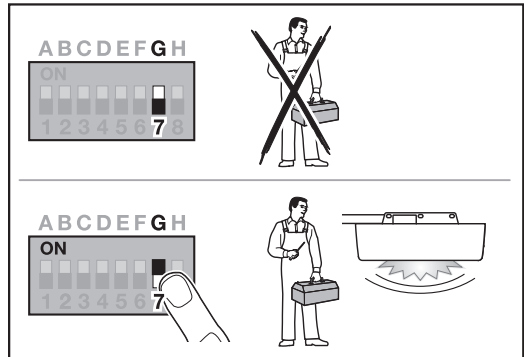

Si el interruptor DIL G está en OFF (ajuste de fábrica), el indicador de mantenimiento está desactivado. En ese caso, no se producen avisos.

Si el interruptor DIL G está en ON, el indicador de mantenimiento está activado. Se produce un aviso a más tardar después de:

- 1 año de funcionamiento
- o
- 2000 accionamientos de puerta

El aviso se muestra cada vez que se alcanza la posición final de Puerta cerrada.

**Activar / ajustar el indicador de mantenimiento:**

<b>OFF</b>	Mensaje de mantenimiento apagado	
<b>ON</b>	Mensaje de mantenimiento ENCENDIDO	
<b>desplazar de ON a OFF</b>	Restablecer el mensaje de mantenimiento	

**3.9 Interruptor DIL H: Escaneo de BUS**

En el casquillo de BUS existe la posibilidad de conexión para accesorios con funciones especiales.

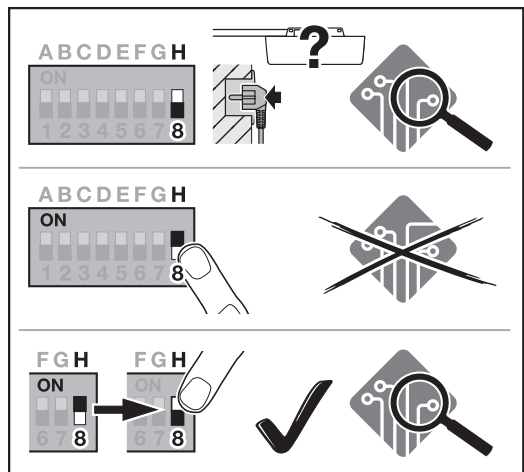

En un escaneo de BUS, se elimina y detecta de nuevo el accesorio conectado al casquillo BUS.

<b>OFF</b>	BUS activado Escaneo de BUS en estado no memorizado con alimentación de tensión.	
<b>ON</b>	BUS activado Sin efecto	
<b>desplazar de ON a OFF</b>	BUS activado Se lleva a cabo un escaneo de BUS	

**Para realizar un escaneo de BUS:**

1. Conecte el participante de BUS.
2. Deslice el interruptor DIN H de **OFF** a **ON**.
3. Deslice el interruptor DIN H de nuevo de **ON** a **OFF**. El LED parpadea muy rápidamente de forma alterna en rojo / verde.

**3.10 Programación especial**

Además de las distintas funciones y los correspondientes parámetros, también puede realizar dos programaciones especiales:

- Limitación de la fuerza
- Modificar la posición de ventilación sin dispositivo de seguridad

Diríjase a su distribuidor especializado para la programación.

**AVISO:**

Los ajustes con los que se modifica el ajuste de fábrica deben realizarlos únicamente personas cualificadas.

**4 Complementos**

- ▶ Respete las indicaciones de seguridad en las instrucciones de montaje, funcionamiento y mantenimiento, capítulo 2.6
- Todos los complementos pueden cargar el automatismo con un **máx. de 350 mA**. La absorción de corriente de los componentes figuran en las ilustraciones.
- En el casquillo de BUS existe la posibilidad de conexión para complementos con funciones especiales.
- En el valor de Stand-by indicado no se han considerado los complementos opcionales. Los complementos pueden provocar un consumo en Stand-by más alto.
- Los complementos de la Serie 3 se deben conectar mediante el adaptador HCP HAP1.

**4.1 Bornes de conexión**

Todos los bornes de conexión pueden ocuparse de forma múltiple (Fig 11):

- Grosor mínimo: 1 x 0,5 mm<sup>2</sup>
- Grosor máximo: 1 x 2,5 mm<sup>2</sup>

**4.2 Conectar complementos**

- ▶ Retire la cubierta (fig. 11).

**4.2.1 Pulsador con funcionamiento por impulsos\***

El pulsador con función por impulsos puede conectarse a los terminales de tornillo enchufables.

- ▶ Figura 12

**Ocupación de bornes:**

<b>23</b>	Señal del canal 2	Apertura parcial
<b>5</b>	+24 V CC	
<b>21</b>	Señal del canal 1	Impulso
<b>20</b>	0 V	

\* – Los complementos no están incluidos en el equipamiento estándar.

**4.2.2 Receptor vía radiofrecuencia externo\***

- ▶ Figura 13

En función del receptor, conecte el enchufe en el lugar de conexión correspondiente o en el casquillo BUS.

Con un receptor de radiofrecuencia externo se pueden controlar las siguientes funciones, p. ej. en caso de alcances limitados:

<b>HE 3 BiSecur</b> <b>HEI 3 BiSecur</b>	Impulso Luz Apertura parcial
<b>ESE BiSecur</b> <b>ESE-MCX BiSecur</b>	Impulso Luz Apertura parcial Selección de dirección Abierta Selección de dirección Cerrada

En caso de conexión posterior de un receptor vía radiofrecuencia externo, los códigos de radiofrecuencia del módulo vía radiofrecuencia integrado se deben eliminar.

- ▶ Instrucciones de montaje, funcionamiento y mantenimiento, capítulo 13.

**Aprendizaje de un código de radiofrecuencia en el receptor vía radiofrecuencia externo**

- ▶ Memorice el código de radiofrecuencia de un pulsador de emisor manual conforme a las instrucciones de funcionamiento del receptor externo.

**4.2.3 Pulsador de impulsos externo\***

- ▶ Figura 14

Conectar como máximo 2 pulsadores con contacto de cierrapuertas, p. ej. pulsador interior o contactor de llave.

**4.2.4 Pulsador interior PB 3 / IT 3b / IT 3b-M\***

- ▶ Figura 15

**Pulsador de impulso para activar o detener el recorrido de la puerta**

- ▶ Figura 15.1

**Pulsador luminoso para encender y apagar la iluminación del automatismo**

- ▶ Figura 15.2

**Pulsador para encender y apagar todos los elementos de mando**

- ▶ Figura 15.3

La luz se puede seguir encendiendo y apagando en elementos de mando apagados.

**4.2.5 Célula fotoeléctrica bifilar\* (dinámica)**

- ▶ Figura 16

La activación de la célula fotoeléctrica, el recorrido de puerta se detiene y se realiza un retroceso de seguridad de la puerta a la posición final de puerta abierta.

**4.2.6 Contacto de puerta peatonal incorporada comprobado\***

- ▶ Figura 17

La apertura del contacto de puerta peatonal incorporada detiene el recorrido de puerta de inmediato e impide permanentemente el recorrido de puerta.

**4.2.7 Protección contra accidentes\***

- ▶ Figura 18

La activación de la protección contra accidentes, el recorrido de puerta se detiene y se realiza un retroceso de seguridad de la puerta a la posición final de puerta abierta.

**4.2.8 Relé opcional HOR 1-HCP\***

► Figura 19 y capítulo 3.3

El relé opcional se requiere para la conexión de una lámpara externa o lámpara de señalización.

**4.2.9 Pletina de adaptación universal UAP 1-HCP\***

► Figura 20 y capítulo 3.3

La pletina de adaptación universal se puede usar para otras funciones adicionales.

**4.2.10 Acumulador de emergencia\***

► Figura 21

Con un acumulador de emergencia opcional, la puerta puede moverse en caso de un fallo de tensión. La conmutación a funcionamiento con acumulador se lleva a cabo de forma automática. En la iluminación del automatismo se iluminan pocos LED durante al funcionamiento del acumulador.



**ADVERTENCIA**

**Peligro de lesiones por un recorrido accidental**

Si el acumulador de emergencia está conectado, puede producirse un recorrido de puerta accidental a pesar de que el enchufe esté desconectado.

- Para todos los trabajos en la instalación de puerta, desconecte el enchufe de red **y** el enchufe del acumulador de emergencia. Asegurar la instalación de la puerta contra una nueva conexión accidental.

\* – Los complementos no están incluidos en el equipamiento estándar.

## Содержание

<b>1</b>	<b>Общие указания</b> .....	<b>31</b>
<b>2</b>	<b>Описание программирования</b> .....	<b>31</b>
2.2	Программирование радиокода для функции импульса .....	32
<b>3</b>	<b>Функции</b> .....	<b>32</b>
3.1	DIL-переключатель A: Тип ворот .....	32
3.2	DIL-переключатель B: Автоматическое закрывание .....	33
3.3	DIL-переключатель C: Функция «Освещение внутри», шина BUS и предупреждение .....	33
3.4	DIL-переключатель D: Устройство безопасности SE2 .....	34
3.5	Предел реверсирования в направлении «Ворота ЗАКР» .....	34
3.6	DIL-переключатель E: Снятие нагрузки с ремня .....	35
3.7	DIL-переключатель F: Изменение положения частичного открывания / проветривания .....	35
3.8	DIL-переключатель G: Сообщение о необходимости техобслуживания .....	36
3.9	DIL-переключатель H: Сканирование шины BUS .....	37
3.10	Специальное программирование .....	37
<b>4</b>	<b>Принадлежности</b> .....	<b>37</b>
4.1	Соединительные клеммы .....	37
4.2	Подключение принадлежностей .....	37
4.2.1	Выключатель с функцией импульса .....	37
4.2.2	Внешние приемники ДУ* .....	37
4.2.3	Внешний импульсный клавишный выключатель* .....	37
4.2.4	Внутренний клавишный выключатель РВЗ / ПЗв* .....	38
4.2.5	2-проводной световой барьер* (динамический) .....	38
4.2.6	Контакт калитки с самоконтролем* .....	38
4.2.7	Предохранитель замыкающего контура* .....	38
4.2.8	Опционное реле НОР 1-НСР* .....	38
4.2.9	Универсальная адаптерная плата UAP 1-НСР* .....	38
4.2.10	Аварийный аккумулятор* .....	38

## 1 Общие указания

### Настройка функций и параметров

Порядок действий по настройке и изменению функций и параметров описан в руководстве по монтажу, эксплуатации и техническому обслуживанию (глава 5.2).

### Время ожидания

Если Вы в течение 60 секунд не нажмете клавишу **P** для сохранения желаемого параметра, то сохранится установленный ранее параметр 1 (1 мигание).

### Время ожидания радиосистемы

Если в течение 25 секунд программирование пульта ДУ не было произведено успешно, вам надо будет повторить данную операцию. Привод автоматически переходит в режим программирования.

### Сообщения об ошибках

Описание сообщений об ошибках Вы найдете в руководстве по монтажу, эксплуатации и техническому обслуживанию (глава 19.4).

### Ссылка на изображения

Изображения, которые упоминаются в данном описании, вы найдете в руководстве по монтажу, эксплуатации и техническому обслуживанию.

### Специальное программирование

Наряду с различными функциями и соответствующими параметрами можно провести два специальных программирования:

- Ограничение усилия
- Изменить положение проветривания без защитного устройства

Для программирования обратитесь к Вашему региональному дилеру. Настройки, с помощью которых изменяется заводская настройка, могут производиться только квалифицированными специалистами.

## 2 Описание программирования

### 2.1 Встроенный приемник

На встроенном приемнике может быть запрограммировано макс. 100 радиокодов. Радиокоды могут сохраняться на имеющихся каналах.

Если программируется более 100 радиокодов, то удаляются те радиокоды, которые были запрограммированы раньше.

Если радиокод клавиши пульта ДУ программируется для двух различных функций, он удаляется для функции, запрограммированной ранее.

Для программирования радиокода должны быть выполнены следующие условия:

- Привод находится в состоянии покоя.
- Время предупреждения не активировано.
- Время нахождения в открытом положении не активировано.

**2.2 Программирование радиокода для функции импульса**

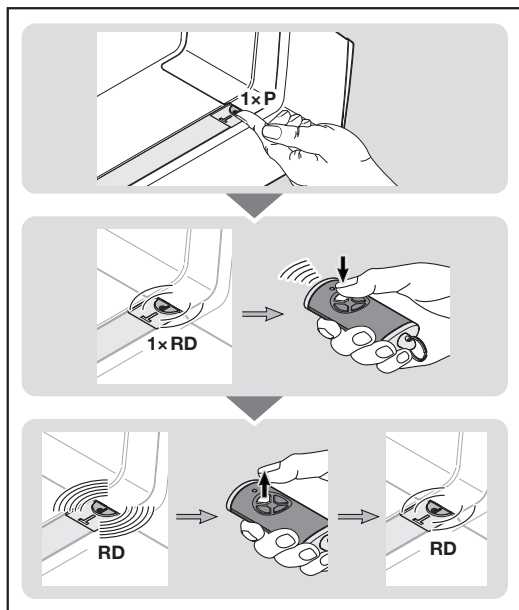

1. Нажмите 1 раз на клавишу **P** на крышке привода. Светодиод в прозрачной клавише мигает 1 раз красным цветом.
2. Нажмите и удерживайте ту клавишу пульта ДУ, радиокод которой Вы хотите передать. Реакцию пульта ДУ Вы найдете в руководстве по монтажу, эксплуатации и техническому обслуживанию (глава 7.4). Как только приемник распознает действующий радиокод, светодиод в прозрачной клавише начинает быстро мигать красным цветом.
3. Отпустите клавишу пульта ДУ. **Пульт ДУ запрограммирован и готов к работе.** Светодиод в прозрачной клавише медленно мигает красным цветом. Другие пульты ДУ могут быть запрограммированы в течение 25 секунд. (Время ожидания радиосистемы)

**Программирование других радиокодов (импульс):**

- ▶ Повторите шаги 2 + 3.

Если один и тот же радиокод программируется на двух различных каналах, то он будет удален на канале, на котором он был запрограммирован раньше.

**Преждевременная отмена программирования радиокодов:**

- ▶ Нажмите на клавишу **P** 7 раз.

**Программирование других функций на пульте ДУ:**

- ▶ Нажмите на клавишу **P** на крышке привода и выберите желаемую функцию.

Встроенное в привод освещение	нажать 2 раза
Частичное открывание	нажать 3 раза
Выбор направления «Ворота ОТКР»	нажать 4 раза
Выбор направления «Ворота ЗАКР»	нажать 5 раз
Проветривание	нажать 6 раз

Светодиод в прозрачной клавише мигает по 1, 2, 3, 4, 5 или 6 раз красным цветом.

4. Выполните шаги 2 + 3, как для радиокода «Импульс».

**Время ожидания системы ДУ:**

Если при программировании радиокода заканчивается время ожидания (25 секунд), привод автоматически возвращается в рабочий режим.

**3 Функции**

**3.1 DIL-переключатель A: Тип ворот**

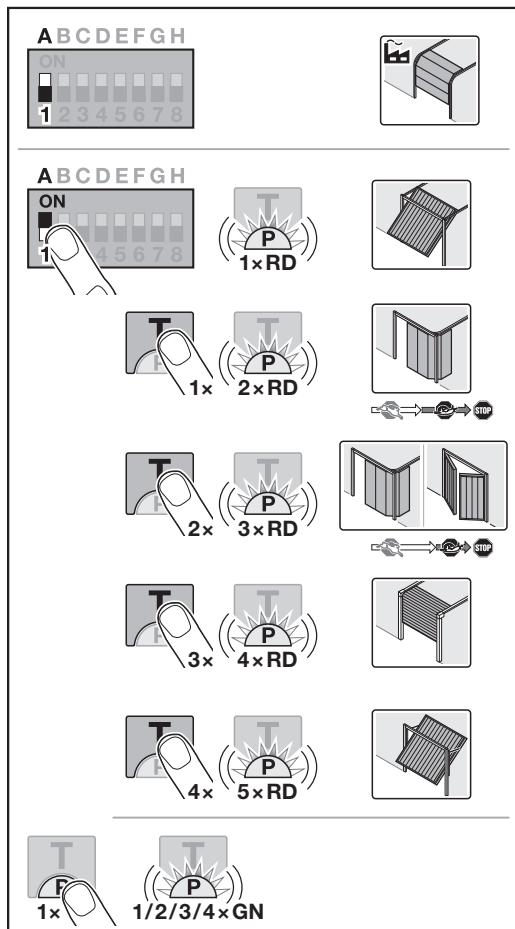

**⚠ ВНИМАНИЕ**

**Опасность травм вследствие неправильно выбранного типа ворот**  
 Неисправная работа конструкции ворот может привести к **травмам людей.**

- ▶ Выбирайте *только* параметр имеющейся конструкции ворот.

Настройка типа ворот возможна только тогда, когда привод не запрограммирован и сетевая вилка вставлена в розетку.

Если Вы меняете положение DIL-переключателя на запрограммированном приводе, то эта установка будет игнорироваться до тех пор, пока не будет подана команда на перемещение. После подачи команды на перемещение индикация ошибки (8-кратное мигание) будет сохраняться, пока DIL-переключатель не будет установлен обратно.

**Настройка / изменение типа ворот:**

<b>OFF</b>	Секционные ворота, ВЫКЛ 	
<b>ON</b>	Другие типы ворот ВКЛ	
	1 мигание	Подъемно-поворотные ворота
	2 мигания	Откатные секционные ворота, длинный плавный останов
	3 мигания	Откатные секционные ворота, гаражные ворота с распашными створками, короткий плавный останов
	4 мигания	Гаражные потолочные ворота
5 миганий	Подъемно-поворотные ворота Санору	

**Откатные секционные ворота, гаражные ворота с распашными створками**

Если настроен длинный плавный останов в направлении «Ворота ЗАКР», то в направлении «Ворота ОТКР» привод также начнет движение в режиме длинного плавного пуска.

Если настроен короткий плавный останов в направлении «Ворота ЗАКР», то в направлении «Ворота ОТКР» привод начнет движение в нормальном режиме.

**3.2 DIL-переключатель В: Автоматическое закрытие**

При автоматическом закрытии ворота открываются при подаче команды на перемещение. По окончании установленного времени нахождения в открытом положении и времени предупреждения ворота автоматически закрываются.

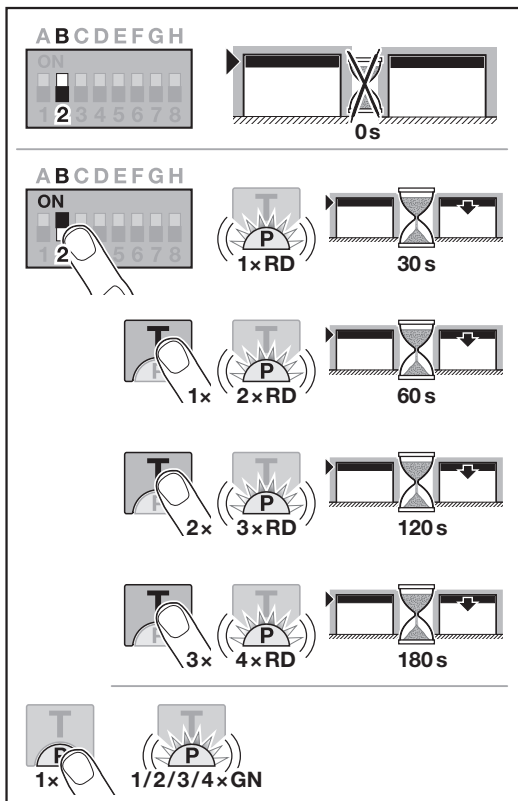

**УВЕДОМЛЕНИЕ**

Согласно стандарту EN 12453 автоматическое закрытие может быть активировано только в том случае, если наряду с имеющимся серийным устройством ограничения усилия подключено еще как минимум одно **дополнительное** устройство безопасности (световой барьер / опережающий световой барьер) и **дополнительно** активировано предупреждение в направлении «Ворота ЗАКР».

**Настройка / изменение автоматического закрытия:**

<b>OFF</b>	Автоматическое закрытие ВЫКЛ 	
<b>ON</b>	Автоматическое закрытие ВКЛ	
	1 мигание	Время нахождения в открытом положении 30 секунд
	2 мигания	Время нахождения в открытом положении 60 секунд
	3 мигания	Время нахождения в открытом положении 120 секунд
4 мигания	Время нахождения в открытом положении 180 секунд	

**3.3 DIL-переключатель С: Функция «Освещение внутри», шина BUS и предупреждение**

HOR 1-НСП или UAP 1-НСП (3-е реле)  
 Опционное реле HOR 1-НСП или универсальная адаптерная плата UAP 1-НСП (3-е реле) необходимы для подключения наружной лампы или сигнальной лампы.  
 При помощи универсальной адаптерной платы UAP 1-НСП (3-е реле) могут включаться другие функции, например, подача сигнала о достижении конечных положений «Ворота ОТКР» и «Ворота ЗАКР», выбор направления или включение встроенного в привод освещения.

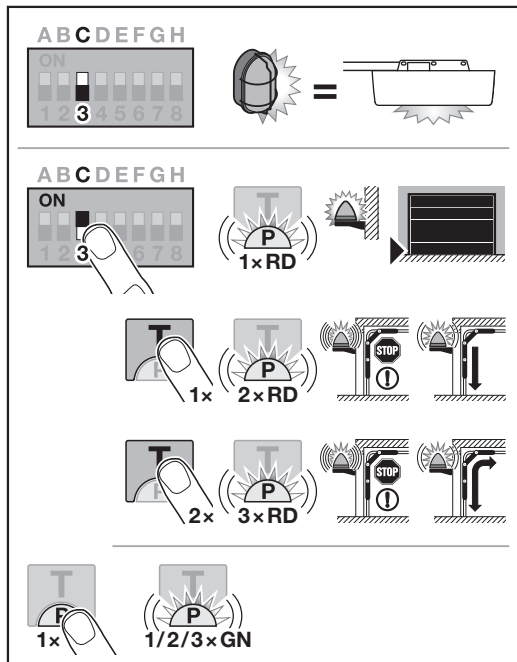

**Настройка / изменение функции «Освещение внутри», шины BUS и предупреждения:**

<b>OFF</b>	Функция «Освещение внутри», шина BUS и предупреждение Наружное освещение (такая же функция, как у встроенного в привод освещения)		
<b>ON</b>	Функция «Освещение внутри», шина BUS и предупреждение ВКЛ		
1 мигание	Сигнал о достижении конечного положения «Ворота ЗАКР» (опционное реле срабатывает в конечном положении)		
2 мигания	Предупреждение активировано в направлении «Ворота ЗАКР» (опционное реле щелкает в течение времени предупреждения и во время движения ворот). Встроенное в привод освещение горит во время движения ворот.		
3 мигания	Предупреждение активировано в направлении «Ворота ОТКР» и «Ворота ЗАКР» (опционное реле щелкает в течение времени предупреждения и во время движения ворот). Встроенное в привод освещение горит во время движения ворот.		

Если Вы меняете положение DIL-переключателя на запрограммированном приводе, то эта установка будет игнорироваться до тех пор, пока не будет подана команда на перемещение.

После подачи команды на перемещение индикация ошибки (8-кратное мигание) будет сохраняться, пока DIL-переключатель не будет установлен обратно или не будет выполнен возврат к заводской настройке.

**Настройка / изменение устройства безопасности SE 2:**

<b>OFF</b>	Устройство безопасности SE 2 ВЫКЛ		
<b>ON</b>	Устройство безопасности SE 2 ВКЛ		
1 мигание	Контакт калитки STK с тестированием Тестирование проверяется перед каждым движением ворот.		
2 мигания	Предохранитель замыкающего контура (SKS)		
3 мигания	Опережающий световой барьер VL		
4 мигания	Предохранитель замыкающего контура SKS с контактом калитки STK и тестированием		
5 миганий	Контакт калитки STK / Опережающий световой барьер VL с тестированием		

**3.4 DIL-переключатель D: Устройство безопасности SE2**

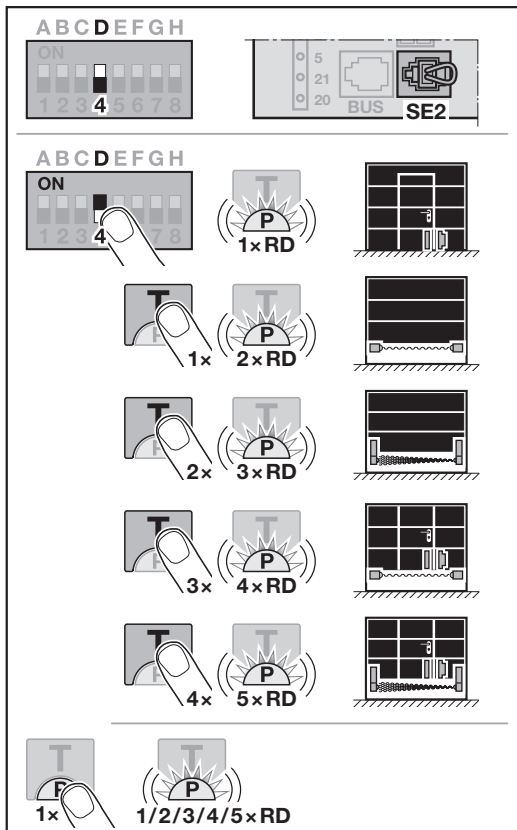

**3.5 Предел реверсирования в направлении «Ворота ЗАКР»**

Во избежание неправильных реакций (например, нежелательного реверсирования) положение «Предел реверсирования» деактивирует срабатывание предохранителя замыкающего контура SKS или опережающего светового барьера VL незадолго до достижения конечного положения ворот ЗАКР.

Положение предела реверсирования зависит от типа ворот, оно предварительно установлено на заводе примерно на 30 мм пути перемещения каретки.

**Секционные ворота:**

Минимальная высота	ок. 16 мм пути перемещения каретки
Максимальная высота	ок. 200 мм пути перемещения каретки

Настроить или изменить предел реверсирования можно, если к SE 2 подключен предохранитель замыкающего контура или опережающий световой барьер.

После изменения предела реверсирования необходимо произвести эксплуатационную проверку.

- ▶ Руководство по монтажу, эксплуатации и техническому обслуживанию, глава 11.2

**Для настройки / изменения предела реверсирования:**

DIL-переключатель D должен стоять на OFF.

1. Установите DIL-переключатель D на ON.  
Светодиод мигает один раз красным цветом. Функция «Контакт калитки STK с тестированием» активирована.
2. Нажмите на клавишу T
  - 1 раз для предохранителя замыкающего контура SKS,
  - 2 раза для опережающего светового барьера VL.

Светодиод мигает

- 2 раза красным цветом для предохранителя замыкающего контура SKS,
- 3 раза красным цветом для опережающего светового барьера VL.

**3. Нажмите на клавишу P.**

В качестве подтверждения светодиод мигает однократно

- 2 раза красным цветом для предохранителя замыкающего контура SKS,
- 3 раза красным цветом для опережающего светового барьера VL.

**4. Нажмите на клавишу T\*.**

Запускается движение ворот в направлении «Ворота ОТКР». После достижения конечного положения ворот ОТКР они останавливаются.

**5. Положите образец для испытания (макс. размеры 300 x 50 x 16,25 мм, например, складной метр) посередине ворот на пол плашмя, чтобы он находился в зоне действия предохранителя замыкающего контура или опережающего светового барьера.**

**6. Нажмите на клавишу T.**

Запускается движение ворот в направлении «Ворота ЗАКР».

- Ворота перемещаются до тех пор, пока образец для испытания не будет распознан устройством безопасности.
- Положение сохраняется и проверяется на достоверность.
- Привод осуществляет движение в обратном направлении до конечного положения ворот ОТКР. Светодиод быстро мигает красным цветом

**7. Нажмите на клавишу T.**

Светодиод горит красным цветом.

**Предел реверсирования настроен / изменен.**

**Если операция не была выполнена:**

После достижения конечного положения ворот ЗАКР ворота вновь открываются. Ворота остаются в конечном положении ворот ОТКР. Ошибка (1-кратное мигание) отображается до тех пор, пока не происходит квитирование ошибки. Устанавливается предварительно установленный на заводе предел реверсирования.

При необходимости повторите шаги 1 – 7.

- ▶ Для квитирования ошибки нажмите на клавишу T.

**Если был выбран предел реверсирования на расстоянии > 200 мм перед конечным положением ворот ЗАКР:**

Ворота открываются и остаются в конечном положении ворот ОТКР. Ошибка (1-кратное мигание) отображается до тех пор, пока не происходит квитирование ошибки. Устанавливается предварительно установленный на заводе предел реверсирования.

- ▶ Для квитирования ошибки нажмите на клавишу T.

**Для прерывания реверсирования:**

- ▶ Нажмите на клавишу T, клавишу P или на внешний элемент управления с импульсной функцией. Ворота останавливаются. Ошибка (1-кратное мигание) отображается до тех пор, пока не происходит квитирование ошибки.
- ▶ Для квитирования ошибки нажмите на клавишу T.

**3.6 DIL-переключатель E: Снятие нагрузки с ремня**

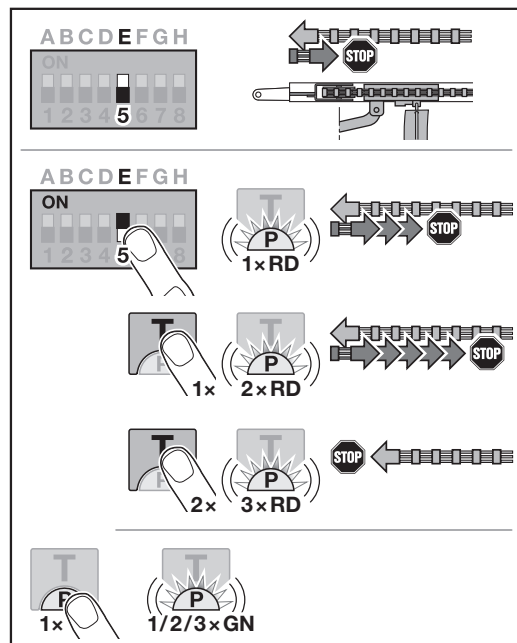

**Настройка / изменение снятия нагрузки с ремня:**

OFF	Снятие нагрузки с ремня Короткий путь	
ON	Снятие нагрузки с ремня, другая длина пути ВКЛ	
	1 мигание	Средний путь
	2 мигания	Длинный путь
	3 мигания	Отсутствует

**3.7 DIL-переключатель F: Изменение положения частичного открывания / проветривания**

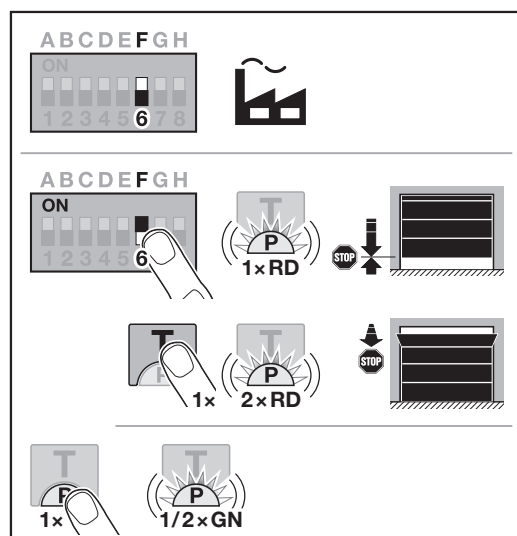

\* – Повторное нажатие клавиши T приведет к прерыванию данной операции.

Положения частичного открывания и проветривания предварительно установлены на заводе и зависят от типа ворот.

**Частичное открывание**

	Мин. 260 мм пути перемещения каретки до конечного положения ворот «ЗАКР»
Диапазон	мин. 120 мм пути перемещения каретки до каждого конечного положения ворот

**Проветривание**

	Мин. 100 мм пути перемещения каретки
Диапазон	Мин. 35 – макс. 300 мм пути перемещения каретки до конечного положения ворот «ЗАКР»

Приведение ворот в положение **частичного открывания** возможно следующим образом:

- С помощью 3-го радиоканала
- С помощью внешнего приемника
- С помощью универсальной адаптерной платы UAP 1-НСП
- С помощью импульса на клеммах 20/23
- С помощью климатического датчика НКSI-1
- С помощью homee Brain

Приведение ворот в положение **проветривания** возможно следующим образом:

- С помощью 6-го радиоканала
- С помощью климатического датчика НКSI-1
- С помощью, например, универсальной адаптерной платы UAP 1-НСП
- С помощью homee Brain

**УВЕДОМЛЕНИЕ**

- Положение проветривания можно изменить только в том случае, если наряду с имеющимся серийным устройством ограничения усилия подключено еще как минимум одно **дополнительное** устройство безопасности (световой барьер /опережающий световой барьер) в направлении «Ворота ЗАКР».
- Климатический датчик и **дополнительное** устройство безопасности (световой барьер /опережающий световой барьер) должны быть обязательно предварительно запрограммированы.
- Если климатический датчик подключен, предупреждение должно быть также активировано с помощью DIL-переключателя С.

**Настройка / изменение положения:**

1. С помощью клавиши **Т**, запрограммированного радиокода (импульс) или внешнего элемента управления с функцией импульса переведите ворота в желаемое положение.
2. Установите DIL-переключатель F на ON и выберите желаемую функцию.  
Светодиод горит красным светом согласно параметру.

<b>OFF</b>	Частичное открывание / Проветривание	
<b>ON</b>	Изменение положения ВКЛ	
	1 мигание	Частичное открывание
	2 мигания	Проветривание

3. Нажмите на клавишу **Р**, чтобы сохранить это положение. Светодиод мигает зеленым цветом согласно настроенному параметру.

**Измененное положение сохранено.**

Если выбранное положение слишком близко к конечному положению ворот ЗАКР, то появляется сообщение об ошибке (светодиод постоянно 1-кратно мигает красным цветом). Автоматически настраивается положение заводской настройки или остается последнее действующее положение.

**УВЕДОМЛЕНИЕ**

При наличии откидывающегося роликодержателя из ассортимента принадлежностей гараж можно проветривать и без монтажа дополнительного устройства безопасности (светового барьера).

- Для монтажа и программирования обратитесь к Вашему региональному дилеру.

**3.8 DIL-переключатель G: Сообщение о необходимости техобслуживания**

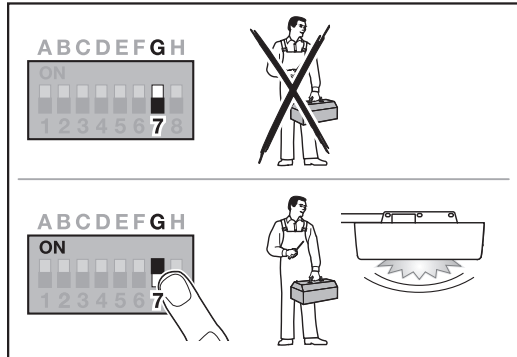

Если DIL-переключатель G находится в положении OFF (заводская настройка), то индикатор необходимости технического обслуживания деактивирован. Сообщение не поступает.

Если DIL-переключатель G находится в положении ON, это означает, что индикатор необходимости технического обслуживания активирован. Сообщение поступает самое позднее через

- 1 год с начала эксплуатации или
- 2000 рабочих циклов

Сообщение появляется однократно после каждого достижения конечного положения ворот ЗАКР.

В положении OFF циклы работы (Ворота ОТКР. / Ворота ЗАКР.) продолжают отсчитываться.

**Активация / установка индикации технического обслуживания**

<b>OFF</b>	Сообщение о необходимости техобслуживания ВЫКЛ	
<b>ON</b>	Сообщение о необходимости техобслуживания ВКЛ	
<b>Сдвинуть с ON на OFF</b>	Сброс сообщения о необходимости техобслуживания	

### 3.9 DIL-переключатель H: сканирование шины BUS

К гнезду BUS могут подключаться принадлежности с помощью специальных функций.

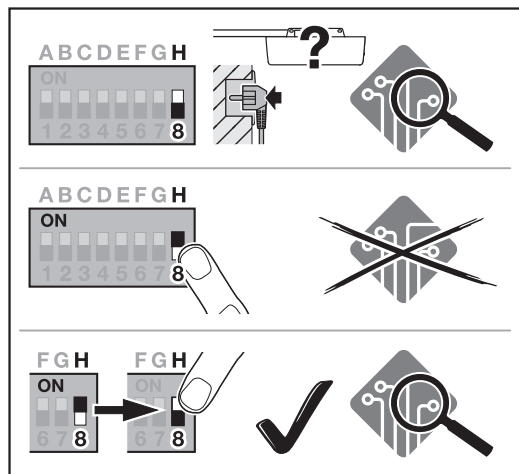

При сканировании шины (BUS-Scan) подключенные к гнезду шины BUS принадлежности удаляются и распознаются заново.

<b>OFF</b>	Шина BUS активирована Сканирование шины BUS в незапрограммированном положении при подаче питания.	
<b>ON</b>	Шина BUS активирована Никакого действия	
<b>Сдвинуть с ON на OFF</b>	Шина BUS активирована Производится сканирование шины BUS	

#### Для сканирования шины (BUS-Scan):

1. Подключите компонент шины BUS.
2. Переверните DIL-переключатель H из положения **OFF** в положение **ON**.
3. Переверните DIL-переключатель H обратно из положения ON в положение **OFF**. Светодиод очень быстро попеременно мигает красным и зеленым цветом.

#### 3.10 Специальное программирование

Наряду с различными функциями и соответствующими параметрами можно провести два специальных программирования:

- Ограничение усилия
- Изменение положения вентиляции без устройства безопасности

Для программирования обратитесь к Вашему региональному дилеру.

#### УВЕДОМЛЕНИЕ

Настройки, с помощью которых изменяется заводская настройка, могут производиться только квалифицированными специалистами.

## 4 Принадлежности

- ▶ Соблюдайте указания по безопасности, изложенные в руководстве по монтажу, эксплуатации и техническому обслуживанию, глава 2.6
- Все принадлежности вместе могут нагружать привод **макс. до 350 мА**. Потребляемый ток компонентов обозначен на иллюстрациях.
- К гнезду BUS могут подключаться принадлежности со специальными функциями.
- Дополнительные принадлежности при указанном значении в режиме ожидания не учитываются. Принадлежности могут привести к увеличению расхода в режиме ожидания.
- Принадлежности из серии 3 должны подключаться через HCP-адаптер HAP 1.

#### 4.1 Соединительные клеммы

Все клеммы могут использоваться многократно (рис. 11):

- Мин. сечение: 1 × 0,5 мм<sup>2</sup>
- Макс. сечение: 1 × 2,5 мм<sup>2</sup>

#### 4.2 Подключение принадлежностей

- ▶ Снимите крышку (рис. 11).

##### 4.2.1 Выключатель с функцией импульса\*

Выключатель с импульсной функцией может быть подключен к вставным винтовым клеммам.

- ▶ Рис. 12

#### Назначение клемм:

<b>23</b>	Сигнал, канал 2	Частичное открывание
<b>5</b>	+24 В пост. тока	
<b>21</b>	Сигнал, канал 1	Импульс
<b>20</b>	0 В	

##### 4.2.2 Внешние приемники ДУ\*

- ▶ Рис. 13

В зависимости от приемника вставьте штекер в соответствующее гнездо или в гнездо BUS.

С помощью внешнего приемника, например при ограниченном радиусе действия, возможно управление следующими функциями:

<b>HE 3 BiSecur</b> <b>HEI 3 BiSecur</b>	Импульс Свет Частичное открывание
<b>ESE BiSecur</b> <b>ESE-MCX BiSecur</b>	Импульс Свет Частичное открывание Выбор направления «Откр.» Выбор направления «Закр.»

При более позднем подключении внешнего приемника необходимо удалить радиокоды встроенного радиомодуля.

- ▶ Руководство по монтажу, эксплуатации и техническому обслуживанию, глава 13.

#### Программирование радиокода на внешнем приемнике

- ▶ Запрограммируйте радиокод клавиши пульта ДУ с помощью руководства по эксплуатации внешнего приемника.

\* – Принадлежности, не входят в стандартный объем поставки!

**4.2.3 Внешний импульсный клавишный выключатель\***

► Рис. 14

Подключите максимум 2 выключателя с замыкающими контактами (беспотенциальными), например, внутренние выключатели или выключатели с ключом.

**4.2.4 Внутренний клавишный выключатель РВ 3 / IT 3b / IT 3b-M\***

► Рис. 15

**Импульсный клавишный выключатель для пуска или остановки движения ворот**

► Рис. 15.1

**Клавиша для включения и выключения встроенного в привод освещения**

► Рис. 15.2

**Клавиша для включения и выключения всех элементов управления**

► Рис. 15.3

При отключенных элементах управления можно как и прежде включать и выключать свет.

**4.2.5 2-проводной световой барьер\* (динамический)**

► Рис. 16

Срабатывание светового барьера останавливает движение ворот и происходит безопасный реверс в конечное положение ворот ОТКР.

**4.2.6 Контакт калитки с самоконтролем\***

► Рис. 17

Размыкание контакта калитки немедленно останавливает движение ворот и на некоторое время запрещает движение ворот.

**4.2.7 Предохранитель замыкающего контура\***

► Рис. 18

В результате срабатывания предохранителя замыкающего контура движение ворот останавливается и происходит безопасный реверс в конечное положение ворот ОТКР.

**4.2.8 Опционное реле NOR 1-НСП\***

► Рис. 19 и глава 3.3

Опционное реле необходимо для подключения внешней лампы или сигнальной лампы.

**4.2.9 Универсальная адаптерная плата UAP 1-НСП\***

► Рис. 20 и глава 3.3

Универсальная адаптерная плата может использоваться для других дополнительных функций.

**4.2.10 Аварийный аккумулятор\***

► Рис. 21

С опциональным аварийным аккумулятором ворота можно приводить в движение при отключении напряжения. Переход на эксплуатацию от аварийного аккумулятора происходит автоматически. Во время работы аккумулятора во встроенном в привод освещении горит меньшее количество светодиодов.

**⚠ ОСТОРОЖНО**

**Опасность получения травм вследствие внезапного движения ворот**

Внезапное движение ворот может произойти в том случае, если вилка электропитания вынута из сети, а аварийный аккумулятор все еще подключен.

- При проведении любых работ, связанных с конструкцией ворот, проследите за тем, чтобы сетевая вилка и вилка аварийного аккумулятора были отсоединены. Следует принять меры, исключающие случайное включение конструкции ворот.

## Inhoudsopgave

<b>1</b>	<b>Algemene instructies</b> .....	<b>39</b>
<b>2</b>	<b>Beschrijving van de programmering</b> .....	<b>39</b>
2.2	Radiocode voor de functie Impuls leren.....	40
<b>3</b>	<b>Funcities</b> .....	<b>40</b>
3.1	DIL-schakelaar A: deurtype .....	40
3.2	DIL-schakelaar B: automatische sluitfunctie .....	41
3.3	DIL-schakelaar C: functie interne verlichting, BUS en waarschuwing.....	41
3.4	DIL-schakelaar D: veiligheidsvoorziening SE 2 .....	42
3.5	Terugkeergrens in de richting deur-DICHT .....	42
3.6	DIL-schakelaar E: riemontlasting .....	43
3.7	DIL-schakelaar F: positie Gedeeltelijke opening / Ventileren wijzigen .....	43
3.8	DIL-schakelaar G: onderhoudsmelding .....	44
3.9	DIL-schakelaar H: BUS-scan.....	44
3.10	Speciale programmering.....	44
<b>4</b>	<b>Toebehoren</b> .....	<b>45</b>
4.1	Aansluitklemmen.....	45
4.2	Toebehoren aansluiten .....	45
4.2.1	Schakelaar met impulsfunctie.....	45
4.2.2	Externe radio-ontvanger* .....	45
4.2.3	Externe impuls-schakelaar* .....	45
4.2.4	Binnendrukknop PB 3 / IT 3b* .....	45
4.2.5	2-draads-fotocel* (dynamisch) .....	45
4.2.6	Getest loopdeurcontact* .....	45
4.2.7	Sluitkantbeveiliging* .....	45
4.2.8	Optierelais HOR 1-HCP* .....	45
4.2.9	Universele adapterprintplaat UAP 1-HCP* .....	45
4.2.10	Noodaccu* .....	45

## 1 Algemene instructies

### Funcities en parameters instellen

De stappen voor het instellen en wijzigen van funcities en parameters zijn te vinden in de handleiding voor montage, bediening en onderhoud, hoofdstuk 5.2.

### Time-out

Wanneer u de P-toets voor het opslaan van een gewenste parameter niet binnen 60 seconden indrukt, blijft de eerder ingestelde parameter 1 (1 x knipperen) bestaan.

### Time-out draadloos

Als de handzender niet binnen 25 seconden is ingesteld, moet u de procedure herhalen. De aandrijving gaat automatisch naar de programmeermodus.

### Foutmeldingen

Foutmeldingen zijn te vinden in de handleiding voor montage, bediening en onderhoud, hoofdstuk 19.4.

### Verwijzing naar afbeeldingen

De afbeeldingen die in deze beschrijving worden genoemd, kunt u vinden in de handleiding voor montage, bediening en onderhoud.

### Speciale programmering

Behalve de verschillende funcities en de desbetreffende parameters kunnen er twee speciale programmeringen worden uitgevoerd:

- Krachtbegrenzing
- Positie Ventileren zonder veiligheidsvoorziening wijzigen

Neem voor de programmering contact op met uw dealer. Instellingen waarmee de fabrieksinstelling wordt gewijzigd, mogen alleen door een deskundige worden uitgevoerd.

## 2 Beschrijving van de programmering

### 2.1 Geïntegreerde radio-ontvanger

In de geïntegreerde radio-ontvanger kunnen max. 100 radiocodes worden ingesteld. De radiocodes kunnen over de beschikbare kanalen worden verdeeld.

Wanneer er meer dan 100 radiocodes worden ingesteld, worden de eerst ingestelde radiocodes gewist.

Wanneer de radiocode van een handzendertoets voor twee verschillende funcities wordt ingesteld, wordt de radiocode voor de eerst ingestelde functie gewist.

Om een radiocode in te stellen, moet aan de volgende voorwaarde zijn voldaan:

- De aandrijving is in rusttoestand.
- Waarschuwingstijd is niet actief.
- Openstandtijd is niet actief.

**2.2 Radiocode voor de functie Impuls leren**

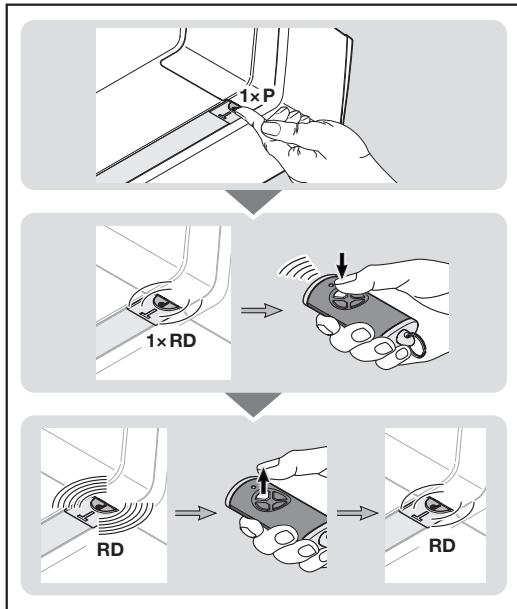

1. Druk 1 x op de **P**-toets in de aandrijfcap.  
De LED in de doorzichtige toets knippert 1 x rood.
2. Druk op de handzendertoets, waarvan u de radiocode wilt verzenden en houd deze ingedrukt.  
Het gedrag van de handzender is te vinden in de handleiding voor montage, bediening en onderhoud, hoofdstuk 7.4.  
Wanneer de ontvanger een geldige radiocode herkent, knippert de LED in de doorzichtige toets van de aandrijfcap snel rood.
3. Laat de handzendertoets los.  
**De handzender is klaar voor gebruik ingesteld.**  
De LED in de doorzichtige toets knippert langzaam rood. Andere handzenders kunnen binnen 25 seconden worden ingesteld. (Time-out radio)

**Om meer radiocodes (impuls) in te stellen:**

- ▶ Herhaal de stappen 2 + 3.
- Wanneer dezelfde radiocode op 2 verschillende kanalen wordt ingesteld, wordt deze op het eerst ingestelde kanaal gewist.

**Om het instellen van de radiocodes voortijdig te annuleren:**

- ▶ Druk 7 x op de **P**-toets.

**Om handzenders voor meer functies in te stellen:**

- ▶ Kies de gewenste functie door op de **P**-toets in de aandrijfcap te drukken.

Aandrijvingsverlichting	2 x indrukken
Gedeeltelijke opening	3 x indrukken
Richtingskeuze deur-OPEN	4 x indrukken
Richtingskeuze deur-DICHT	5 x indrukken
Ventileren	6 x indrukken

De LED in de doorzichtige toets knippert 1 x, 2 x, 3 x, 4 x, 5 x of 6 x rood.

4. Voer de stappen 2 + 3 uit zoals bij radiocode impuls.

**Time-out radio:**

Wanneer de time-out tijdens het instellen van de radiocode (25 seconden) verstrijkt, gaat de aandrijving automatisch over in de werkingsmodus.

**3 Functies**

**3.1 DIL-schakelaar A: deurtype**

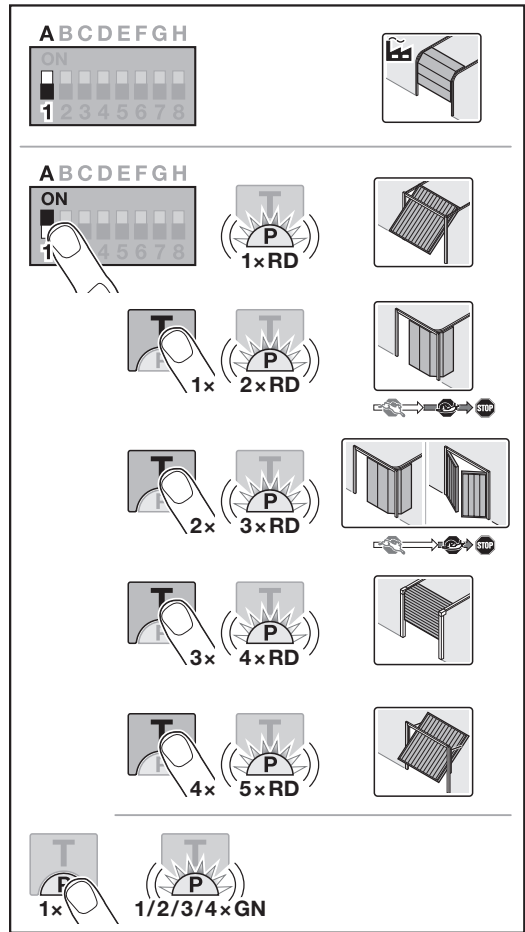

**⚠ VOORZICHTIG**

**Gevaar voor lichamelijk letsel door verkeerd geselecteerd deurtype**

Een verkeerd gedrag van de deurstelling kan leiden tot **verwondingen**.

- ▶ Selecteer *alleen* de parameter van de aanwezige deurstelling.

U kunt het deurtype alleen instellen als de aandrijving niet is ingeleerd en de netstekker in het stopcontact zit.

Als u de DIL-schakelaar aanpast op een ingestelde aandrijving, dan wordt de instelling genegeerd totdat er een bewegingscommando wordt gegeven. Na een bewegingscommando wordt er een storing (8 x knipperen) weergegeven totdat de DIL-schakelaar weer gereset wordt.

**Deurtype instellen / wijzigen:**

<b>OFF</b>	Sectionaaldeur, UIT	
<b>ON</b>	Overige deurtypes, AAN	
	1 x knipperen	Kanteldeur
	2 x knipperen	Zijdellingse sectionaaldeur, lange soft-stop
	3 x knipperen	Zijdellingse sectionaaldeur, openslaande garagedeur, korte soft-stop
	4 x knipperen	Garageplafonddeur
5 x knipperen	Kanteldeur Canopy	

**Zijdellingse sectionaaldeur, openslaande garagedeur**

Wanneer er een lange soft-stop richting deur-DICHT is ingesteld, start de aandrijving richting deur-OPEN ook met een lange soft-start.

Wanneer er een korte soft-stop richting deur-DICHT is ingesteld, start de aandrijving richting deur-OPEN normaal.

**3.2 DIL-schakelaar B: automatische sluitfunctie**

Bij een automatische sluitfunctie opent de deur bij een bewegingscommando. Na het verstrijken van de ingestelde openstandtijd en de waarschuwingstijd sluit de deur automatisch.

The diagram illustrates the DIL switch settings for automatic door closing. It shows a switch with positions 1 through 8. Each position is associated with a specific door operation and a time delay:

- Position 1: 1x warning (P), 0s delay.
- Position 2: 1x warning (P), 30s delay.
- Position 3: 2x warnings (P), 60s delay.
- Position 4: 2x warnings (P), 120s delay.
- Position 5: 3x warnings (P), 180s delay.
- Position 6: 1x warning (P), 1/2/3/4x GN.
- Position 7: 1x warning (P), 1/2/3/4x GN.
- Position 8: 1x warning (P), 1/2/3/4x GN.

**LET OP**

De automatische sluitfunctie mag / kan binnen het geldigheidsgebied van EN 12453 alleen worden geactiveerd, wanneer bij de standaard aanwezige krachtbegrenzing ten minste één **extra** veiligheidsvoorziening (fotocel / voorlopende fotocel) is aangesloten en **bovendien** de waarschuwing richting deur-DICHT is geactiveerd.

**Automatische sluitfunctie instellen / wijzigen:**

<b>OFF</b>	Automatische sluitfunctie UIT	
<b>ON</b>	Automatische sluitfunctie AAN	
	1 x knipperen	Openstandtijd 30 seconden
	2 x knipperen	Openstandtijd 60 seconden
	3 x knipperen	Openstandtijd 120 seconden
4 x knipperen	Openstandtijd 180 seconden	

**3.3 DIL-schakelaar C: functie interne verlichting, BUS en waarschuwing**

HOR 1-HCP of UAP 1-HCP (3e relais)

Het optierelais HOR 1-HCP of de universele adapterprintplaat UAP 1-HCP (3e relais) zijn voor de aansluiting van een externe lamp of verkeerslicht vereist.

Met de universele adapterprintplaat UAP 1-HCP (3e relais) kunnen andere functies zoals bijvoorbeeld de eindpositiemelding deur-OPEN en deur-DICHT, richtingskeuze of aandrijvingsverlichting worden ingeschakeld.

The diagram illustrates the DIL switch settings for internal lighting, BUS, and warning. It shows a switch with positions 1 through 8. Each position is associated with a specific door operation and a warning symbol:

- Position 1: 1x warning (P), 1x light icon.
- Position 2: 1x warning (P), 1x light icon.
- Position 3: 2x warnings (P), 2x light icons.
- Position 4: 2x warnings (P), 2x light icons.
- Position 5: 3x warnings (P), 3x light icons.
- Position 6: 1x warning (P), 1/2/3x GN.
- Position 7: 1x warning (P), 1/2/3x GN.
- Position 8: 1x warning (P), 1/2/3x GN.

**Functie interne verlichting, BUS en waarschuwing instellen / wijzigen:**

<b>OFF</b>	Functie interne verlichting, BUS en waarschuwing Externe verlichting (functie zoals aandrijvingsverlichting)	
------------	---	---

ON	Functie interne verlichting, BUS en waarschuwing AAN	
	1 x knipperen	Eindpositiemelding deur-DICHT (Het optierelais trekt in de eindpositie aan)
	2 x knipperen	Waarschuwing geactiveerd in de richting deur-DICHT (Het optierelais schakelt tijdens de waarschuwing en de deurbeweging). De aandrijvingsverlichting brandt tijdens de deurbeweging.
3 x knipperen	Waarschuwing geactiveerd in de richting deur-OPEN en deur-DICHT (Het optierelais schakelt tijdens de waarschuwing en de deurbeweging). De aandrijvingsverlichting brandt tijdens de deurbeweging.	

**Veiligheidsvoorziening SE 2 instellen / wijzigen:**

OFF	Veiligheidsvoorziening SE 2 UIT 	
ON	Veiligheidsvoorziening SE 2 AAN	
	1 x knipperen	Loopdeurcontact STK met test De test wordt voor elke deurbeweging gecontroleerd.
	2 x knipperen	Sluitkantbeveiliging SKS
	3 x knipperen	Voorlopende fotocel VL
	4 x knipperen	Sluitkantbeveiliging SKS met loopdeurcontact STK en test
5 x knipperen	Loopdeurcontact STK / voorlopende fotocel met test	

**3.4 DIL-schakelaar D: veiligheidsvoorziening SE 2**

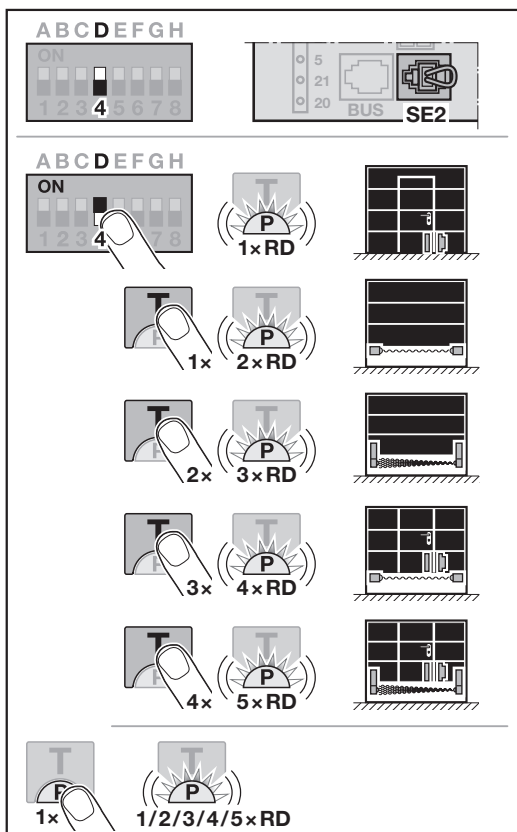

Als u de DIL-schakelaar aanpast op een ingestelde aandrijving, dan wordt de instelling genegeerd totdat er een bewegingscommando wordt gegeven.

Na een bewegingscommando wordt er een storing (8 x knipperen) weergegeven totdat de DIL-schakelaar weer wordt gereset of een fabrieksreset wordt uitgevoerd.

**3.5 Terugkeergrens in de richting deur-DICHT**

De terugkeergrens deactiveert de sluitkantbeveiliging SKS of voorlopende fotocel VL kort voor het bereiken van de deureindpositie DICHT om verkeerde reacties (bijv. ongewild terugkeren) te voorkomen.

De positie van de terugkeergrens is afhankelijk van het deurtype en is af fabriek op ca. 30 mm sledetraject ingesteld.

**Sectionaaldeur:**

Minimumhoogte	ca. 16 mm sledetraject
Maximale hoogte	ca. 200 mm sledetraject

De terugkeergrens kan worden ingesteld of gewijzigd als er op SE 2 een sluitkantbeveiliging of voorlopende fotocel is aangesloten.

Na het wijzigen van de terugkeergrens is een functietest vereist.

- ▶ Handleiding voor montage, bediening en onderhoud, hoofdstuk 11.2

**Om de terugkeergrens in te stellen / te veranderen:**

DIL-schakelaar D moet op OFF staan.

- Zet DIL-schakelaar D op ON.**  
De LED knippert 1 x rood. De functie loopdeurcontact STK met test is geactiveerd.
- Druk op de T-toets**
  - 1 x voor sluitkantbeveiliging SKS,
  - 2 x voor voorlopende fotocel VL.
 De LED knippert
  - 2 x rood voor sluitkantbeveiliging SKS,
  - 3 x rood voor voorlopende fotocel VL.
- Druk op de P-toets.**  
Ter bevestiging knippert de LED eenmalig
  - 2 x rood voor sluitkantbeveiliging SKS,
  - 3 x rood voor voorlopende fotocel VL.
- Druk op de T-toets\*.**  
De deurbeweging in de richting deur-OPEN start. Na het bereiken van de deureindpositie OPEN blijft de deur staan.
- Plaats een testvoorwerp in het midden van de deur (max. 300 x 50 x 16,25 mm, bijv. een duimstok) zodat deze vlak op de vloer en in het bereik van de sluitkantbeveiliging of voorlopende fotocel ligt.**
- Druk op de T-toets.**  
De deurbeweging in de richting deur-DICHT start.
  - De deur beweegt totdat het testvoorwerp door de veiligheidsvoorziening wordt herkend.
  - De positie wordt opgeslagen en getest op aannemelijkheid.

\* - Wanneer u de T-toets nog een keer indrukt, wordt het proces afgebroken.

- De aandrijving gaat terug tot in de deureindpositie OPEN.

De LED knippert snel rood

7. Druk op de T-toets.  
De LED brandt rood.

**De terugkeergrens is ingesteld / gewijzigd.**

**Wanneer het proces niet succesvol was:**

Na het bereiken van de deureindpositie DICHT gaat deur weer open. De deur blijft in de deureindpositie OPEN staan. Een storing (1 x knipperen) wordt weergegeven totdat deze wordt bevestigd. De standaard ingestelde terugkeergrens wordt ingesteld. Herhaal eventueel de stappen 1 – 7.

- Druk op de T-toets om de storing te bevestigen.

**Wanneer de terugkeergrens > 200 mm voor de deureindpositie DICHT is geselecteerd:**

De deur gaat open en blijft in de deureindpositie OPEN staan. Een storing (1 x knipperen) wordt weergegeven totdat deze wordt bevestigd. De standaard ingestelde terugkeergrens wordt ingesteld.

- Druk op de T-toets om de storing te bevestigen.

**Om een terugloopcyclus af te breken:**

- Druk op de T-toets, de P-toets of een extern bedieningselement met impulsfunctie. De deur stopt. Een storing (1 x knipperen) wordt weergegeven totdat deze wordt bevestigd.
- Druk op de T-toets om de storing te bevestigen.

**3.6 DIL-schakelaar E: riemontlasting**

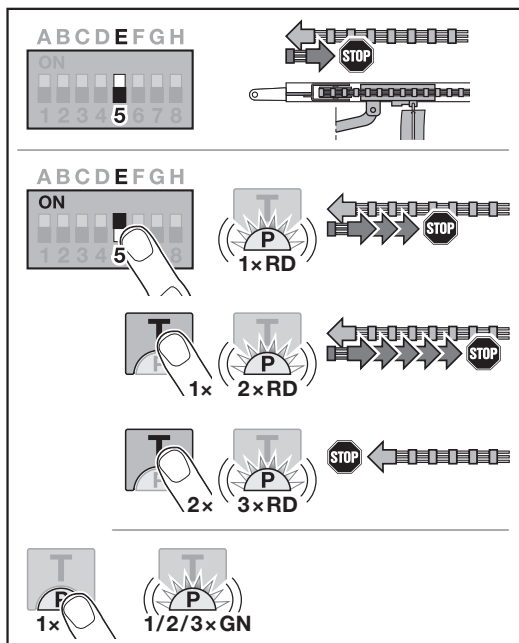

**Riemontlasting instellen / wijzigen:**

OFF	Riemontlasting Kort	
ON	Riemontlasting overige lengtes AAN	
	1 x knipperen Medium	
	2 x knipperen Lang	
	3 x knipperen Zonder	

**3.7 DIL-schakelaar F: positie Gedeeltelijke opening / Ventilieren wijzigen**

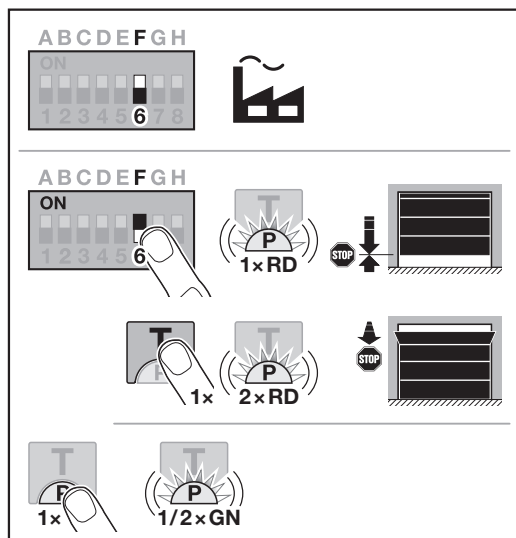

De posities Gedeeltelijke opening en Ventilieren zijn afhankelijk van het deurttype en vooraf in de fabriek ingesteld.

**Gedeeltelijke opening**

	min. 260 mm sledetraject voor de deureindpositie DICHT
Bereik	min. 120 mm sledetraject vóór elke deureindpositie

**Ventilieren**

	min. 100 mm sledetraject
Bereik	min. 35 – max. 300 mm sledetraject voor de deureindpositie DICHT

De positie **gedeeltelijke opening** kan worden bereikt via:

- het 3e radiokanaal
- een externe ontvanger
- de universele adapterprintplaat UAP 1-HCP
- een impuls op de klemmen 20 / 23
- via de klimaatsensor HKSI-1
- via homee Brain

De positie **Ventilieren** kan worden bereikt:

- via het 6e radiokanaal
- via de klimaatsensor HKSI-1
- via de universele adapterprintplaat UAP 1-HCP
- via homee Brain

**LET OP**

- De positie Ventilieren kan alleen worden geactiveerd, wanneer bij de standaard krachtbegrenzing tenminste één **extra** veiligheidsvoorziening (fotocel / voorlopende fotocel) in de richting van deur-DICHT is aangesloten.
- Een klimaatsensor en een **extra** veiligheidsvoorziening (fotocel / voorlopende fotocel) moeten altijd van tevoren zijn ingesteld.
- Als er een klimaatsensor is aangesloten, moet ook de waarschuwing via DIL-schakelaar C worden geactiveerd.

**Positie instellen / wijzigen:**

1. Beweeg de deur naar de gewenste positie met de T-toets, via de ingestelde radiocode-impuls of via een extern bedieningselement met impulsfunctie.
2. Zet DIL-schakelaar F op ON en selecteer de gewenste functie.  
De LED knippert rood overeenkomstig de parameter.

<b>OFF</b>	Gedeeltelijke opening / ventileren		
<b>ON</b>	Positie wijzigen AAN		
	1 x knipperen	Gedeeltelijke opening	
	2 x knipperen	Ventileren	

3. Druk op de P-toets om deze positie op te slaan.  
De LED knippert groen overeenkomstig de ingestelde parameter.

**De gewijzigde positie is opgeslagen.**

Als de geselecteerde positie te dicht bij de deureindpositie DICHT is, verschijnt er een foutmelding (de LED knippert continu 1 x rood). De positie van de fabrieksinstelling wordt automatisch ingesteld of de laatst geldige positie blijft bestaan.

**LET OP**

Met een scharnierrolhouder (verkrijgbaar als toebehoren) is het mogelijk om de garage ook zonder de montage van een extra veiligheidsvoorziening (fotoce) te ventileren.

- ▶ Neem voor de montage en de programmering contact op met uw dealer.

**3.8 DIL-schakelaar G: onderhoudsmelding**

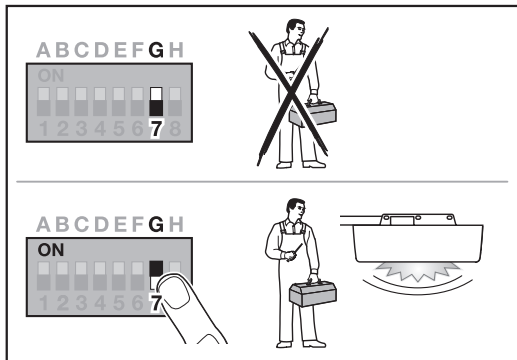

Wanneer DIL-schakelaar G op OFF staat (fabrieksinstelling), dan is de onderhoudsweergave gedeactiveerd. Er wordt dan geen melding gegeven.

Wanneer DIL-schakelaar G op ON staat, dan is de onderhoudsweergave geactiveerd. Er volgt een melding, uiterlijk na

- 1 jaar gebruikstijd
- of
- 2000 deurcycli

De melding verschijnt telkens één keer nadat de deureindpositie DICHT is bereikt.

In de positie OFF worden de cycli (deur-OPEN / deur-DICHT) doorgeteld.

**De onderhoudsweergave activeren / instellen:**

<b>OFF</b>	Onderhoudsmelding UIT	
<b>ON</b>	Onderhoudsmelding AAN	
<b>Van ON naar OFF schuiven</b>	Onderhoudsmelding resetten	

**3.9 DIL-schakelaar H: BUS-scan**

Op de BUS-bus kan toebehoren met speciale functies worden aangesloten.

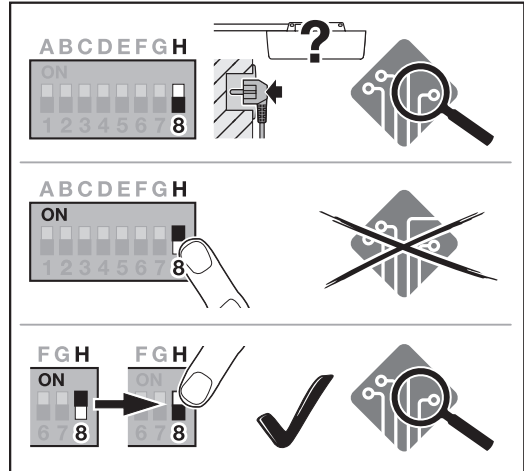

Bij een BUS-scan wordt het op de BUS-bus aangesloten toebehoren gewist en opnieuw herkend.

<b>OFF</b>	BUS geactiveerd BUS-scan in niet-ingestelde toestand bij stroomverzorging.	
<b>ON</b>	BUS geactiveerd Geen effect	
<b>Van ON naar OFF schuiven</b>	BUS geactiveerd BUS-scan wordt uitgevoerd	

**Om een BUS-scan uit te voeren:**

1. Sluit de BUS-deelnemer aan.
2. Schuif de DIL-schakelaar H van OFF naar ON.
3. Schuif de DIL-schakelaar H weer van ON naar OFF.  
De LED knippert afwisselend heel snel rood / groen.

**3.10 Speciale programmering**

Behalve de verschillende functies en de desbetreffende parameters kunnen er twee speciale programmeringen worden uitgevoerd:

- Krachtbegrenzing
- Positie Ventileren zonder veiligheidsvoorziening wijzigen

Neem voor de programmering contact op met uw dealer.

**LET OP**

Instellingen waarmee de fabrieksinstelling wordt gewijzigd, mogen alleen door een deskundige worden uitgevoerd.

## 4 Toebehoren

- ▶ Neem hiervoor de veiligheidsinstructies in de handleiding voor montage, bediening en onderhoud in acht, hoofdstuk 2.6
- Het gehele toebehoren mag de aandrijving met **max. 350 mA** belasten. De stroomopname van de componenten staat vermeld in de afbeeldingen.
- Op de BUS-bus kan toebehoren met speciale functies worden aangesloten.
- Er is geen rekening gehouden met optioneel toebehoren bij de vermelde stand-by-waarde. Toebehoren kan zorgen voor een hoger stand-by-verbruik.
- Toebehoren van de serie 3 moet via de HCP-adapter HAP 1 worden aangesloten.

### 4.1 Aansluitklemmen

Alle aansluitklemmen kunnen meermaals worden bezet (afbeelding 11):

- Minimumdoorsnede: 1 × 0,5 mm<sup>2</sup>
- Maximumdoorsnede: 1 × 2,5 mm<sup>2</sup>

### 4.2 Toebehoren aansluiten

- ▶ Verwijder de afdekking (afbeelding 11).

#### 4.2.1 Schakelaar met impulsfunctie\*

Schakelaar met impulsfunctie kan aan de steekschroefklemmen worden aangesloten.

- ▶ Afbeelding 12

**Klembezetting:**

<b>23</b>	Signaal kanaal 2	Gedeeltelijke opening
<b>5</b>	+24 V DC	
<b>21</b>	Signaal kanaal 1	Impuls
<b>20</b>	0 V	

#### 4.2.2 Externe radio-ontvanger\*

- ▶ Afbeelding 13

Steek, afhankelijk van de ontvanger, de stekker op de betreffende steekplaats of in de BUS-bus.

Met een externe radio-ontvanger kunnen bijv. bij beperkte reikwijdtes de volgende functies worden bediend:

<b>HE 3 BiSecur</b> <b>HEI 3 BiSecur</b>	Impuls Licht Gedeeltelijke opening
<b>ESE BiSecur</b> <b>ESE-MCX BiSecur</b>	Impuls Licht Gedeeltelijke opening Richtingskeuze Open Richtingskeuze Dicht

Bij een latere aansluiting van een externe radio-ontvanger moeten de radiocodes van de geïntegreerde radiomodule altijd worden gewist.

- ▶ Handleiding voor montage, bediening en onderhoud, hoofdstuk 13.

#### Een radiocode op een externe radio-ontvanger instellen

- ▶ Stel de radiocode van een handzender-toets in aan de hand van de bedieningshandleiding van de externe ontvanger.

#### 4.2.3 Externe impulschakelaar\*

- ▶ Afbeelding 14

Sluit maximaal 2 schakelaars met maakcontacten (potentiaalvrij) aan, bijv. binnendruknoppen of sleutelschakelaars.

#### 4.2.4 Binnendruknop PB 3 / IT 3b / IT 3b-M\*

- ▶ Afbeelding 15

**Impulsschakelaar voor het activeren of stoppen van deurbewegingen**

- ▶ Afbeelding 15.1

**Lichtschakelaar voor het in- en uitschakelen van de aandrijvingsverlichting**

- ▶ Afbeelding 15.2

**Schakelaar voor het in- en uitschakelen van alle bedieningselementen**

- ▶ Afbeelding 15.3

Bij uitgeschakelde bedieningselementen kan het licht worden in- en uitgeschakeld.

#### 4.2.5 2-draads-fotocel\* (dynamisch)

- ▶ Afbeelding 16

Het activeren van de fotocel stopt de deurbeweging en er vindt een veiligheidsterugloop naar de deureindpositie OPEN plaats.

#### 4.2.6 Getest loopdeurcontact\*

- ▶ Afbeelding 17

Het verbreken van het loopdeurcontact stopt een deurbeweging onmiddellijk en voorkomt de deurbeweging permanent.

#### 4.2.7 Sluitkantbeveiliging\*

- ▶ Afbeelding 18

Het activeren van de sluitkantbeveiliging stopt de deurbeweging en er vindt een veiligheidsterugkeer naar de deureindpositie OPEN plaats.

#### 4.2.8 Optierelais HOR 1-HCP\*

- ▶ Afbeelding 19 en hoofdstuk 3.3

Het optierelais is noodzakelijk voor de aansluiting van een externe lamp of verkeerslicht.

#### 4.2.9 Universele adapterprintplaat UAP 1-HCP\*

- ▶ Afbeelding 20 en hoofdstuk 3.3

De universele adapterprintplaat kan voor overige extra functies worden gebruikt.

#### 4.2.10 Noodaccu\*

- ▶ Afbeelding 21

Met een optionele noodaccu kan de deur bij een spanningsuitval worden bewogen. De omschakeling naar accuwerking gebeurt automatisch. Op de aandrijvingsverlichting branden tijdens accuwerking minder LED's.

### WAARSCHUWING

#### Kans op lichamelijk letsel door een onverwachte deurbeweging

Een onverwachte deurbeweging kan optreden wanneer de netstekker is uitgetrokken maar de noodaccu nog is aangesloten.

- ▶ Trek bij alle werkzaamheden aan de deurinstallatie de netstekker uit het stopcontact **en** trek de stekker van de noodaccu uit. Beveilig de deurinstallatie tegen onbevoegd opnieuw inschakelen.

\* – Toebehoren, is niet bij de standaarduitrusting inbegrepen!

## Indice

<b>1</b>	<b>Indicazioni generali:</b> .....	<b>46</b>
<b>2</b>	<b>Descrizione della programmazione</b> .....	<b>46</b>
2.2	Apprendimento del codice radio per la Funzione impulso .....	47
<b>3</b>	<b>Funzioni:</b> .....	<b>47</b>
3.1	Interruttore DIL A: tipo di portone.....	47
3.2	Interruttore DIL B: chiusura automatica .....	48
3.3	Interruttore DIL C: Funzione illuminazione interna, BUS e preallarme.....	48
3.4	Interruttore DIL D: dispositivo di sicurezza SE2 .....	49
3.5	Limite di inversione di marcia in direzione di CHIUSURA.....	49
3.6	Interruttore DIL E: scarico cinghia .....	50
3.7	Interruttore DIL F: modifica della posizione di apertura parziale / ventilazione.....	50
3.8	Interruttore DIL G: messaggio di manutenzione .....	51
3.9	Interruttore DIL H: scansione del BUS.....	51
3.10	Programmazione speciale .....	52
<b>4</b>	<b>Accessori</b> .....	<b>52</b>
4.1	Morsetti di collegamento .....	52
4.2	Collegamento di accessori .....	52
4.2.1	Tasti con funzione a impulsi.....	52
4.2.2	Radioricevitori esterni*.....	52
4.2.3	Pulsanti ad impulso esterni* .....	52
4.2.4	Tastiera interna PB 3 / IT 3b*.....	52
4.2.5	Fotocellula a 2 fili dinamica* (dinamica).....	52
4.2.6	Contatto per porta pedonale integrata testato* .....	52
4.2.7	Costola di sicurezza* .....	52
4.2.8	Relè opzionale HOR 1-HCP* .....	52
4.2.9	Scheda adattatore universale UAP 1-HCP* .....	52
4.2.10	Batteria d'emergenza* .....	53

## 1 Indicazioni generali:

### Impostazione delle funzioni e dei parametri

I passi per impostare e modificare le funzioni e i parametri sono reperibili nelle istruzioni per il montaggio, l'uso e la manutenzione, capitolo 5.2.

### Timeout

Se non si preme il tasto **P** per il salvataggio di un parametro desiderato entro 60 secondi, allora rimane memorizzato il parametro preimpostato 1 (lampeggia 1 volta).

### Timeout radio

Se l'apprendimento del telecomando non avviene correttamente entro 25 secondi, occorre ripetere l'operazione. La motorizzazione passa automaticamente alla modalità di programmazione.

### Messaggi di errore

I messaggi di errore sono reperibili nelle istruzioni per il montaggio, l'uso e la manutenzione, capitolo 19.4.

### Rimando alle immagini

Le immagini menzionate in questa descrizione sono disponibili all'interno delle istruzioni per il montaggio, il funzionamento e la manutenzione.

### Programmazione speciale

Oltre alle diverse funzioni e ai rispettivi parametri, possono essere eseguite due programmazioni speciali:

- Limitazione di sforzo
- Modifica della posizione di ventilazione senza dispositivo di protezione

Per la programmazione rivolgetevi al Vostro rivenditore specializzato. Le impostazioni che modificano le impostazioni di fabbrica devono essere eseguite esclusivamente da persone qualificate.

## 2 Descrizione della programmazione

### 2.1 Radioricevitore integrato

Il radioricevitore integrato può apprendere max. 100 codici radio. I codici radio possono essere ripartiti sui canali disponibili.

Se vengono appresi più di 100 codici radio, vengono cancellati quelli appresi per primi.

Se il codice radio di un tasto del telecomando viene appreso per due diverse funzioni, il codice radio per la prima funzione appresa viene cancellato.

Per apprendere un codice radio, è necessario che i seguenti requisiti vengano soddisfatti:

- La motorizzazione è in posizione di riposo.
- Il tempo di preallarme non è attivo.
- Il tempo di sosta in apertura non è attivo.

## 2.2 Apprendimento del codice radio per la Funzione impulso

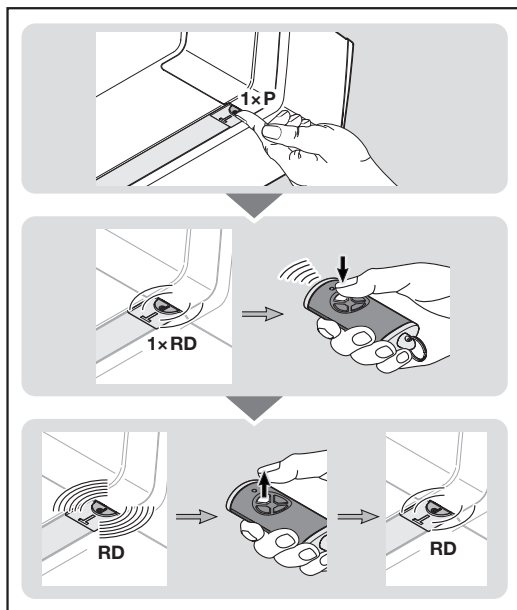

1. Premere 1 volta il tasto **P** nella calotta della motorizzazione. Il LED nel tasto trasparente lampeggia 1 volta di rosso.
2. Premere e tenere premuto il tasto del telecomando il cui codice radio si intende inviare. Per il comportamento del telecomando consultare le istruzioni per il montaggio, l'uso e la manutenzione, capitolo 7.4.  
Se il ricevitore riconosce un codice radio valido, il LED nel tasto trasparente lampeggia velocemente in rosso.
3. Rilasciare il tasto del telecomando. **Il telecomando è appreso e pronto per il funzionamento.**  
Il LED nel tasto trasparente lampeggia lentamente di rosso. Entro 25 secondi è possibile apprendere altri telecomandi. (Timeout radio)

### Per apprendere altri codici radio (impulso):

- Ripetere le operazioni 2 + 3.

Se lo stesso codice radio viene appreso su 2 canali diversi, viene cancellato dal canale su cui è stato salvato per primo.

### Per interrompere prima del tempo l'apprendimento dei codici radio:

- Premere il tasto **P** 7 volte.

### Per apprendere ulteriori funzioni del telecomando:

- Premere il tasto **P** nella calotta della motorizzazione e selezionare la funzione desiderata.

Illuminazione motorizzazione	Premere 2 volte
Apertura parziale	Premere 3 volte
Scelta della direzione di APERTURA	Premere 4 volte
Scelta della direzione di CHIUSURA	Premere 5 volte
Ventilazione	Premere 6 volte

Il LED nel tasto trasparente lampeggia 1, 2, 3, 4, 5 o 6 volte di rosso.

4. Eseguire i passi 2 + 3 come per il codice radio Impulso.

### Timeout radio:

Se durante l'apprendimento del codice radio scade il timeout (25 secondi), la motorizzazione passa automaticamente alla modalità operativa.

## 3 Funzioni

### 3.1 Interruttore DIL A: tipo di portone

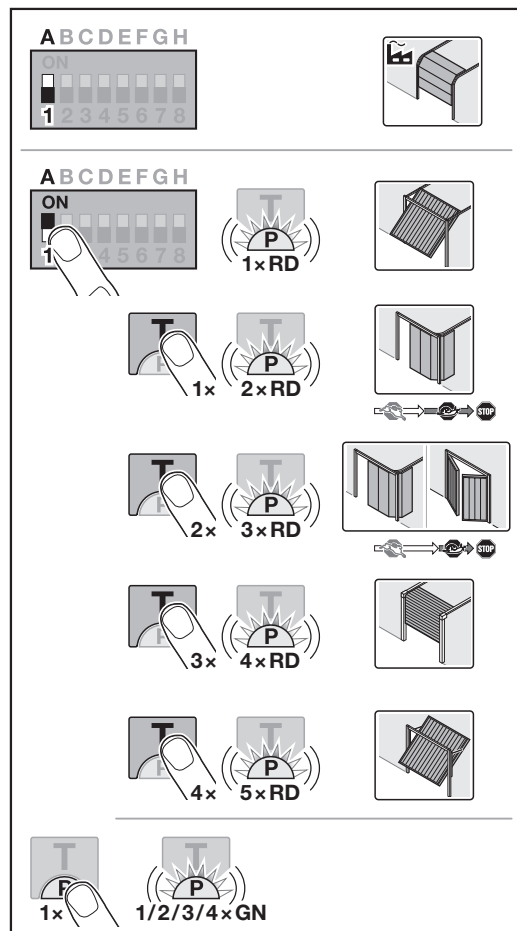

### ⚠ ATTENZIONE

#### Pericolo di lesioni dovuto al tipo di portone errato

Il comportamento errato del sistema di chiusura può causare lesioni.

- Selezionare solo il parametro del sistema di chiusura presente.

L'impostazione del tipo di portone è possibile solo se la motorizzazione non è appresa e la spina elettrica è inserita nella presa.

Se si commuta l'interruttore DIL su una motorizzazione appresa, l'impostazione viene ignorata finché non viene emesso un comando di movimento. Dopo un comando di movimento viene visualizzato un errore (lampeggia 8 volte) finché l'interruttore DIL non viene ripristinato.

**Impostazione / modifica del tipo di portone:**

<b>OFF</b>	Portone sezionale, OFF 	
<b>ON</b>	Altri tipi di portone ON	
	Lampeggia 1 volta	Portone basculante
	Lampeggia 2 volte	Portone sezionale laterale, Soft-Stop lungo
	Lampeggia 3 volte	Portone sezionale laterale, portone a battente da garage, Soft-Stop corto
	Lampeggia 4 volte	Serranda scorrevole a soffitto per garage
Lampeggia 5 volte	Portone basculante Canopy	

**Portone sezionale laterale, portone a battente da garage**

Se è impostato un lungo Soft-Stop in direzione di CHIUSURA, la motorizzazione si avvia anche in direzione di APERTURA con un Soft-Start lungo.

Se è impostato un breve Soft-Stop in direzione di CHIUSURA, la motorizzazione si avvia in direzione di APERTURA in modo normale.

**3.2 Interruttore DIL B: chiusura automatica**

Durante la chiusura automatica il portone si apre se viene emesso un comando di movimento. Trascorso il tempo di sosta in apertura impostato e il tempo di preallarme, il portone si chiude automaticamente.

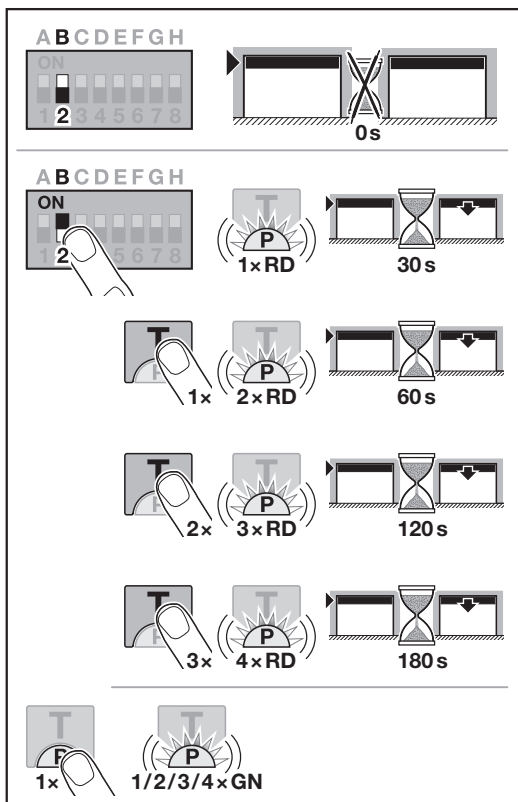

**AVVISO**

La chiusura automatica deve / può essere attivata nel campo di validità della norma EN 12453 solo se al limitatore di sforzo di serie presente è collegato almeno un **ulteriore** dispositivo di sicurezza (fotocellula / fotocellula a scorrimento anticipato) e se **inoltre** attivato il preavviso in direzione di CHIUSURA.

**Impostazione / modifica della chiusura automatica:**

<b>OFF</b>	Chiusura automatica DISINSERITA 	
<b>ON</b>	Chiusura automatica ON	
	Lampeggia 1 volta	Tempo di sosta in apertura 30 secondi
	Lampeggia 2 volte	Tempo di sosta in apertura 60 secondi
	Lampeggia 3 volte	Tempo di sosta in apertura 120 secondi
	Lampeggia 4 volte	Tempo di sosta in apertura 180 secondi

**3.3 Interruttore DIL C: Funzione illuminazione interna, BUS e preallarme**

HOR 1-HCP o UAP 1-HCP (3° relè)

Il relè opzionale HOR 1-HCP o la scheda adattatore universale UAP 1-HCP (3° relè) sono necessari per il collegamento di una lampada esterna o di una lampada di segnalazione.

Con la scheda adattatore universale UAP 1-HCP (3° relè) possono essere azionate altre funzioni come p. es. il segnale di fincorsa di APERTURA e CHIUSURA, la scelta della direzione o l'illuminazione motorizzazione.

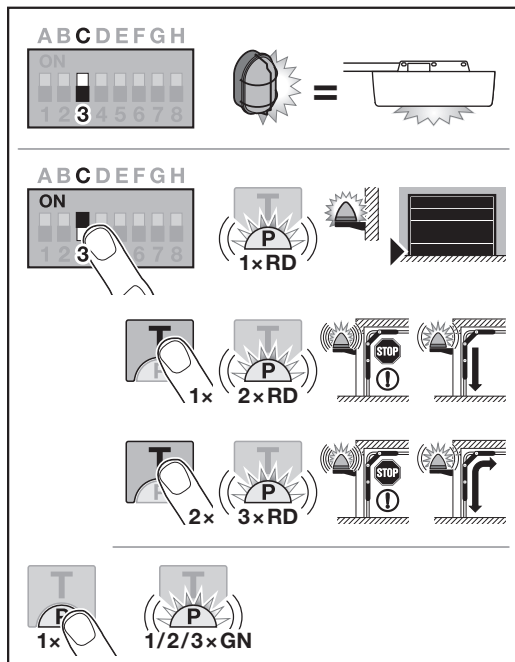

**Impostare / modificare la funzione di illuminazione interna, BUS e preallarme:**

<b>OFF</b>	Funzione illuminazione interna, BUS e preallarme Illuminazione esterna (funzione come illuminazione motorizzazione)		
<b>ON</b>	Funzione illuminazione interna, BUS e preallarme ON		
	Lampeggia 1 volta	Segnale di finecorsa di CHIUSURA (Il relè opzionale interviene nella posizione di finecorsa)	
	Lampeggia 2 volte	Preavviso attivato in direzione di CHIUSURA (Il relè opzionale emette impulsi durante il tempo di preallarme e la manovra del portone). L'illuminazione motorizzazione si accende durante la manovra del portone.	
	Lampeggia 3 volte	Preavviso attivato in direzione di APERTURA e di CHIUSURA (Il relè opzionale emette impulsi durante il tempo di preallarme e la manovra del portone). L'illuminazione motorizzazione si accende durante la manovra del portone.	

Dopo un comando di movimento viene visualizzato un errore, (lampeggiamento di 8 volte), finché l'interruttore DIL non viene ripristinato o non viene eseguito un reset di fabbrica.

**Impostazione / modifica del dispositivo di sicurezza SE 2:**

<b>OFF</b>	Dispositivo di sicurezza SE 2 OFF		
<b>ON</b>	Dispositivo di sicurezza SE 2 ON		
	Lampeggia 1 volta	Contatto per porta pedonale integrata STK testato Il test viene verificato prima di ogni manovra del portone.	
	Lampeggia 2 volte	Sicurezza sul bordo di chiusura SKS	
	Lampeggia 3 volte	Fotocellula a scorrimento anticipato VL	
	Lampeggia 4 volte	Sicurezza sul bordo di chiusura SKS con contatto per porta pedonale integrata STK e test	
	Lampeggia 5 volte	Contatto per porta pedonale integrata STK / fotocellula a scorrimento anticipato VL con test	

**3.4 Interruttore DIL D: dispositivo di sicurezza SE2**

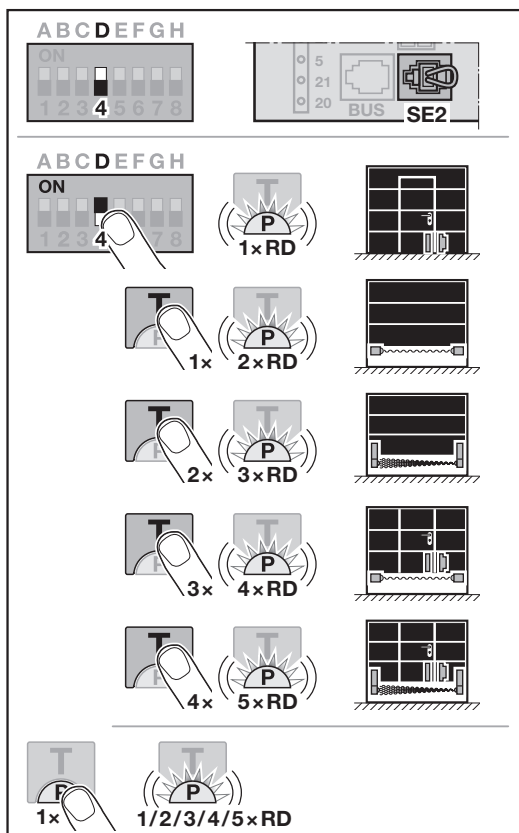

Se si commuta l'interruttore DIL su una motorizzazione appresa, l'impostazione viene ignorata finché non viene emesso un comando di movimento.

**3.5 Limite di inversione di marcia in direzione di CHIUSURA**

Per impedire reazioni errate (p. es. un'inversione di marcia indesiderata), il limite di inversione di marcia disattiva la sicurezza sul bordo di chiusura SKS o la fotocellula a scorrimento anticipato VL poco prima del raggiungimento della posizione di finecorsa del portone CHIUSA.

La posizione del limite di inversione di marcia dipende dal tipo di portone ed è impostata di fabbrica a ca. 30 mm di corsa slitta.

**Portone sezionale:**

Altezza minima	ca. 16 mm di corsa slitta
Altezza massima	ca. 200 mm di corsa slitta

Il limite di inversione di marcia può essere impostato o modificato se su SE 2 è collegata una sicurezza sul bordo di chiusura o la fotocellula a scorrimento anticipato.

Dopo aver modificato il limite di inversione di marcia è necessaria una prova di funzionamento.

► Istruzioni per il montaggio, l'uso e la manutenzione, capitolo 11.2

**Per regolare / modificare il limite di inversione di marcia:**

L'interruttore DIL D deve essere posizionato su OFF.

1. Posizionare l'interruttore DIL D su ON.  
Il LED lampeggia 1 volta di rosso. La funzione contatto per portina pedonale inserita STK testato è attivata.
2. Premere il tasto T
  - 1 volta per sicurezza sul bordo di chiusura SKS,
  - 2 volte per fotocellula a scorrimento anticipato VL.
 Il LED lampeggia
  - 2 volte di rotto per la sicurezza sul bordo di chiusura SKS,
  - 3 volte di rosso per la fotocellula a scorrimento anticipato VL.
3. Premere il tasto P.  
A conferma il LED lampeggia una volta
  - 2 volte di rotto per la sicurezza sul bordo di chiusura SKS,
  - 3 volte di rosso per la fotocellula a scorrimento anticipato VL.

4. Premere il tasto **T** \*.  
Si avvia la manovra del portone in direzione di APERTURA. Dopo il raggiungimento della posizione di finecorsa del portone APERTA, il portone resta fermo.
5. Posizionare al centro del portone un campione di prova (max. 300 x 50 x 16,25 mm, p. es. un metro pieghevole) in modo che poggi in piano al suolo, nell'area della sicurezza sul bordo di chiusura o della fotocellula a scorrimento anticipato.
6. Premere il tasto **T**.  
Si avvia la manovra del portone in direzione di CHIUSURA.
  - Il portone si muove finché il campione di prova non viene riconosciuto dal dispositivo di sicurezza.
  - La posizione viene memorizzata e ne verificata la plausibilità.
  - La motorizzazione torna indietro fino alla posizione di finecorsa del portone APERTA.
 Il LED lampeggia velocemente in rosso.
7. Premere il tasto **T**.  
Il LED si accende di rosso.

**Il limite di inversione di marcia è stato impostato/modificato.**

**Se la procedura non è riuscita:**

Dopo il raggiungimento della posizione di finecorsa del portone CHIUSA, il portone si riapre. Il portone rimane nella posizione di finecorsa del portone APERTA. Un errore (lampeggia 1 volta) viene visualizzato finché non viene confermato. Viene impostato il limite di inversione di marcia impostato di fabbrica. Ripetere event. le operazioni 1 – 7.

- ▶ Per confermare l'errore, premere il tasto **T**.

**Se è stato selezionato il limite di inversione di marcia > 200 mm prima della posizione di finecorsa del portone CHIUSA:**

Il portone si apre e rimane nella posizione di finecorsa del portone APERTA. Un errore (lampeggia 1 volta) viene visualizzato finché non viene confermato. Viene impostato il limite di inversione di marcia impostato di fabbrica.

- ▶ Per confermare l'errore, premere il tasto **T**.

**Per interrompere una manovra di inversione di marcia:**

- ▶ Premere il tasto **T**, il tasto **P** o uno strumento di comando esterno con funzione a impulsi. il portone si arresta. Un errore (lampeggia 1 volta) viene visualizzato finché non viene confermato.
- ▶ Per confermare l'errore, premere il tasto **T**.

**3.6 Interruttore DIL E: scarico cinghia**

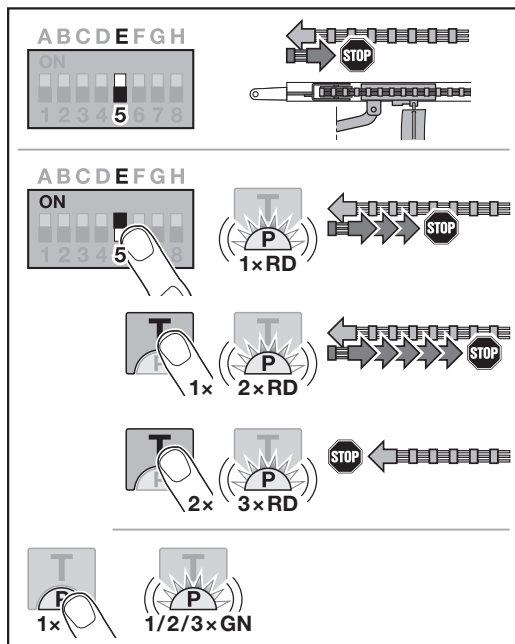

**Impostazione / modifica dello scarico cinghia:**

<b>OFF</b>	Scarico cinghia Breve	
<b>ON</b>	Scarico cinghia ulteriori lunghezze ON	
	Lampeggia 1 volta	Media
	Lampeggia 2 volte	Lunga
	Lampeggia 3 volte	Senza

**3.7 Interruttore DIL F: modifica della posizione di apertura parziale / ventilazione**

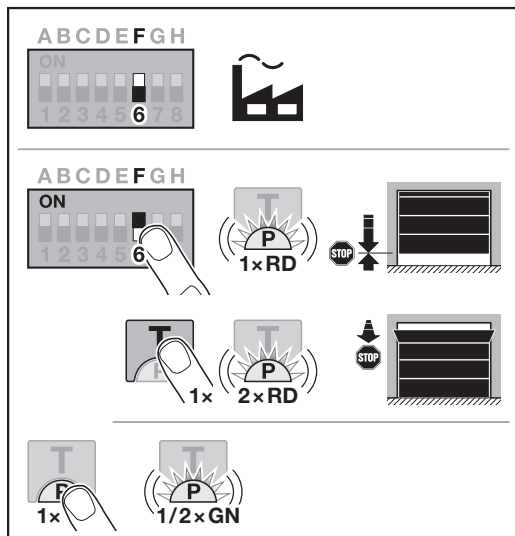

\* – Un'ulteriore pressione del tasto **T** interrompe la procedura.

Le posizioni di apertura parziale e di ventilazione dipendono dal tipo di portone e sono preimpostati di fabbrica.

**Apertura parziale**

	min. 260 mm di corsa slitta prima della posizione di finecorsa del portone di CHIUSURA
Area	min. 120 mm di corsa slitta prima della posizione di finecorsa del portone

**Ventilazione**

	min. 100 mm di corsa slitta
Area	min. 35 – max. 300 mm di corsa slitta prima della posizione di finecorsa del portone di CHIUSURA

La posizione di **Apertura parziale** può essere avviata tramite:

- Il 3° canale radio
- Un ricevitore esterno
- La scheda adattatore universale UAP 1-HCP
- Un impulso sui morsetti 20 / 23
- Il sensore climatico HKSI-1
- homee Brain

La posizione di **Ventilazione** può essere avviata come segue:

- Il 6° canale radio
- Il sensore climatico HKSI-1
- Ad es., la scheda adattatore universale UAP 1-HCP
- homee Brain

**AVVISO**

- La posizione Ventilazione può essere modificata solo se al limitatore di sforzo di serie presente è collegato almeno un dispositivo di sicurezza **aggiuntivo** (fotocellula / fotocellula a scorrimento anticipato) in direzione di CHIUSURA.
- Un sensore climatico e un **ulteriore** dispositivo di sicurezza (fotocellula / fotocellula a scorrimento anticipato) devono essere obbligatoriamente appresi in precedenza.
- Se un sensore climatico è collegato, anche il preavviso deve essere attivato tramite interruttore DIL C.

**Impostazione / modifica della posizione:**

1. Spostare il portone nella posizione desiderata con il tasto **T** tramite il codice radio a impulsi appreso o uno strumento di comando esterno con funzionamento a impulsi.
2. Impostare l'interruttore DIL F su ON e selezionare la funzione desiderata.  
Il LED lampeggia di rosso a seconda del parametro.

<b>OFF</b>	Apertura parziale / Ventilazione	
<b>ON</b>	Modifica della posizione ON	
	Lampeggia 1 volta	Apertura parziale
	Lampeggia 2 volte	Ventilazione

3. Premere il tasto **P** per salvare questa posizione.  
Il LED lampeggia di verde a seconda del parametro impostato.

**La posizione modificata è memorizzata.**

Se la posizione desiderata è troppo vicina alla posizione di finecorsa del portone CHIUSA appare un messaggio di errore (il LED lampeggia 1 volta di rosso). Viene impostata automaticamente la posizione di impostazione di fabbrica oppure viene mantenuta l'ultima posizione valida.

**AVVISO**

Con un supporto ribaltabile per ruote come accessorio c'è la possibilità di areare il garage anche senza montaggio di un dispositivo di sicurezza aggiuntivo (fotocellula).

- Per il montaggio e la programmazione rivolgetevi al Vostro rivenditore specializzato.

**3.8 Interruttore DIL G: messaggio di manutenzione**

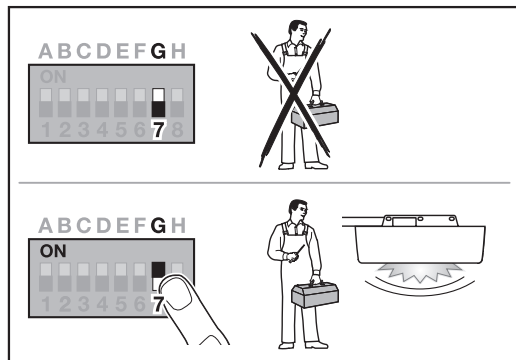

Se l'interruttore G si trova su OFF (impostazione di fabbrica), l'indicatore di manutenzione è disattivato. Non vengono visualizzati messaggi.

Se l'interruttore G si trova su ON, l'indicatore di manutenzione è attivato. Un messaggio viene visualizzato al più tardi dopo

- 1 anno di esercizio oppure
- 2000 cicli portone

Il messaggio viene visualizzato una volta dopo il raggiungimento della posizione di finecorsa del portone CHIUSA.

Nella posizione OFF i cicli (Apertura / Chiusura portone) continuano a essere conteggiati.

**Attivazione / impostazione dell'indicatore di manutenzione**

<b>OFF</b>	Messaggio di manutenzione OFF	
<b>ON</b>	Messaggio di manutenzione ON	
<b>Spingere da ON a OFF</b>	Reset del messaggio di manutenzione	

### 3.9 Interruttore DIL H: scansione del BUS

Alla presa BUS è possibile collegare accessori con funzioni speciali.

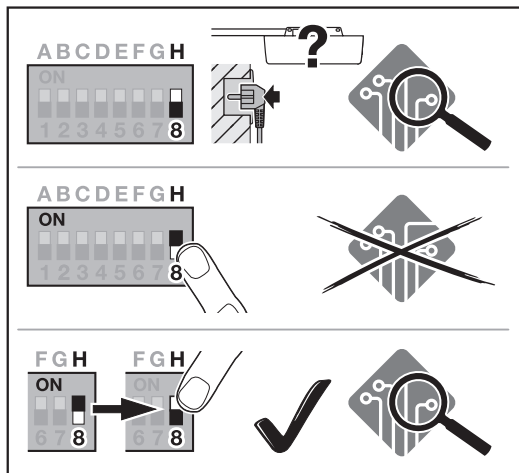

Durante una scansione BUS, gli accessori collegati alla spina BUS vengono cancellati e rilevati nuovamente.

<b>OFF</b>	BUS attivato Scansione del BUS nello stato non appreso con alimentazione elettrica.	
<b>ON</b>	BUS attivato Nessun effetto	
<b>Spingere da ON a OFF</b>	BUS attivato La scansione del BUS viene eseguita	

#### Per eseguire una scansione BUS:

1. Collegare l'utente BUS.
2. Spostare l'interruttore DIL H da **OFF** verso **ON**.
3. Spostare nuovamente l'interruttore DIL H da **ON** verso **OFF**.  
Il LED lampeggia molto rapidamente alternativamente in rosso / verde.

### 3.10 Programmazione speciale

Oltre alle diverse funzioni e ai rispettivi parametri, possono essere eseguite due programmazioni speciali:

- Limitazione di sforzo
- Modificare la posizione Ventilazione senza dispositivo di sicurezza

Per la programmazione rivolgetevi al Vostro rivenditore specializzato.

#### AVVISO

Le impostazioni che modificano le impostazioni di fabbrica devono essere eseguite esclusivamente da una persona qualificata.

## 4 Accessori

- ▶ Osservare le indicazioni di sicurezza delle istruzioni per il montaggio, l'uso e la manutenzione, capitolo 2.6
- Il carico totale degli accessori applicabile sulla motorizzazione è di **max. 350 mA**. Per l'assorbimento di corrente dei componenti vedere le figure.
- Alla presa BUS è possibile collegare accessori con funzioni speciali.
- Gli accessori opzionali non sono inclusi nel valore di standby specificato. Gli accessori possono comportare un consumo maggiore in standby.
- Gli accessori della serie 3 devono essere collegati tramite l'adattatore HCP HAP 1.

### 4.1 Morsetti di collegamento

Tutti i morsetti di collegamento sono assegnabili più volte (figura 11):

- Sezione min.: 1 × 0,5 mm<sup>2</sup>
- Sezione max.: 1 × 2,5 mm<sup>2</sup>

### 4.2 Collegamento di accessori

- ▶ Rimuovere la copertura (figura 11).

#### 4.2.1 Tasti con funzione a impulsi\*

Il tasto con funzione a impulsi può essere collegato ai morsetti a vite a innesto.

- ▶ Figura 12

#### Occupazione di morsetti:

<b>23</b>	Segnale canale 2	Apertura parziale
<b>5</b>	+24 V DC	
<b>21</b>	Segnale canale 1	Impulso
<b>20</b>	0 V	

#### 4.2.2 Radioricevitori esterni\*

- ▶ Figura 13

A seconda del ricevitore, inserire la spina nel relativo connettore o nella presa BUS.

Con un radioricevitore esterno è possibile, p. es., azionare le funzioni seguenti con portate limitate:

<b>HE 3 BiSecur</b> <b>HEI 3 BiSecur</b>	Impulso Luce Apertura parziale
<b>ESE BiSecur</b> <b>ESE-MCX BiSecur</b>	Impulso Luce Apertura parziale Scelta della direzione Apertura Scelta della direzione Chiusura

Per il collegamento a posteriori di un radioricevitore esterno è assolutamente necessario cancellare i codici radio del radiomodulo integrato.

- ▶ Istruzioni per il montaggio, l'uso e la manutenzione, capitolo 13.

#### Apprendimento di un codice radio sul radioricevitore esterno

- ▶ Apprendere il codice radio di un tasto del telecomando attenendosi alle istruzioni per l'uso del ricevitore esterno.

#### 4.2.3 Pulsanti ad impulso esterni\*

- ▶ Figura 14

Collegare al massimo 2 tasti con contatti di chiusura (a potenziale zero), ad es. tastiera interna e selettori a chiave.

\* – Gli accessori non sono compresi nella fornitura standard!

#### 4.2.4 Tastiera interna PB 3 / IT 3b / IT 3b-M\*

► Figura 15

#### Tastiera a impulsi per l'avvio o l'arresto delle manovre del portone

► Figura 15.1

#### Fotorilevatore per l'attivazione e lo spegnimento dell'illuminazione motorizzazione

► Figura 15.2

#### Tasti di attivazione e disattivazione di tutti gli strumenti di comando

► Figura 15.3

In caso di strumenti di comando disattivati la luce può comunque essere accesa e spenta.

#### 4.2.5 Fotocellula a 2 fili dinamica\* (dinamica)

► Figura 16

L'attivazione della fotocellula arresta la manovra del portone e avviene un'inversione di marcia di sicurezza nella posizione di finecorsa del portone APERTA.

#### 4.2.6 Contatto per porta pedonale integrata testato\*

► Figura 17

L'apertura del contatto per portina pedonale inserita arresta immediatamente la manovra del portone bloccando permanentemente la manovra del portone.

#### 4.2.7 Costola di sicurezza\*

► Figura 18

L'attivazione della costola di sicurezza arresta la manovra del portone e avviene un'inversione di marcia di sicurezza nella posizione di finecorsa del portone APERTA.

#### 4.2.8 Relè opzionale HOR 1-HCP\*

► Figura 19 e capitolo 3.3

Il relè opzionale è necessario per il collegamento di una lampada esterna o di una lampada di segnalazione.

#### 4.2.9 Scheda adattatore universale UAP 1-HCP\*

► Figura 20 e capitolo 3.3

La scheda adattatore universale può essere utilizzata per altre funzioni supplementari.

#### 4.2.10 Batteria d'emergenza\*

► Figura 21

Con una batteria d'emergenza opzionale, il portone può essere spostato in caso di black-out. La commutazione al funzionamento a batteria avviene automaticamente. Durante il funzionamento a batteria, sull'illuminazione motorizzazione si illuminano pochi LED.

### AVVERTENZA

#### Pericolo di lesioni a causa della manovra imprevista del portone

Una manovra imprevista del portone può verificarsi se la batteria d'emergenza è ancora collegata nonostante la spina elettrica sia stata estratta.

- Per tutti gli interventi sul sistema di chiusura estrarre la spina elettrica e la spina della batteria d'emergenza. Prevenire una riaccensione accidentale del sistema di chiusura.

## Índice

<b>1</b>	<b>Notas gerais .....</b>	<b>54</b>
<b>2</b>	<b>Descrição da programação .....</b>	<b>54</b>
2.2	Programar código de radiofrequência para a função Impulso .....	55
<b>3</b>	<b>Funções .....</b>	<b>55</b>
3.1	Interruptor DIL A: modelo de porta.....	55
3.2	Interruptor DIL B: Fecho automático .....	56
3.3	Interruptor DIL C: função Iluminação interna, BUS e aviso prévio .....	56
3.4	Interruptor DIL D: Dispositivo de segurança SE2... ..	57
3.5	Límite de reversão no sentido porta FECHADA .....	57
3.6	Interruptor DIL E: alívio da correia .....	58
3.7	Interruptor DIL F: Alterar posição de abertura parcial/ ventilação.....	58
3.8	Interruptor DIL G: Mensagem de manutenção .....	59
3.9	Interruptor DIL H: verificação de Bus .....	59
3.10	Programação especial .....	59
<b>4</b>	<b>Acessórios.....</b>	<b>60</b>
4.1	Bornes de ligação.....	60
4.2	Ligação de acessórios .....	60
4.2.1	Interruptor com função de impulso .....	60
4.2.2	Recetor de radiofrequência externo* .....	60
4.2.3	Tecla de impulso externa*.....	60
4.2.4	Interruptor interior PB 3 / IT 3b* .....	60
4.2.5	Célula fotoelétrica com 2 fios* (dinâmica) .....	60
4.2.6	Contacto de porta incorporada testado* .....	60
4.2.7	Dispositivo de fecho de segurança* .....	60
4.2.8	Relé opcional HOR 1-HCP* .....	60
4.2.9	Platina de adaptação universal UAP 1-HCP* .....	60
4.2.10	Acumulador de emergência*.....	60

## 1 Notas gerais

### Ajustar funções e parâmetros

Para os passos de ajuste e alteração de funções e parâmetros, consulte as instruções de montagem, funcionamento e manutenção, capítulo 5.2.

### Timeout

Se não premir a tecla **P** para a memorização de um parâmetro pretendido num período de 60 segundos, mantém-se o parâmetro 1 previamente ajustado (1 × intermitente).

### Timeout da radiofrequência

Se a programação do emissor portátil não for bem sucedida dentro de 25 segundos, deve repetir o procedimento. O automatismo passa automaticamente para o modo de programação.

### Comunicações de erro

As comunicações de erro podem ser encontradas nas instruções de montagem, funcionamento e manutenção, capítulo 19.4.

### Referência a ilustrações

As ilustrações mencionadas nesta descrição podem ser encontradas nas instruções de montagem, funcionamento e manutenção.

### Programação especial

Para além das diferentes funções e dos respetivos parâmetros pode proceder a duas programações especiais:

- Limitação de força
- Alterar a posição de ventilação sem dispositivo de proteção

Relativamente à programação, entre em contacto com o seu revendedor especializado. Ajustes com os quais é alterado o ajuste de fábrica só podem ser realizados por pessoas habilitadas.

## 2 Descrição da programação

### 2.1 Recetor de radiofrequência integrado

O recetor de radiofrequência integrado pode programar, no máx. 100 códigos de radiofrequência. Os códigos de radiofrequência podem ser distribuídos pelos canais existentes.

Se forem programados mais de 100 códigos de radiofrequência, são anulados os programados em primeiro lugar.

Quando é programado o código de radiofrequência de uma tecla do emissor portátil para duas funções diferentes, o código de radiofrequência para a função programada em primeiro lugar é apagado.

Para programar um código de radiofrequência, devem ser cumpridas as seguintes condições:

- O automatismo encontra-se em repouso.
- O tempo de pré-aviso não está ativo.
- O tempo de abertura não está ativo.

**2.2 Programar código de radiofrequência para a função Impulso**

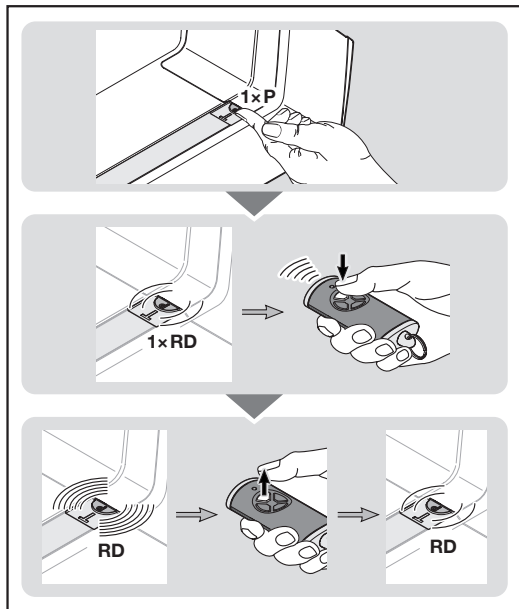

1. Prima a tecla **P** na caixa do automatismo 1 x.  
O LED na tecla transparente pisca 1 x a vermelho.
2. Prima e mantenha premida a tecla do emissor portátil, cujo código de radiofrequência pretende transmitir. Consulte o comportamento do emissor portátil nas instruções de montagem, funcionamento e manutenção, capítulo 7.4.  
Quando o recetor deteta um código de radiofrequência válido, o LED no botão transparente pisca rapidamente a vermelho.
3. Solte a tecla do emissor portátil.  
**O emissor portátil está programado e operacional.**  
O LED na tecla transparente pisca lentamente a vermelho. Outros emissores portáteis podem ser programados num período de 25 segundos. (Timeout da radiofrequência)

**Para programar outros códigos de radiofrequência (impulso):**

- ▶ Repita os passos 2 + 3.

Se o mesmo código de radiofrequência for programado em 2 canais diferentes, será anulada a programação no primeiro canal programado.

**Para interromper atempadamente a programação do código de radiofrequência:**

- ▶ Prima a tecla **P** 7 x.

**Para programar emissores portáteis para outras funções:**

- ▶ Prima a tecla **P** na caixa do automatismo e seleccione a função desejada.

Iluminação do automatismo	Premir 2 x
Abertura parcial	Premir 3 x
Seleção de sentido Porta ABERTA	Premir 4 x
Seleção de sentido Porta FECHADA	Premir 5 x
Ventilação	Premir 6 x

O LED na tecla transparente pisca 1 x, 2 x, 3 x, 4 x, 5 x ou 6 x a vermelho.

4. Realize os passos 2 + 3 como no código de radiofrequência Impulso.

**Timeout da radiofrequência:**

Se, durante a programação do código de radiofrequência o timeout (25 segundos) expirar, o automatismo passa automaticamente para o modo de funcionamento.

**3 Funções**

**3.1 Interruptor DIL A: modelo de porta**

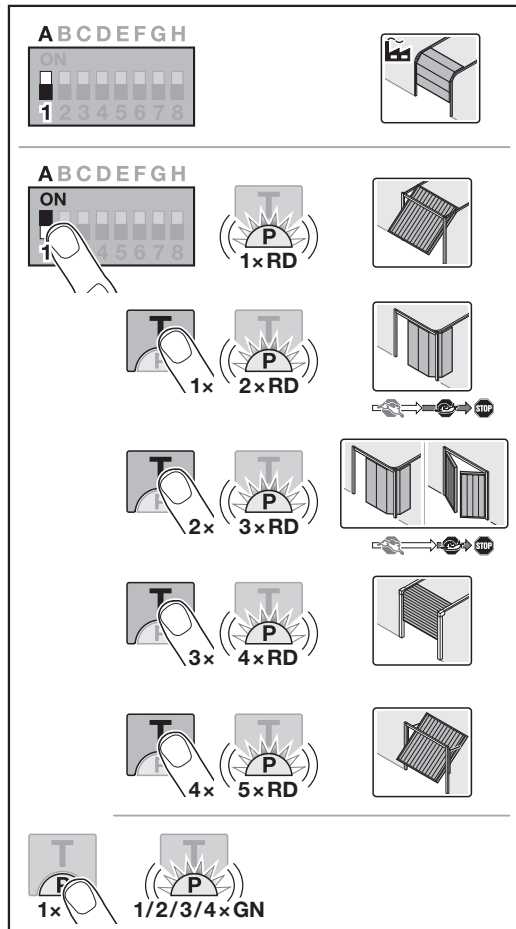

**⚠ CUIDADO**

**Perigo de lesão devido ao modelo de porta seleccionado incorretamente**  
O comportamento irregular do dispositivo de porta pode causar **lesões**.  
▶ Seleccione *apenas* o parâmetro do dispositivo de porta existente.

O ajuste do tipo de porta é apenas possível se o automatismo não foi programado e a ficha de rede está colocada na tomada.

Se alterar o interruptor DIL num automatismo não programado, o ajuste será ignorado até ser emitido um comando de movimento. Após um comando de movimento será exibido um erro (8 x intermitente) até o interruptor DIL ser novamente reposto.

**Programar / alterar o modelo de porta:**

<b>OFF</b>	Porta seccional, DESLIGADO	
<b>ON</b>	Outros modelos de porta LIGADO	
	1 x intermitente	Porta basculante
	2 x intermitente	Porta seccional lateral, imobilização suave longa
	3 x intermitente	Porta seccional lateral, porta de batentes para garagens, imobilização suave breve
	4 x intermitente	Porta de correr no teto para garagem
5 x intermitente	Porta basculante Canopy	

**Porta seccional lateral, porta de batentes para garagens**

Caso se encontre ajustada uma imobilização suave prolongada no sentido porta FECHADA, o automatismo será deslocado no sentido porta ABERTA com um arranque suave prolongado.

Caso se encontre ajustada uma imobilização suave breve no sentido porta FECHADA, o automatismo desloca-se normalmente no sentido porta ABERTA.

**3.2 Interruptor DIL B: Fecho automático**

Em caso de fecho automático, a porta abre quando é dado um comando de movimento. Após decurso do tempo de abertura ajustado e do tempo de pré-aviso, a porta fecha automaticamente.

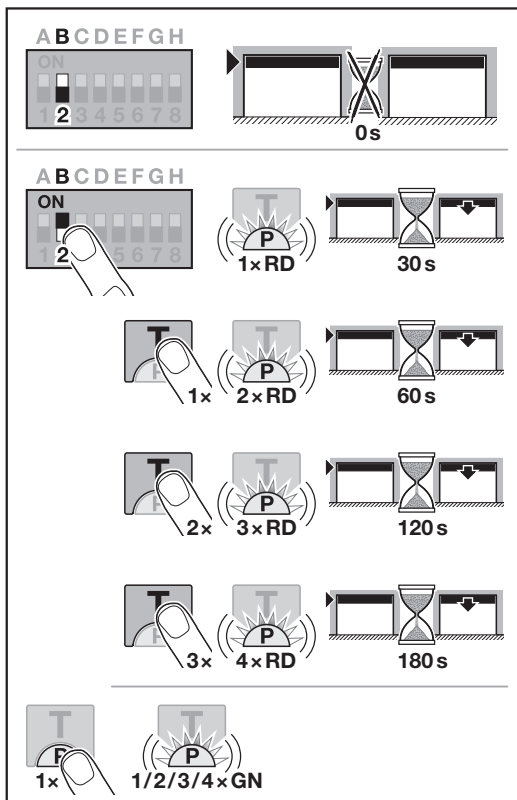

**AVISO**

O fecho automático só deve / pode ser ativado, caso se encontre ligado pelo menos um dispositivo de segurança **adicional** (célula fotoelétrica / célula fotoelétrica com avanço) para a limitação de força existente de série, no âmbito de aplicação da EN 12453 e, **adicionalmente**, está ativado o aviso prévio no sentido porta FECHADA.

**Programar / alterar fecho automático:**

<b>OFF</b>	Fecho automático DESLIGADO	
<b>ON</b>	Fecho automático LIGADO	
	1 x intermitente	Tempo de abertura 30 segundos
	2 x intermitente	Tempo de abertura 60 segundos
	3 x intermitente	Tempo de abertura 120 segundos
	4 x intermitente	Tempo de abertura 180 segundos

**3.3 Interruptor DIL C: função iluminação interna, BUS e aviso prévio**

HOR 1-HCP ou UAP 1-HCP (3.º relé)

O relé opcional HOR 1-HCP ou a platina de adaptação universal UAP 1-HCP (3.º relé) são necessários para a ligação de uma lâmpada externa ou lâmpada de sinalização.

Com a platina de adaptação universal UAP 1-HCP (3.º relé) podem ser ativadas outras funções como, p. ex., comunicação de posições finais de porta ABERTA e porta FECHADA, seleção do sentido ou a iluminação do automatismo.

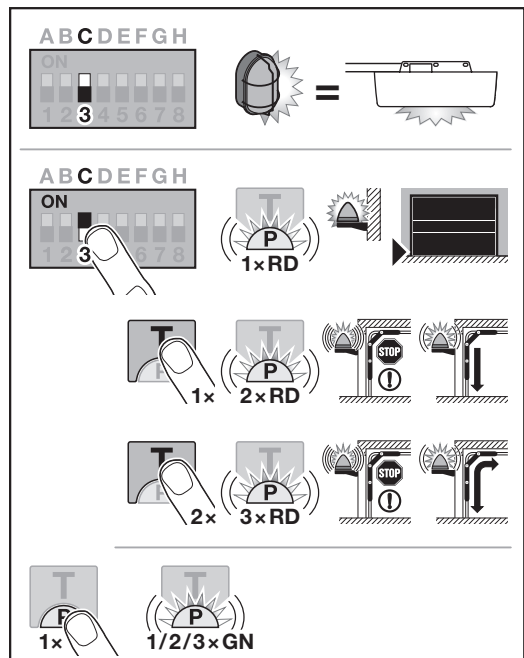

**Ajustar / alterar função iluminação interna, BUS e aviso prévio:**

<b>OFF</b>	Função iluminação interna, BUS e aviso prévio iluminação externa: (função como iluminação do automatismo)	
------------	--	---

<b>ON</b>	Função Iluminação interna, BUS e aviso prévio LIGADO	
	1 x intermitente	Comunicação de posição final Porta FECHADA (Relé opcional é apertado na posição final)
	2 x intermitente	Aviso prévio ativado no sentido Porta FECHADA (Durante o aviso prévio e a deslocação de porta o relé opcional não trabalha). A iluminação do automatismo está ligada durante a deslocação de porta.
	3 x intermitente	Aviso prévio ativado no sentido porta ABERTA e porta FECHADA (Durante o aviso prévio e a deslocação de porta o relé opcional não trabalha). A iluminação do automatismo está ligada durante a deslocação de porta.

**3.4 Interruptor DIL D: Dispositivo de segurança SE2**

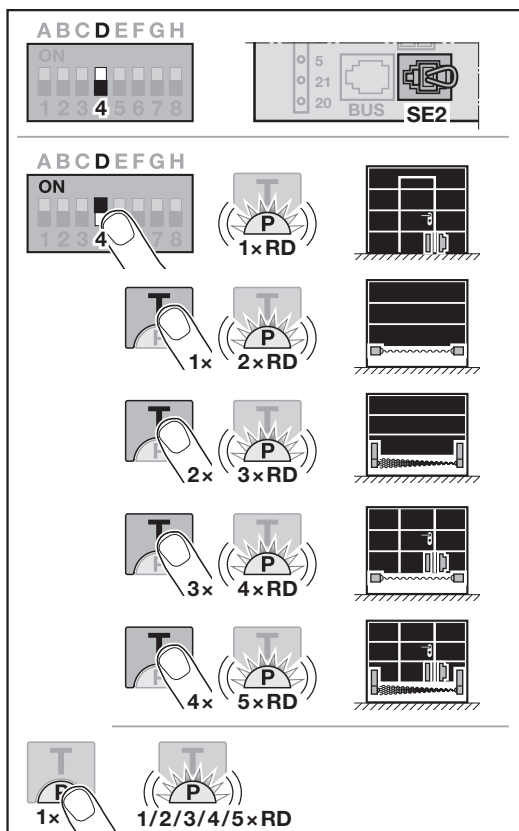

Se alterar o interruptor DIL num automatismo não programado, o ajuste será ignorado até ser emitido um comando de movimento.  
 Após um comando de movimento será exibido um erro (8 x piscar) até o interruptor DIL ser novamente reposto ou ser feito um reset de fábrica.

**Ajustar / alinhar o dispositivo de segurança SE 2:**

<b>OFF</b>	Dispositivo de segurança SE 2 DESLIGADO	
<b>ON</b>	Dispositivo de segurança SE 2 LIGADO	
	1 x intermitente	Contacto de porta incorporada STK com ensaio Ensaio é verificado antes de todas as deslocações de porta.
	2 x intermitente	Dispositivo de fecho de segurança SKS
	3 x intermitente	Célula fotoelétrica com avanço VL
	4 x intermitente	Dispositivo de fecho de segurança SKS com contacto de porta incorporada STK e ensaio
	5 x intermitente	Contacto de porta incorporada STK / célula fotoelétrica com avanço VL com ensaio

**3.5 Limite de reversão no sentido porta FECHADA**

Para evitar reações de erros (p. ex., reversão involuntária), o limite de reversão desativa o dispositivo de fecho de segurança SKS ou a célula fotoelétrica com avanço VL brevemente antes de atingir a posição final de porta FECHADA.

A posição do limite de reversão depende do tipo de porta, e está pré-ajustada de fábrica em aprox. 30 mm de percurso de deslocação.

**Porta seccional:**

Altura mínima	aprox. 16 mm de percurso de deslocação
Altura máxima	aprox. 200 mm de percurso de deslocação

O limite de reversão pode ser ajustado ou alterado se no SE 2 estiver ligado um dispositivo de fecho de segurança ou uma célula fotoelétrica com avanço.

Após a alteração do limite de reversão é necessário um ensaio de funções.

- ▶ Instruções de montagem, funcionamento e manutenção, capítulo 11.2

**Para ajustar / alterar o limite de reversão:**

O interruptor DIL D tem de estar em OFF.

1. Coloque o interruptor DIL D em ON.  
O LED pisca 1 x a vermelho. A função de contacto de porta incorporada STK com ensaio está ativada.
2. Prima a tecla T
  - 1 x para dispositivo de fecho de segurança SKS
  - 2 x para célula fotoelétrica com avanço VL.
 O LED pisca
  - 2 x a vermelho para dispositivo de fecho de segurança SKS,
  - 3 x a vermelho para célula fotoelétrica com avanço VL.
3. Prima a tecla P.  
Para confirmação, o LED pisca uma vez
  - 2 x a vermelho para dispositivo de fecho de segurança SKS,
  - 3 x a vermelho para célula fotoelétrica com avanço VL.
4. Prima a tecla T\*.  
A deslocação de porta no sentido porta ABERTA inicia-se. Ao atingir a posição final de porta ABERTA, a porta fica imobilizada.

\* - Uma nova pressão da tecla T interrompe o processo.

5. Posicione um corpo de ensaio no centro da porta (max. 300 x 50 x 16,25 mm, p. ex., um metro articulado) de modo a que esteja colocado de forma plana no piso e na área do dispositivo de fecho de segurança ou da célula fotoelétrica com avanço.
6. Prima a tecla **T**.  
A deslocação de porta no sentido porta FECHADA inicia-se.
  - A porta desloca-se até que o corpo de ensaio seja reconhecido pelo dispositivo de segurança.
  - A posição é memorizada e verificada quanto a plausibilidade.
  - O automatismo reverte até à posição final de porta ABERTA.  
O LED pisca rapidamente a vermelho
7. Prima a tecla **T**.  
O LED acende a vermelho.

**O limite de reversão foi ajustado / alterado.**

**Se o processo não foi realizado com sucesso:**

Após atingir a posição final de porta FECHADA, a porta abre novamente. A porta fica imobilizada na posição final de porta ABERTA. Um erro (1 x intermitente) é exibido até que o erro seja confirmado. O limite de reversão anteriormente programado de fábrica é ajustado. Se necessário, repita os passos 1-7.

- ▶ Prima a Tecla **T** para regularizar o erro.

**Se tiver sido selecionado o limite de reversão > 200 mm antes da posição final de porta FECHADA:**

A porta abre e fica imobilizada na posição final de porta ABERTA. Um erro (1 x intermitente) é exibido até que o erro seja confirmado. O limite de reversão anteriormente programado de fábrica é ajustado.

- ▶ Prima a Tecla **T** para regularizar o erro.

**Para interromper uma deslocação de reversão:**

- ▶ Prima a tecla **T**, a tecla **P** ou um elemento de comando externo com função de impulso.  
A porta imobiliza. Um erro (1 x intermitente) é exibido até que o erro seja confirmado.
- ▶ Prima a Tecla **T** para regularizar o erro.

**3.6 Interruptor DIL E: alívio da correia**

**Programar / alterar o alívio da correia:**

OFF	Alívio da correia Breve		
ON	Alívio da correia outros comprimentos LIGADO		
	1 x intermitente	Médio	
	2 x intermitente	Prolongado	
	3 x intermitente	Sem	

**3.7 Interruptor DIL F: Alterar posição de abertura parcial / ventilação**

A posição de abertura parcial e ventilação depende do tipo de porta e está predefinida de fábrica.

**Abertura parcial**

	mín. 260 mm de percurso de deslocação antes da posição final de porta FECHADA
Zona	mín. 120 mm de percurso de deslocação antes de cada posição final de porta fechada

**Ventilação**

	mín. 100 mm de percurso de deslocação
Zona	mín. 35 – máx. 300 mm de percurso de deslocação antes da posição final de porta FECHADA

A posição **abertura parcial** pode ser aproximada da seguinte forma:

- O 3.º canal de radiofrequência
- Um recetor externo
- A platina de adaptação universal UAP 1-HCP
- Um impulso nos bornes 20 / 23
- Através do sensor climatérico HKSI-1
- Através de homee Brain

A posição de **ventilação** pode ser aproximada da seguinte forma:

- Através do 6.º canal de radiofrequência
- Através do sensor climatérico HKSI-1
- Através, p. ex., da platina de adaptação universal UAP 1-HCP
- Através de homee Brain

**AVISO**

- A posição de ventilação só pode ser alterada, caso se encontre ligado pelo menos um dispositivo de segurança **adicional** (célula fotoelétrica / célula fotoelétrica com avanço) para a limitação de força existente de série, no sentido da Porta FECHADA.
- Deve estar programado prévia e obrigatoriamente um sensor climatérico e um dispositivo de segurança **adicional** (célula fotoelétrica / célula fotoelétrica com avanço).
- Se estiver ligado um sensor climatérico, o aviso prévio deve ser também ativado através do interruptor DIL C.

**Programar / alterar a posição:**

1. Desloque a porta com a tecla **T**, através do código de radiofrequência programado Impulso ou de um elemento de comando externo com função de impulso para a posição pretendida.
2. Coloque o interruptor DIL em ON e selecione a função desejada.  
O LED pisca a vermelho, de acordo com o parâmetro.

<b>OFF</b>	Abertura parcial / ventilação	
<b>ON</b>	Alterar a posição LIGADA	
	1 x intermitente	Abertura parcial
	2 x intermitente	Ventilação

3. Prima a tecla **P** para memorizar esta posição.  
O LED pisca a verde, de acordo com o parâmetro programado.

**A posição alterada está memorizada.**

Se a posição selecionada estiver muito próxima da posição final de porta FECHADA, aparecerá uma comunicação de erro (LED pisca permanentemente 1 x a vermelho). A posição do ajuste de fábrica é ajustada automaticamente ou mantém-se a última posição válida.

**AVISO**

Com um suporte rebatível para polias dos acessórios existe a possibilidade de ventilar a garagem, mesmo sem a montagem de um dispositivo de segurança adicional (célula fotoelétrica).

- ▶ Para a montagem e a programação, entre em contacto com o seu revendedor especializado.

**3.8 Interruptor DIL G: Mensagem de manutenção**

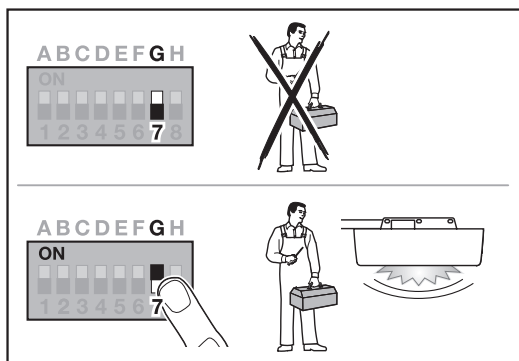

Se o interruptor DIL G se encontrar em OFF (ajuste de fábrica), a indicação de manutenção encontra-se desativada. Não se verifica qualquer comunicação.

Se o interruptor DIL G se encontrar em ON, a indicação de manutenção encontra-se ativada. Uma comunicação ocorre o mais tardar após

- 1 ano de funcionamento
- ou
- 2000 ciclos de porta

A comunicação aparece uma vez depois de se atingir a posição final de porta FECHADA.

Na posição OFF, os ciclos (porta ABERTA / porta FECHADA) continuam a contar.

**Ativar / programar a indicação de manutenção:**

<b>OFF</b>	Mensagem de manutenção DESLIGADO	
<b>ON</b>	Mensagem de manutenção LIGADA	
<b>mover de ON para OFF</b>	Repor mensagem de manutenção	

**3.9 Interruptor DIL H: verificação de Bus**

No conector BUS existe a possibilidade de ligação para acessórios com funções especiais.

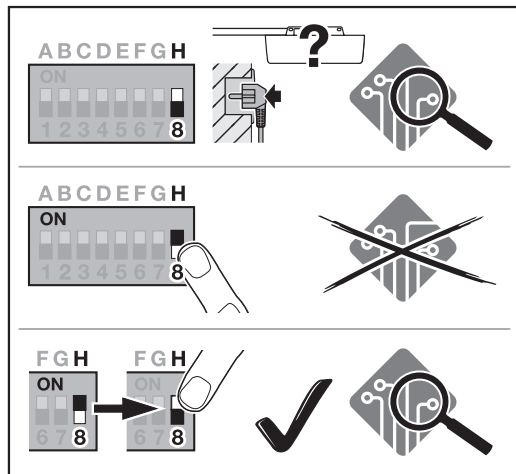

Em caso de verificação de BUS, os acessórios ligados ao conector BUS são apagados e novamente reconhecidos.

<b>OFF</b>	BUS ativado Verificação de BUS em estado não programado com alimentação de tensão.	
<b>ON</b>	BUS ativado Sem efeito	
<b>mover de ON para OFF</b>	BUS ativado Verificação de BUS é executada	

**Para executar uma verificação de BUS:**

1. Conecte os componentes BUS.
2. Desloque o interruptor DIL H de OFF para ON.
3. Volte a deslocar o interruptor DIL H de ON para OFF.  
O LED pisca muito rapidamente, alternando entre vermelho / verde.

**3.10 Programação especial**

Para além das diferentes funções e dos respetivos parâmetros pode proceder a duas programações especiais:

- Limitação de força
- Alterar a posição de ventilação sem dispositivo de segurança

Relativamente à programação, entre em contacto com o seu revendedor especializado.

**AVISO**

Ajustes com os quais é alterado o ajuste de fábrica só podem ser realizados por pessoas habilitadas.

## 4 Acessórios

- ▶ Observe as instruções de segurança nas instruções de montagem, funcionamento e manutenção, capítulo 2.6
- Os acessórios podem sobrecarregar o automatismo no **máx. com 350 mA**. Relativamente ao consumo de corrente dos componentes, consulte as ilustrações.
- No conector BUS existe a possibilidade de ligação para acessórios com funções especiais.
- Os acessórios opcionais não estão incluídos no valor de standby especificado. Os acessórios podem levar a um consumo em standby mais elevado.
- O acessório da série 3 tem de ser ligado através do adaptador HCP HAP 1.

### 4.1 Bornes de ligação

Todos os bornes de ligação podem estar atribuídos várias vezes (figura 11):

- Espessura mínima: 1 x 0,5 mm<sup>2</sup>
- Espessura máxima: 1 x 2,5 mm<sup>2</sup>

### 4.2 Ligação de acessórios

- ▶ Retire a cobertura (figura 11).

#### 4.2.1 Interruptor com função de impulso\*

Interruptor com função de impulso pode ser ligado aos bornes de parafuso de encaixe.

- ▶ Figura 12

Ocupação de bornes:

23	Sinal canal 2	Abertura parcial
5	+24 V CC	
21	Sinal canal 1	Impulso
20	0 V	

#### 4.2.2 Recetor de radiofrequência externo\*

- ▶ Figura 13

Em função do recetor, encaixe a ficha na respetiva ranhura ou no conector BUS.

Um recetor de radiofrequência externo permite comandar as seguintes funções, por ex., em caso de alcance limitado:

<b>HE 3 BiSecur</b> <b>HEI 3 BiSecur</b>	Impulso Luz Abertura parcial
<b>ESE BiSecur</b> <b>ESE-MCX BiSecur</b>	Impulso Luz Abertura parcial Seleção de sentido porta aberta Seleção de sentido porta fechada

Em caso de ligação posterior de um recetor de radiofrequência externo, os códigos de radiofrequência do módulo de radiofrequência integrado têm de ser obrigatoriamente apagados.

- ▶ Instruções de montagem, funcionamento e manutenção, capítulo 13.

#### Programação de um código de radiofrequência no recetor de radiofrequência externo

- ▶ Programe o código de radiofrequência de uma tecla de emissor portátil com base nas instruções de utilização do recetor externo.

#### 4.2.3 Tecla de impulso externa\*

- ▶ Figura 14

Ligar um máximo de 2 interruptores com contactos de fecho (isento de potencial), por exemplo, interruptor interior ou interruptor de chave.

#### 4.2.4 Interruptor interior PB 3 / IT 3b / IT 3b-M\*

- ▶ Figura 15

#### Interruptor de impulso para acionamento ou paragem de deslocações de porta

- ▶ Figura 15.1

#### Interruptor de luz para ligar e desligar a iluminação do automatismo

- ▶ Figura 15.2

#### Interruptor para ligar e desligar todos os elementos de comando

- ▶ Figura 15.3

Quando os elementos de comando são desligados, a luz ainda pode ser ligada e desligada.

#### 4.2.5 Célula fotoelétrica com 2 fios\* (dinâmica)

- ▶ Figura 16

O acionamento da célula fotoelétrica imobiliza a deslocação de porta e ocorre um retorno de segurança para a posição final de porta ABERTA.

#### 4.2.6 Contacto de porta incorporada testado\*

- ▶ Figura 17

A abertura do contacto de porta incorporada imobiliza imediatamente a deslocação de porta e impede permanentemente a deslocação de porta.

#### 4.2.7 Dispositivo de fecho de segurança\*

- ▶ Figura 18

O acionamento do dispositivo de fecho de segurança imobiliza a deslocação de porta e ocorre um retorno de segurança para a posição final de porta ABERTA.

#### 4.2.8 Relé opcional HOR 1-HCP\*

- ▶ Figura 19 e capítulo 3.3

O relé opcional é necessário para a ligação de uma lâmpada externa ou uma lâmpada de sinalização.

#### 4.2.9 Platina de adaptação universal UAP 1-HCP\*

- ▶ Figura 20 e capítulo 3.3

A platina de adaptação universal pode ser utilizada para outras funções adicionais.

#### 4.2.10 Acumulador de emergência\*

- ▶ Figura 21

Com um acumulador de emergência opcional, a porta pode ser movimentada no caso de uma falha de tensão. A comutação para funcionamento com acumulador é efetuada automaticamente. Na iluminação do automatismo, durante o funcionamento com acumulador, acendem menos LEDs.

### ATENÇÃO

#### Perigo de lesão devido à deslocação inesperada de porta

Pode verificar-se uma deslocação inesperada de porta, mesmo com a ficha de rede desligada, se o acumulador de emergência ainda se encontrar ligado.

- ▶ Antes de qualquer trabalho no dispositivo de porta, desligue a ficha de rede e a ficha do acumulador de emergência. Proteja o dispositivo de porta contra um novo arranque não autorizado.

\* – Os acessórios não estão incluídos no equipamento standard!

## Spis treści

<b>1</b>	<b>Ogólne wskazówki</b> .....	<b>61</b>
<b>2</b>	<b>Opis programowania</b> .....	<b>61</b>
2.2	Programowanie kodu radiowego sterującego funkcją Impuls.....	62
<b>3</b>	<b>Funkcje</b> .....	<b>62</b>
3.1	Przełącznik DIL A: typ bramy.....	62
3.2	Przełącznik DIL B: automatyczne zamykanie .....	63
3.3	Przełącznik DIL C: funkcja oświetlenia wewnętrznego, magistrala BUS i ostrzeżenie przed uruchomieniem .....	63
3.4	Przełącznik DIL D: urządzenie zabezpieczające SE2 .....	64
3.5	Granica cofania w kierunku ZAMYKANIE BRAMY .....	64
3.6	Przełącznik DIL E: odciążenie pasa .....	65
3.7	Przełącznik DIL F: zmiana położenia Otwarcia częściowego / Wentylacji .....	65
3.8	Przełącznik DIL G: komunikat o konserwacji.....	66
3.9	Przełącznik DIL H: skanowanie magistrali (BUS-Scan).....	66
3.10	Programowanie specjalne .....	67
<b>4</b>	<b>Wyposażenie dodatkowe</b> .....	<b>67</b>
4.1	Zaciski przyłączeniowe .....	67
4.2	Podłączenie elementów wyposażenia dodatkowego .....	67
4.2.1	Sterownik impulsowy.....	67
4.2.2	Zewnętrzne odbiorniki radiowe* .....	67
4.2.3	Zewnętrzny sterownik impulsowy* .....	67
4.2.4	Sterownik wewnętrzny PB3/IT3b* .....	67
4.2.5	Fotokomórka dwużyłowa* (dynamiczna) .....	68
4.2.6	Testowany wyłącznik krańcowy drzwi przejściowych* .....	68
4.2.7	Zabezpieczenie krawędzi zamykającej*.....	68
4.2.8	Przełącznik opcjonalny HOR 1-HCP* .....	68
4.2.9	Uniwersalna płytki adaptacyjna UAP 1-HCP*.....	68
4.2.10	Akumulator awaryjny* .....	68

## 1 Ogólne wskazówki

### Funkcje i ustawianie parametrów

Czynności polegające na wprowadzaniu ustawień oraz zmian funkcji i parametrów opisano w instrukcji montażu, eksploatacji i konserwacji, rozdział 5.2.

### Timeout

Jeżeli przycisk **P** nie zostanie uruchomiony w ciągu 60 sekund, wybrany parametr nie zostanie zapisany i aktywny pozostaje poprzednio ustawiony parametr 1 (mignięcie 1 x).

### Limit czasu sterowania radiowego

Proces należy powtórzyć, jeżeli w ciągu 25 sekund nie uda się zaprogramować nadajnika. Napęd przechodzi automatycznie w tryb programowania.

### Komunikaty o błędach

Zestawienie komunikatów o błędach znajduje się w instrukcji montażu, eksploatacji i konserwacji, rozdział 19.4.

### Wskazówka dotycząca rysunków

Rysunki wymienione w niniejszym opisie znajdują się w instrukcji montażu, eksploatacji i konserwacji.

### Programowanie specjalne

Oprócz różnych funkcji i przypisanych do nich parametrów istnieje możliwość dokonania dwóch ustawień programowania specjalnego:

- Ograniczenie siły
- Zmiana położenia Wentylacja bez urządzenia ochronnego

W razie pytań dotyczących programowania prosimy o kontakt z partnerem handlowym. Do wprowadzania ustawień powodujących zmianę ustawień fabrycznych jest uprawniony wyłącznie wykwalifikowany personel.

## 2 Opis programowania

### 2.1 Zintegrowany odbiornik radiowy

Na zintegrowanym odbiorniku można zaprogramować maks. 100 kodów radiowych. Kody radiowe można podzielić na dostępne kanały.

Po zaprogramowaniu ponad 100 kodów radiowych zostaną usunięte pierwsze z zaprogramowanych kodów.

W przypadku zaprogramowania kodu radiowego na jednym przycisku nadajnika dla dwóch różnych funkcji usuwany jest kod radiowy dla pierwszej zaprogramowanej funkcji.

W celu zaprogramowania kodu radiowego muszą być spełnione następujące warunki:

- Napęd jest w spoczynku.
- Czas ostrzeżenia o uruchomieniu bramy nie jest włączony.
- Czas zatrzymania w położeniu otwartym nie jest włączony.

**2.2 Programowanie kodu radiowego sterującego funkcją Impuls**

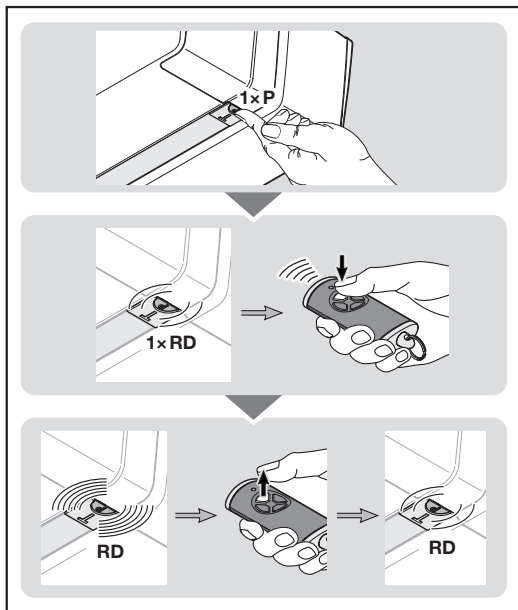

1. Nacisnąć 1 × przycisk **P** na obudowie napędu. Dioda LED w przezroczystym przycisku miga 1 × czerwonym światłem.
2. Nacisnąć i przytrzymać przycisk nadajnika, z którego ma zostać wysłany kod radiowy. Reakcje nadajnika opisano w instrukcji montażu, eksploatacji i konserwacji, rozdział 7.4. W momencie rozpoznania ważnego kodu radiowego przez odbiornik dioda LED w przezroczystym przycisku miga szybko światłem czerwonym.
3. Zwolnić przycisk nadajnika. **Nadajnik jest zaprogramowany i gotowy do pracy.** Dioda LED w przezroczystym przycisku wolno miga czerwonym światłem. Pozostałe nadajniki można zaprogramować w ciągu 25 sekund. (Timeout sterowania radiowego)

**Aby zaprogramować kolejne kody radiowe (impuls):**

- ▶ Powtórzyć czynności opisane w punktach 2 + 3.

W przypadku zaprogramowania tego samego kodu na 2 różnych kanałach zostanie skasowany kod radiowy na pierwszym zaprogramowanym kanale.

**Aby wcześniej przerwać programowanie kodu radiowego:**

- ▶ 7 × nacisnąć przycisk **P**.

**Aby zaprogramować inne funkcje nadajnika:**

- ▶ Nacisnąć przycisk **P** umieszczony w obudowie napędu i wybrać żądaną funkcję.

oświetlenie napędu	nacisnąć 2 ×
otwarcie częściowe	nacisnąć 3 ×
sterowanie kierunkowe OTWIERANIE BRAMY	nacisnąć 4 ×
sterowanie kierunkowe ZAMYKANIE BRAMY	nacisnąć 5 ×
wentylacja	nacisnąć 6 ×

Dioda LED w przezroczystym przycisku miga 1 ×, 2 ×, 3 ×, 4 ×, 5 × lub 6 × czerwonym światłem.

4. Wykonać czynności 2 + 3, jak w przypadku kodu radiowego Impuls.

**Timeout sterowania radiowego:**

Jeżeli w trakcie programowania kodu radiowego upłyne ustawiony czas (25 sekund), napęd przełączy się automatycznie na tryb pracy.

**3 Funkcje**

**3.1 Przełącznik DIL A: typ bramy**

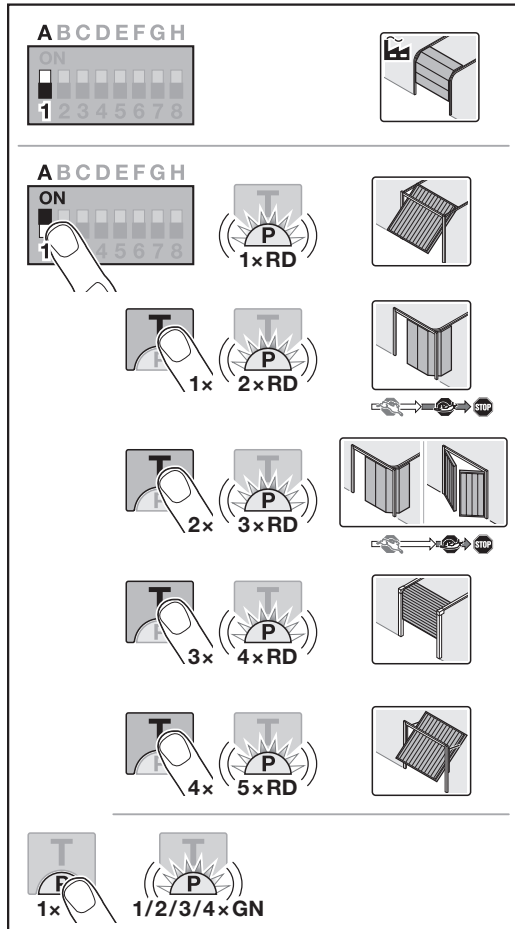

**⚠ PRZESTROGA**

**Niebezpieczeństwo doznania obrażeń z powodu błędnie wybranego typu bramy**

Błędne działanie bramy może skutkować doznaniem **obrażeń**.

- ▶ Należy wybrać *tylko* parametr odpowiadający zainstalowanej bramy.

Typ bramy można ustawić tylko wtedy, gdy napęd nie jest zaprogramowany, a wtyczka sieciowa jest podłączona do gniazda.

W przypadku przestawienia przełącznika DIL na zaprogramowanym napędzie ustawienie jest ignorowane do momentu wydania polecenia uruchomienia. Po wydaniu polecenia uruchomienia dioda sygnalizuje błąd (miga 8 ×)

dopóki przełącznik DIL nie zostanie przestawiony w pierwotne położenie.

#### Ustawianie / zmiana typu bramy:

<b>OFF</b>	brama segmentowa, WYŁ.		
<b>ON</b>	inne typy bram WŁ.		
	1 x mignięcie	brama uchylna	
	2 x mignięcie	boczna brama segmentowa, długie łagodne zatrzymanie	
	3 x mignięcie	boczna brama segmentowa, garażowa brama skrzydłowa, krótkie łagodne zatrzymanie	
	4 x mignięcie	garażowa brama podsufitowa	
5 x mignięcie	brama uchylna Canopy		

#### Boczna brama segmentowa, garażowa brama skrzydłowa

Jeżeli ustawiono długie łagodne zatrzymanie w kierunku BRAMA ZAMKNIĘTA, to napęd spowoduje długie łagodne uruchomienie również w kierunku BRAMA OTWARTA.

Jeżeli ustawiono krótkie łagodne zatrzymanie w kierunku BRAMA ZAMKNIĘTA, to napęd spowoduje normalne uruchomienie w kierunku BRAMA OTWARTA.

#### 3.2 Przełącznik DIL B: automatyczne zamykanie

W trybie zamykania automatycznego brama otwiera się w reakcji na polecenie uruchomienia. Po upływie ustawionego czasu zatrzymania w położeniu otwartym i czasu ostrzegania brama zamyka się automatycznie.

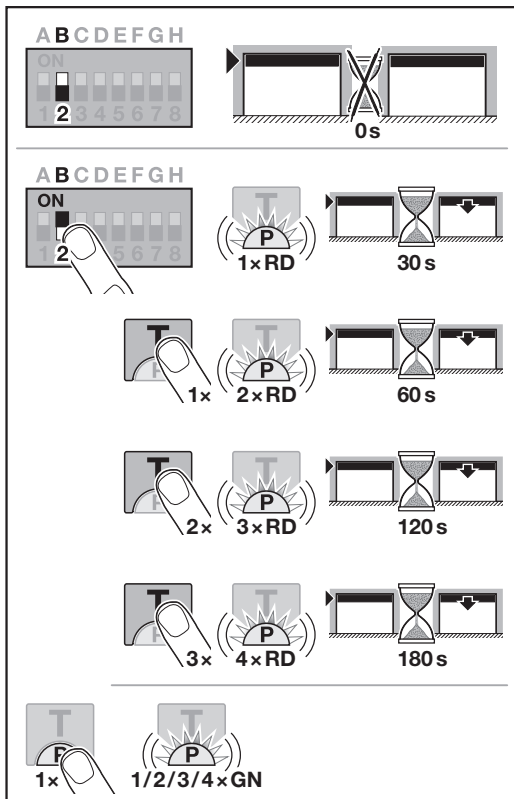

#### WSKAZÓWKA

Korzystanie z funkcji automatycznego zamykania jest dopuszczalne / możliwe tylko w zakresie obowiązywania normy EN 12453 pod warunkiem, że oprócz standardowo oferowanego ograniczenia siły podłączono **dotatkowo** urządzenie zabezpieczające (fotokomórkę / fotokomórkę wyprzedzającą) i **dotatkowo** aktywowano funkcję ostrzegania przed uruchomieniem bramy w kierunku ZAMYKANIE BRAMY.

#### Ustawianie / zmiana funkcji automatycznego zamykania:

<b>OFF</b>	Automatyczne zamykanie WYŁ.		
<b>ON</b>	Automatyczne zamykanie WŁ.		
	1 x mignięcie	czas zatrzymania w położeniu otwartym 30 sekund	
	2 x mignięcie	czas zatrzymania w położeniu otwartym 60 sekund	
	3 x mignięcie	czas zatrzymania w położeniu otwartym 120 sekund	
	4 x mignięcie	czas zatrzymania w położeniu otwartym 180 sekund	

#### 3.3 Przełącznik DIL C: funkcja oświetlenia wewnętrznego, magistrala BUS i ostrzeganie przed uruchomieniem

HOR 1-HCP lub UAP 1-HCP (3. przekaźnik)

Przełącznik opcjonalny HOR 1-HCP lub uniwersalna płytką adaptacyjną UAP 1-HCP (3. przekaźnik) są wymagane do podłączenia zewnętrznej lampy lub lampy sygnalizacyjnej. Uniwersalna płytką adaptacyjną UAP 1-HCP (3. przekaźnik) może służyć do sterowania innymi funkcjami, np. sygnalizacji położenia krańcowych BRAMA OTWARTA i BRAMA ZAMKNIĘTA, sterowania kierunkowego lub oświetlenia napędu.

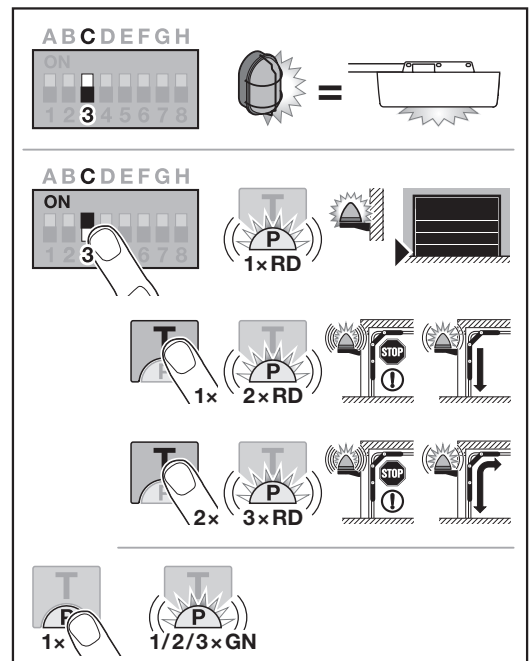

**Ustawianie / zmiana funkcji oświetlenia wewnętrznego, magistrala BUS i ostrzeżenia przed uruchomieniem:**

<b>OFF</b>	Funkcja oświetlenia wewnętrznego, magistrala BUS i ostrzeżenie przed uruchomieniem Oświetlenie zewnętrzne (funkcja taka sama jak oświetlenia napędu)	
<b>ON</b>	1 × mignięcie	Sygnalizacja położenia krańcowego BRAMA ZAMKNIĘTA (przełącznik opcjonalny zamyka się w położeniu krańcowym)
	2 × mignięcie	Aktywowana funkcja ostrzeżenia przed uruchomieniem dla kierunku ZAMYKANIE BRAMY (przełącznik opcjonalny taktuje podczas ostrzeżenia przed uruchomieniem i podczas biegu bramy). Oświetlenie napędu świeci się, gdy brama jest w ruchu.
	3 × mignięcie	Aktywowana funkcja ostrzeżenia przed uruchomieniem dla kierunku OTWIERANIE BRAMY i ZAMYKANIE BRAMY (przełącznik opcjonalny taktuje podczas ostrzeżenia przed uruchomieniem i podczas biegu bramy). Oświetlenie napędu świeci się, gdy brama jest w ruchu.

**3.4 Przełącznik DIL D: urządzenie zabezpieczające SE2**

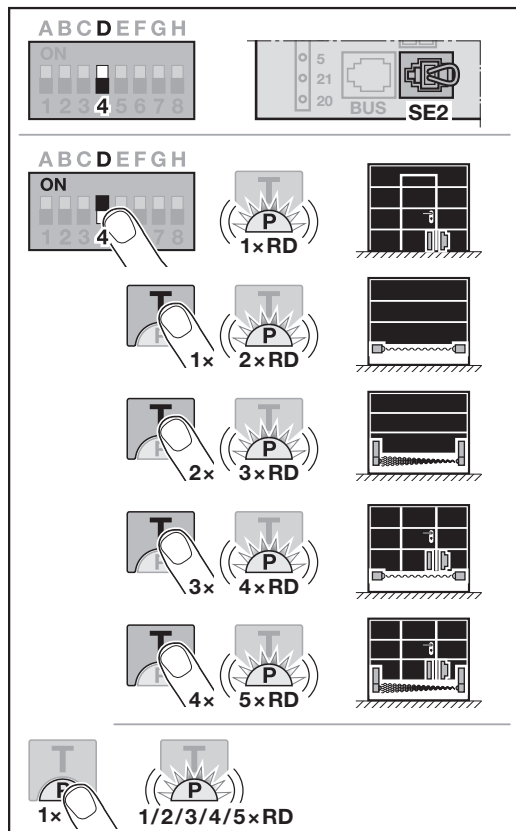

W przypadku przestawienia przełącznika DIL na zaprogramowanym napędzie ustawienie jest ignorowane do momentu wydania polecenia uruchomienia.

Po wydaniu polecenia uruchomienia dioda sygnalizuje błąd (miga 8 ×) dopóki przełącznik DIL nie zostanie przestawiony w pierwotne położenie lub nie zostaną przywrócone ustawienia fabryczne.

**Ustawianie / zmiana urządzenia zabezpieczającego SE 2:**

<b>OFF</b>	Urządzenie zabezpieczające SE 2 WYŁ.	
<b>ON</b>	Urządzenie zabezpieczające SE 2 WŁ.	
	1 × mignięcie	Wyłącznik krańcowy drzwi przejściowych STK z funkcją testowania Funkcja testowania jest sprawdzana przed każdym uruchomieniem bramy.
	2 × mignięcie	Zabezpieczenie krawędzi zamykającej (SKS)
	3 × mignięcie	Fotokomórka wyprzedzająca VL
	4 × mignięcie	Zabezpieczenie krawędzi zamykającej SKS z wyłącznikiem krańcowym drzwi przejściowych STK i funkcją testowania
5 × mignięcie	Wyłącznik krańcowy drzwi przejściowych STK / fotokomórka wyprzedzająca VL z funkcją testowania	

### 3.5 Granica cofania w kierunku ZAMYKANIE BRAMY

Granica cofania dezaktywuje zabezpieczenie krawędzi zamykającej SKS lub fotokomórkę wyprzedzającą VL tuż przed osiągnięciem położenia krańcowego BRAMA ZAMKNIĘTA w celu zapobieżenia błędnym reakcjom bramy (np. niezamierzone cofnięcie).

Położenie granicy cofania zależy od typu bramy i jest ustawione fabrycznie na ok. 30 mm drogi suwaka.

#### Brama segmentowa:

Wysokość minimalna	ok. 16 mm drogi suwaka
Wysokość maksymalna	ok. 200 mm drogi suwaka

Granice cofania można ustawiać lub zmieniać, jeżeli do SE 2 podłączono zabezpieczenie krawędzi zamykającej lub fotokomórkę wyprzedzającą.

Po zmianie granicy cofania należy przeprowadzić kontrolę działania.

- ▶ Instrukcja montażu, eksploatacji i konserwacji, rozdział 11.2

#### Aby ustawić / zmienić granicę cofania:

Przełącznik DIL D musi znajdować się w pozycji OFF.

- Ustawić przełącznik DIL D w pozycji ON.  
Dioda LED miga 1 x czerwonym światłem. Włączona funkcja wyłącznika krańcowego drzwi przejściowych STK z funkcją testowania.
- Nacisnąć przycisk **T**
  - 1 x dla zabezpieczenia krawędzi zamykającej SKS,
  - 2 x dla fotokomórki wyprzedzającej VL.  
Dioda LED miga
  - 2 x światłem czerwonym dla zabezpieczenia krawędzi zamykającej SKS,
  - 3 x światłem czerwonym dla fotokomórki wyprzedzającej VL.
- Nacisnąć przycisk **P**.  
Na potwierdzenie dioda LED miga jednokrotnie
  - 2 x światłem czerwonym dla zabezpieczenia krawędzi zamykającej SKS,
  - 3 x światłem czerwonym dla fotokomórki wyprzedzającej VL.
- Nacisnąć przycisk **T** \*.  
Następuje uruchomienie bramy w kierunku OTWIERANIE BRAMY. Brama zatrzyma się po osiągnięciu położenia krańcowego BRAMA OTWARTA.
- Centralnie w otworze bramy należy umieścić dowolny przedmiot o wymiarach maks. 300 x 50 x 16,25 mm (np. metrówkę) w taki sposób, aby leżał płasko na posadzce i znajdował się w obszarze działania zabezpieczenia krawędzi zamykającej lub fotokomórki wyprzedzającej.
- Nacisnąć przycisk **T**.  
Następuje uruchomienie bramy w kierunku ZAMYKANIE BRAMY.
  - Brama przemieszcza się do momentu rozpoznania przedmiotu przez urządzenie zabezpieczające.
  - Następuje zapisanie i sprawdzenie położenia pod względem zasadności.
  - Napęd spowoduje cofnięcie bramy w położenie krańcowe BRAMA OTWARTA.  
Dioda LED miga szybko czerwonym światłem
- Nacisnąć przycisk **T**.  
Dioda LED świeci się światłem czerwonym.

Granica cofania została ustawiona / zmieniona.

#### Jeżeli proces nie powiódł się:

Brama ponownie się otworzy po osiągnięciu położenia krańcowego BRAMA ZAMKNIĘTA. Brama zatrzyma się w położeniu krańcowym BRAMA OTWARTA. Błąd (1 x mignięcie) jest sygnalizowany do momentu jego skasowania. Nastąpi ustawienie fabrycznie predefiniowanej granicy cofania.

W razie potrzeby powtórzyci czynności opisane w punktach 1 – 7.

- ▶ W celu skasowania błędu należy nacisnąć przycisk **T**.

#### Jeżeli ustawiono granicę cofania > 200 mm przed położeniem krańcowym BRAMA ZAMKNIĘTA:

Brama otworzy się i zatrzyma w położeniu krańcowym BRAMA OTWARTA. Błąd (1 x mignięcie) jest sygnalizowany do momentu jego skasowania. Nastąpi ustawienie fabrycznie predefiniowanej granicy cofania.

- ▶ W celu skasowania błędu należy nacisnąć przycisk **T**.

#### Aby przerwać bieg powrotny:

- ▶ Nacisnąć przycisk **T**, przycisk **P** lub uruchomić zewnętrzny sterownik impulsowy.  
Brama zatrzymuje się. Błąd (1 x mignięcie) jest sygnalizowany do momentu jego skasowania.
- ▶ W celu skasowania błędu należy nacisnąć przycisk **T**.

### 3.6 Przełącznik DIL E: odciążenie pasa

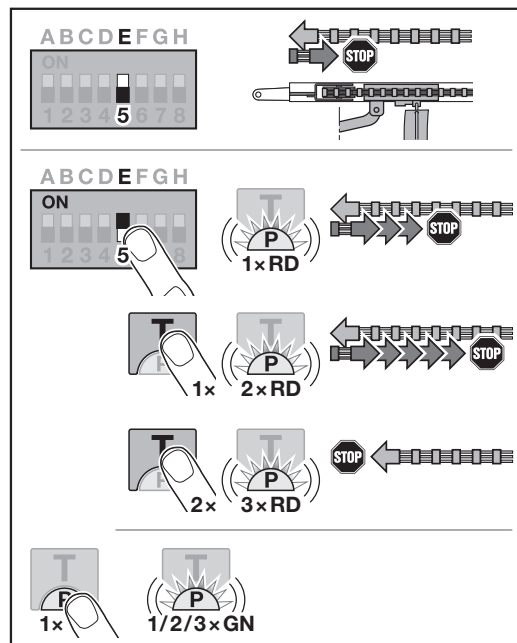

#### Ustawianie / zmiana odciążenia pasa:

OFF	Odciążenie pasa Krótkie	
ON	Odciążenie pasa – inne długości Wł.	
	1 x mignięcie	Średnie
	2 x mignięcie	Długie
	3 x mignięcie	Brak

\* – Ponowne uruchomienie przycisku **T** spowoduje przerwanie operacji.

**3.7 Przełącznik DIL F: zmiana położenia Otwarcia częściowego / Wentylacji**

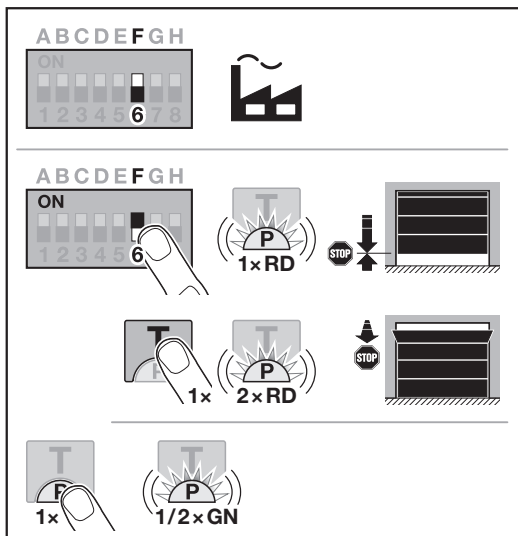

Położenia bramy Otwarcie częściowe i Wentylacja są predefiniowane fabrycznie w zależności od typu bramy.

**Otwarcie częściowe**

	min. 260 mm drogi suwaka przed położeniem krańcowym BRAMA ZAMKNIĘTA
Zakres	min. 120 mm drogi suwaka przed każdym położeniem krańcowym

**Wentylacja**

	min. 100 mm drogi suwaka
Zakres	min. 35 – maks. 300 mm drogi suwaka przed położeniem krańcowym BRAMA ZAMKNIĘTA

Dostępne są następujące możliwości przemieszczenia bramy w położenie **Otwarcia częściowego**:

- Przez 3. kanał radiowy
- Za pomocą zewnętrznego odbiornika
- Za pomocą np. uniwersalnej płytki adaptacyjnej UAP 1-HCP
- Impuls na zaciskach 20/23
- Przez czujnik pogodowy HKSI-1
- Przez homee Brain

Dostępne są następujące możliwości przemieszczenia bramy w położenie **Wentylacja**:

- Przez 6. kanał radiowy
- Przez czujnik pogodowy HKSI-1
- Za pomocą np. uniwersalnej płytki adaptacyjnej UAP 1-HCP
- Przez homee Brain

**WSKAZÓWKA**

- Zmiana położenia Wentylacja jest możliwa tylko pod warunkiem, że oprócz standardowo oferowanego ograniczenia siły podłączono przynajmniej jedno **dotaddkowe** urządzenie zabezpieczające (fotokomórkę / fotokomórkę wyprzedzającą) dla kierunku ZAMYKANIE BRAMY.
- Czujnik pogodowy i **dotaddkowe** urządzenie zabezpieczające (fotokomórka / fotokomórka wyprzedzająca) należy uprzednio zaprogramować.
- Po podłączeniu czujnika pogodowego za pomocą przełącznika DIL C należy aktywować również funkcję ostrzegania przed uruchomieniem.

**Ustawianie / zmiana położenia:**

1. Bramę przemieścić w wybrane położenie przy pomocy przycisku T, zaprogramowanego kodu radiowego Impuls lub zewnętrznego sterownika impulsowego.
2. Ustawić przełącznik DIL F w pozycji ON i wybrać żądaną funkcję.  
Dioda LED miga czerwonym światłem odpowiednio do parametru.

<b>OFF</b>	Otwarcie częściowe / wentylacja	
<b>ON</b>	Zmiana położenia Wł.	
	1 x mignięcie	Otwarcie częściowe
	2 x mignięcie	Wentylacja

3. Nacisnąć przycisk P, aby zapisać to położenie.  
Dioda LED miga zielonym światłem odpowiednio do ustawionego parametru.

**Zmienione położenie zostało zapisane.**

Jeżeli wybrane położenie znajduje się za blisko położenia krańcowego BRAMA ZAMKNIĘTA, pojawia się komunikat o błędzie (dioda LED miga stale 1 x czerwonym światłem). Nastąpi automatyczne ustawienie położenia wg ustawienia fabrycznego lub zachowanie ostatniego ważnego położenia bramy.

**WSKAZÓWKA**

Składane obejmy rolki wchodzące w skład wyposażenia dodatkowego umożliwiają wietrzenie garażu bez konieczności instalacji dodatkowego urządzenia zabezpieczającego (fotokomórki).

- ▶ W przypadku pytań dotyczących montażu prosimy o kontakt z partnerem handlowym.

**3.8 Przełącznik DIL G: komunikat o konserwacji**

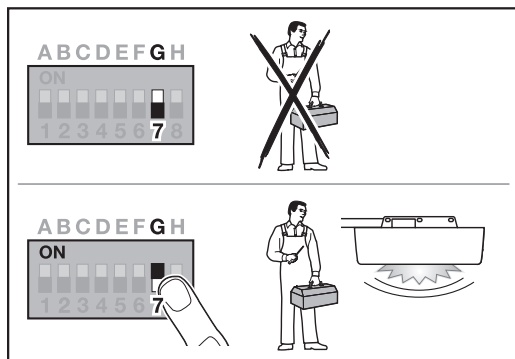

Jeżeli przełącznik DIL G jest ustawiony na OFF (ustawienie fabryczne), wskaźnik konserwacji jest wyłączony. W takim przypadku komunikat nie pojawi się.

Jeżeli przełącznik DIL G jest ustawiony na ON, wskaźnik konserwacji jest włączony. Komunikat pojawi się najpóźniej po

- 1 roku eksploatacji  
lub
- 2000 cyklach bramy

Komunikat pojawia się jednorazowo po każdym osiągnięciu położenia krańcowego BRAMA ZAMKNIĘTA.

W pozycji OFF liczenie cykli (OTWARCIE bramy / ZAMKNIĘCIE bramy) jest kontynuowane.

#### Włączenie / ustawianie wskaźnika konserwacji:

<b>OFF</b>	Komunikat o konserwacji WYŁ.	
<b>ON</b>	Komunikat o konserwacji WŁ.	
<b>Przestawić z ON w OFF</b>	Resetowanie komunikatu o konserwacji	

### 3.9 Przełącznik DIL H: skanowanie magistrali (BUS-Scan)

Do gniazda magistrali BUS można podłączyć wyposażenie dodatkowe obsługujące funkcje specjalne.

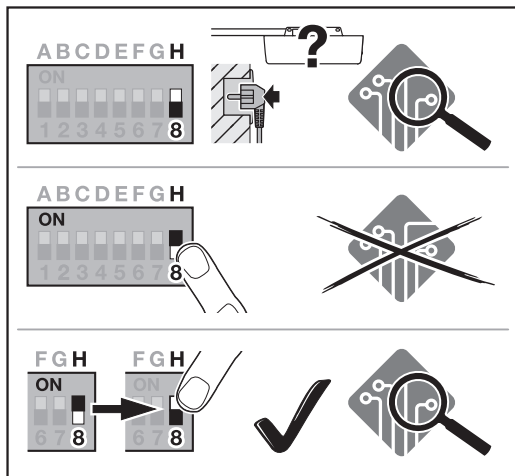

Po skanowaniu magistrali (BUS-Scan) nastąpi usunięcie i ponowne rozpoznanie wyposażenia podłączonego do gniazda magistrali BUS.

<b>OFF</b>	Aktywowana magistrala BUS Skanowanie magistrali BUS na niezaprogramowanym napędzie przy włączonym zasilaniu.	
<b>ON</b>	Aktywowana magistrala BUS Brak reakcji	
<b>Przestawić z ON w OFF</b>	Aktywowana magistrala BUS Trwa skanowanie magistrali (BUS-Scan)	

#### W celu przeprowadzenia skanowania magistrali (BUS-Scan):

1. Podłączyć urządzenie do magistrali.
2. Przestawić przełącznik DIL H z położenia **OFF** w **ON**.
3. Ponownie przestawić przełącznik DIL H z położenia **ON** w **OFF**.  
Dioda LED miga bardzo szybko na zmianę światłem czerwonym / zielonym.

### 3.10 Programowanie specjalne

Oprócz różnych funkcji i przypisanych do nich parametrów istnieje możliwość dokonania dwóch ustawień programowania specjalnego:

- Ograniczenie siły
- Zmiana położenia wentylacyjnego bez urządzenia zabezpieczającego

W razie pytań dotyczących programowania prosimy o kontakt z partnerem handlowym.

#### WSKAZÓWKA

Do wprowadzania ustawień powodujących zmianę ustawień fabrycznych jest uprawniony wyłącznie wykwalifikowany personel.

## 4 Wyposażenie dodatkowe

- ▶ W tym zakresie należy stosować się do wskazówek dotyczących bezpieczeństwa podanych w instrukcji montażu, eksploatacji i konserwacji, rozdział 2.6
- Dopuszczalne obciążenie napędu przez wszystkie elementy wyposażenia dodatkowego wynosi łącznie **maks. 350 mA**. Wartości poboru prądu przez elementy wyposażenia podano na rysunkach.
- Do gniazda magistrali można podłączyć wyposażenie dodatkowe obsługujące funkcje specjalne.
- Opcjonalne wyposażenie dodatkowe nie jest uwzględnione w podanej wartości dla trybu standby. Wyposażenie dodatkowe może prowadzić do wyższego zużycia energii w trybie standby.
- Wyposażenie dodatkowe serii 3 należy podłączać przez adapter HCP HAP 1.

### 4.1 Zaciski przyłączeniowe

Wszystkie zaciski przyłączeniowe można obciążać wielokrotnie (rysunek 11):

- Minimalna grubość:  $1 \times 0,5 \text{ mm}^2$
- Maksymalna grubość:  $1 \times 2,5 \text{ mm}^2$

### 4.2 Podłączenie elementów wyposażenia dodatkowego

- ▶ Zdjąć pokrywę (rysunek 11).

#### 4.2.1 Sterownik impulsowy\*

Sterownik impulsowy można podłączać do zacisków wtykowo-śrubowych.

- ▶ Rysunek 12

#### Obciążenie zacisków:

<b>23</b>	Sygnal kanał 2	otwarcie częściowe
<b>5</b>	+24 V DC	
<b>21</b>	Sygnal kanał 1	impuls
<b>20</b>	0 V	

\* – Wyposażenie dodatkowe, nie wchodzi w zakres wyposażenia standardowego!

**4.2.2 Zewnętrzne odbiorniki radiowe\***

► Rysunek 13

W zależności od odbiornika wtyczkę należy podłączyć do odpowiedniego gniazda wtykowego lub gniazda magistrali BUS.

Za pomocą zewnętrznego odbiornika radiowego można np. przy ograniczonym zasięgu sterować następującymi funkcjami:

<b>HE 3 BiSecur</b> <b>HEI 3 BiSecur</b>	impuls światło otwarcie częściowe
<b>ESE BiSecur</b> <b>ESE-MCX BiSecur</b>	impuls światło otwarcie częściowe sterowanie kierunkowe Otwieranie sterowanie kierunkowe Zamykanie

W przypadku późniejszego podłączenia zewnętrznego odbiornika radiowego należy koniecznie usunąć kody radiowe zintegrowanego modułu radiowego.

- Instrukcja montażu, eksploatacji i konserwacji, rozdział 13.

**Programowanie kodu radiowego w zewnętrznym odbiorniku radiowym**

- Zaprogramować kod radiowy przycisku nadajnika na podstawie instrukcji obsługi zewnętrznego odbiornika.

**4.2.3 Zewnętrzny sterownik impulsowy\***

► Rysunek 14

Można podłączać maksymalnie 2 sterowniki z zestykami zwiernymi (bezpotencjałowe), np. sterownik wewnętrzny lub sterownik na klucz.

**4.2.4 Sterownik wewnętrzny PB 3 / IT 3b / IT 3b-M\***

► Rysunek 15

**Sterownik impulsowy do wyzwalania lub zatrzymywania biegów bramy**

► Rysunek 15.1

**Sterownik do włączania i wyłączania oświetlenia napędu**

► Rysunek 15.2

**Sterownik do włączania i wyłączania wszystkich elementów obsługi**

► Rysunek 15.3

Przy wyłączonych elementach obsługi można włączać i wyłączać światło.

**4.2.5 Fotokomórka dwużyłowa\* (dynamiczna)**

► Rysunek 16

Po zadziałaniu fotokomórki brama zatrzyma się i cofnie ze względów bezpieczeństwa w położenie krańcowe BRAMA OTWARTA.

**4.2.6 Testowany wyłącznik krańcowy drzwi przejściowych\***

► Rysunek 17

Otwarcie zestyku wyłącznika krańcowego drzwi przejściowych powoduje natychmiastowe zatrzymanie bramy i uniemożliwia jej dalszy bieg.

**4.2.7 Zabezpieczenie krawędzi zamykającej\***

► Rysunek 18

Po zadziałaniu zabezpieczenia krawędzi zamykającej brama zatrzyma się i cofnie ze względów bezpieczeństwa w położenie krańcowe BRAMA OTWARTA.

**4.2.8 Przekaznik opcjonalny HOR 1-HCP\***

► Patrz rysunek 19 i rozdział 3.3

Przekaznik opcjonalny jest wymagany do podłączenia zewnętrznej lampy lub lampy sygnalizacyjnej.

**4.2.9 Uniwersalna płytką adaptacyjną UAP 1-HCP\***

► Patrz rysunek 20 i rozdział 3.3

Uniwersalna płytką adaptacyjną może być stosowana do obsługi dodatkowych funkcji.

**4.2.10 Akumulator awaryjny\***

► Rysunek 21

Opcjonalny akumulator awaryjny umożliwia korzystanie z bramy w razie awarii zasilania. Przełączanie na tryb zasilania z akumulatora następuje automatycznie. W trybie zasilania z akumulatora na oświetleniu napędu świeci się mniej diod LED.

 <b>OSTRZEŻENIE</b>
<b>Niebezpieczeństwo skaleczenia w razie nagłego uruchomienia bramy</b>
Do nagłego uruchomienia bramy może dojść w sytuacji, gdy mimo odłączonej wtyczki sieciowej nadal jest podłączony akumulator awaryjny.
► Przed przystąpieniem do jakichkolwiek prac na bramie należy odłączyć wtyczkę sieciową i wtyczkę akumulatora awaryjnego. Zabezpieczyć bramę przed włączeniem przez nieuprawnione osoby.

## Tartalomjegyzék

<b>1</b>	<b>Általános megjegyzések .....</b>	<b>69</b>
<b>2</b>	<b>A programozás leírása .....</b>	<b>69</b>
2.2	Rádiós kód betanítása az impulzusos működéshez .....	70
<b>3</b>	<b>Funkciók .....</b>	<b>70</b>
3.1	A-jelű DIL kapcsoló: kaputípus .....	70
3.2	B-jelű DIL-kapcsoló: automatikus utanzárás .....	71
3.3	C-jelű DIL-kapcsoló: belső megvilágítás, BUS és előzetes figyelmeztetés funkció .....	71
3.4	D-jelű DIL-kapcsoló: SE2 biztonsági berendezés ..	72
3.5	Visszanyitási határ Kapu-ZÁR irányban .....	72
3.6	E-jelű DIL-kapcsoló: gurtni feszültségmentesítése	73
3.7	F-jelű DIL-kapcsoló: részleges nyitás / szellőztetés pozíciójának megváltoztatása .....	73
3.8	G-jelű DIL-kapcsoló: karbantartási kijelzés .....	74
3.9	H-jelű DIL-kapcsoló: BUS-Scan .....	74
3.10	Egyedi programozás .....	74
<b>4</b>	<b>Kiegészítők .....</b>	<b>75</b>
4.1	Csatlakozókapcsok .....	75
4.2	Kiegészítők csatlakoztatása .....	75
4.2.1	Impulzusfunkciós nyomógomb .....	75
4.2.2	Külső rádiós vevőegység* .....	75
4.2.3	Külső impulzusgomb* .....	75
4.2.4	PB 3 / IT 3b* belső nyomógomb .....	75
4.2.5	2-eres fényesorompó* (dinamikus) .....	75
4.2.6	Tesztelt személybejáró-érzékelő* .....	75
4.2.7	Záróélvédelem* .....	75
4.2.8	HOR 1-HCP opciós relé* .....	75
4.2.9	UAP 1-HCP univerzális adapterpanellel* .....	75
4.2.10	Szükségakku* .....	75

## 1 Általános megjegyzések

### Funkciók és paraméterek beállítása

A funkciók és paraméterek beállításának és módosításának lépéseit megtalálja a Szerelési, üzemeltetési és karbantartási utasítás 5.2 fejezetében.

### Timeout

Ha a kívánt paraméter mentéséhez nem nyomja meg 60 mp-en belül a **P**-gombot, akkor a korábban beállított 1. paraméter (1 × villan) marad eltárolva.

### Rádiós timeout

Amennyiben a kéziadó betanítása 25 másodpercen belül nem sikerül, úgy meg kell ismételni a folyamatot. A meghajtás automatikusan a programozó üzemmódra vált.

### Hibajelzések

A hibajelzéseket megtalálja a Szerelési, üzemeltetési és karbantartási utasítás 19.4 fejezetében.

### Hivatkozás képekre

A jelen leírásban említett képek megtalálhatók a Szerelési, üzemeltetési és karbantartási utasításban.

### Egyedi programozás

A különböző funkciók és a vonatkozó paraméterek beállítása mellett két egyedi programozást is lehet végezni:

- Erőhatárolás
- Védelmi berendezés nélküli szellőztetési pozíció változtatása

A programozás érdekében forduljon Hörmann szakkereskedőhöz. Olyan beállításokat, melyekkel a gyári beállítások megváltoznak, csak szakembernek szabad elvégeznie.

## 2 A programozás leírása

### 2.1 Integrált rádiós vevőegység

Az integrált rádiós vevőegység max. 100 rádiós kódot tud megtanulni. A rádiós kódok a meglévő csatornák között feloszthatók.

Ha több, mint 100 rádiós kód kerül betanításra, akkor az elsőként betanítottak törlődnek.

Ha egy kéziadó gomb rádiós kódja két különböző funkcióhoz kerül betanításra, akkor törlődik az elsőként betanított funkcióhoz rendelt rádiós kód.

Hogy egy rádiós kódot betaníthasson, a következő feltételeknek teljesülnie kell:

- A meghajtás nyugalomban van.
- Az előjelzési idő nem aktív.
- A nyitvatartási idő nem aktív.



**Kaputípus beállítása / váltóztatása:**

<b>OFF</b>	Szekcionált kapu, KI	
<b>ON</b>	További kaputípusok, BE	
	1 x villan	Billenőkapu
	2 x villan	Oldalra futó szekcionált kapu, hosszú Soft-Stop
	3 x villan	Oldalra futó szekcionált kapu, nyílószárnyas garázkapu, rövid Soft-Stop
	4 x villan	Födém alá futó garázkapu
5 x villan	Canopy billenőkapu	

**Oldalra futó szekcionált kapu, nyílószárnyas garázkapu**

Ha a Kapu-ZÁR irányban hosszú Soft-Stop van beállítva, akkor a meghajtás Kapu-NYIT irányban is hosszú Soft-Start mellett fog elindulni.

Ha a Kapu-ZÁR irányban rövid Soft-Stop van beállítva, akkor a meghajtás Kapu-NYIT irányban normál módon fog elindulni.

**3.2 B-jelű DIL-kapcsoló: automatikus utánzárás**

Automatikus utánzárásnál a kapu futási parancsra nyílik. A beállított nyitvatartási és előjelzési idő lefutása után a kapu automatikusan záródni kezd.

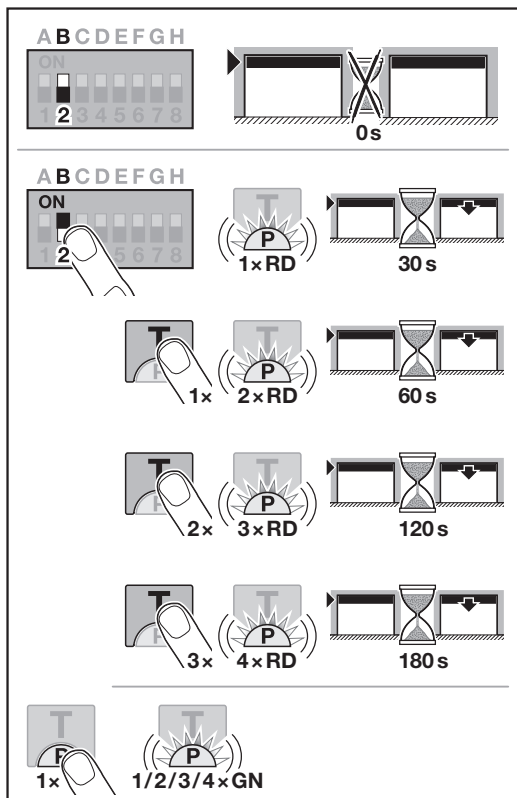
**MEGJEGYZÉS**

Az automatikus utánzárást az EN 12453 szabvány érvényességi területén csak akkor szabad/lehet aktiválni, ha az alapkitelvi felszerelés részeként szállított erőhatároláson kívül legalább egy **kiegészítő** biztonsági berendezés (fénySOROMPÓ/előlufutó fénySOROMPÓ) is csatlakoztatva van és

kiegészítésként a Kapu ZÁR irányban az előjelzés aktiválva van.

**Automatikus utánzárás beállítása / megváltoztatása:**

<b>OFF</b>	Automatikus utánzárás KI	
<b>ON</b>	Automatikus utánzárás BE	
	1 x villan	Nyitvatartási idő 30 mp
	2 x villan	Nyitvatartási idő 60 mp
	3 x villan	Nyitvatartási idő 120 mp
4 x villan	Nyitvatartási idő 180 mp	

**3.3 C-jelű DIL-kapcsoló: belső megvilágítás, BUS és előzetes figyelmeztetés funkció**

HOR 1-HCP vagy UAP 1-HCP (3. relé)

A HOR 1-HCP opciós relé vagy az UAP 1-HCP univerzális adapterpanel (3. relé) a külső lámpa vagy jelzőlámpa csatlakoztatásához szükséges.

UAP 1-HCP univerzális adapterpanellel (3. relével) további funkciókat, pl. Kapu-NYITVA és Kapu-ZÁRVA végálláskijelzést, irányváltást vagy a meghajtás-világítást lehet kapcsolni.

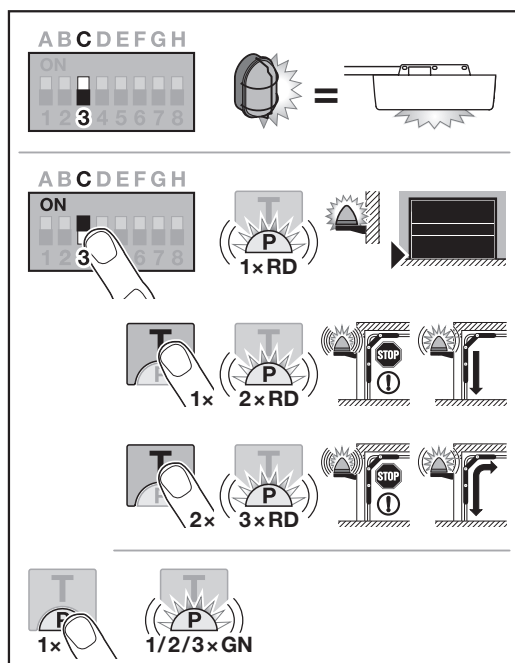
**Belső megvilágítás, BUS és előzetes figyelmeztetés funkció beállítása / megváltoztatása:**

<b>OFF</b>	Belső megvilágítás, BUS és előjelzés funkció Külső megvilágítás (működés, mint a meghajtás-világításnál)	
------------	---	--

ON	Belső megvilágítás, BUS és előjelzés funkció, BE	
	1 × villan	Kapu-ZÁRVA végállás kijelzése (Opció relé meghúzza a végállásban)
	2 × villan	Előjelzés Kapu ZÁR irányban aktiválva (Opció relé ütemez az előjelzés és a kapufutás alatt). A meghajtás-világítás világít a kapufutás alatt.
3 × villan	Előjelzés Kapu-NYIT és Kapu-ZÁR irányban aktiválva (Opció relé ütemez az előjelzés és a kapufutás alatt). A meghajtás-világítás világít a kapufutás alatt.	

### 3.4 D-jelű DIL-kapcsoló: SE2 biztonsági berendezés

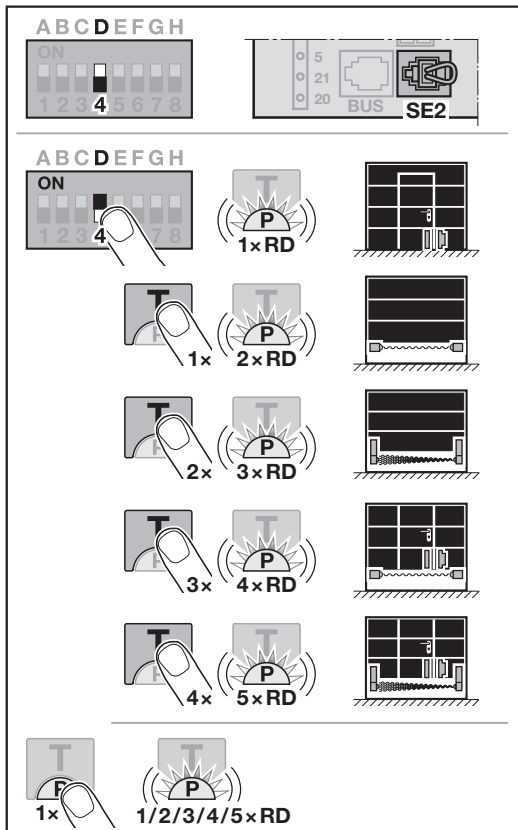

Ha Ön a DIL-kapcsolót egy betanított meghajtáson állítja, akkor a beállítás mindaddig nincs figyelembe véve, amíg kiadásra nem kerül egy futtatási parancs.

Egy futtatási parancsot követően egy hibajelzés (8 × villog) lesz látható mindaddig, amíg a DIL-kapcsolót ismét vissza nem állítják vagy a gyári resetet el nem végzik.

### SE 2 biztonsági berendezés beállítása / megváltoztatása:

OFF	SE 2 biztonság berendezés KI		
ON	SE 2 biztonság berendezés BE		
	1 × villan	STK tesztelt személybejáró-érzékelő A tesztelés minden kapufutás előtt ellenőrizve van.	
	2 × villan	Záróélvédelem (SKS)	
	3 × villan	VL előlfutó fény sorompó	
	4 × villan	SKS záróélvédelem, STK személybejáró-érzékelővel és teszteléssel	
5 × villan	STK személybejáró-érzékelő / VL előlfutó fény sorompó teszteléssel		

### 3.5 Visszanyitási határ Kapu-ZÁR irányban

A helytelen reakciók (pl. akaratlan visszanyitások) megelőzése érdekében kicsivel a ZÁRVA kapuvégállás elérése előtt a visszanyitási határ deaktiválja az SKS záróélvédelmet vagy a VL előlfutó fény sorompót.

A visszanyitási határ pozíciója a kaputípustól függő, gyárilag kb. 30 mm-es szánútra van beállítva.

#### Szekcionált kapu:

Minimális magasság	kb. 16 mm-es szánút
Maximális magasság	kb. 200 mm-es szánút

A visszanyitási határ beállítható vagy megváltoztatható, ha az SE2 aljzatra egy záróélvédelem vagy előlfutó fény sorompó van csatlakoztatva.

A visszanyitási határ megváltoztatását követően működés-ellenőrzést kell végezni.

- ▶ Szerelési, üzemeltetési és karbantartási utasítás, 11.2 fejezet

#### A visszanyitási határ beállításához / megváltoztatásához:

A D jelű DIL-kapcsolónak OFF állásban kell lennie.

- Állítsa a D jelű DIL-kapcsolót ON állásba. A LED 1 × pirosan villan. STK tesztelt személybejáró-érzékelő működése aktív.
- Nyomja meg a **T**-gombot
  - 1 × SKS záróélvédelemhez,
  - 2 × VL előlfutó fény sorompóhoz.
 A LED villog
  - 2 × pirosan, SKS záróélvédelemnél,
  - 3 × pirosan, VL előlfutó fény sorompónál.
- Nyomja meg a **P**-gombot. Visszaigazolásként a LED egy alkalommal villog
  - 2 × pirosan, SKS záróélvédelemnél,
  - 3 × pirosan, VL előlfutó fény sorompónál.
- Nyomja meg a **T**-gombot \*. A kapu megindul a Kapu-NYIT irányba. A NYITVA végállás elérése után a kapu megáll.
- Helyezzen el a kapunyílás közepén az aljzatra egy próbatestet (max. 300 × 50 × 16,25 mm, pl. egy összehajtott colstokot) úgy, hogy az lapjával feküdjön az aljzaton, és a záróélvédelem vagy az előlfutó fény sorompó tartományába essen.
- Nyomja meg a **T**-gombot. A kapu megindul a Kapu-ZÁR irányba.
  - A kapu addig mozog, amíg a próbatestet a biztonsági berendezés fel nem ismeri.
  - A rendszer elmenti a pozíciót, és ellenőrzi a valószerűségét.

\* – A **T**-gomb újabb megnyomására a folyamat megszakad.

- A meghajtás visszanyit a NYITVA kapuvégállásig. LED gyorsan pirosan villog

7. Nyomja meg a T-gombot. A LED pirosan világít.

**A visszanyitási határ be van állítva / meg van változtatva.**

**Ha nem volt sikeres a folyamat:**

A ZÁRVA kapuvégállás elérése után a kapu ismét kinyit. Ezután a kapu a Kapu-NYITVA végállásban marad. A hiba (1 x villanás) mindaddig kijelzésre kerül, amíg a hiba nyugtázva nem lesz. A gyárilag előre beállított visszanyitási határ lesz beállítva. Adott esetben ismétlje meg az 1 – 7 lépést.

- ▶ Hogy a hibát nyugtázza, nyomja meg a T-gombot.

**Ha a Kapu-ZÁRVA végállás előtti visszanyitási határ > 200 mm-re lett választva:**

A kapu kinyit, majd a NYITVA kapuvégállásban marad. A hiba (1 x villanás) mindaddig kijelzésre kerül, amíg a hiba nyugtázva nem lesz. A gyárilag előre beállított visszanyitási határ lesz beállítva.

- ▶ Hogy a hibát nyugtázza, nyomja meg a T-gombot.

**Egy ellenirányú futás megszakításához:**

- ▶ Nyomja meg a T-gombot, a P-gombot vagy működtessen egy impulzusfunkciós külső kezelőelemet. A kapu megáll. A hiba (1 x villanás) mindaddig kijelzésre kerül, amíg a hiba nyugtázva nem lesz.
- ▶ Hogy a hibát nyugtázza, nyomja meg a T-gombot.

**3.6 E-jelű DIL-kapcsoló: gurtni feszültségmentesítése**

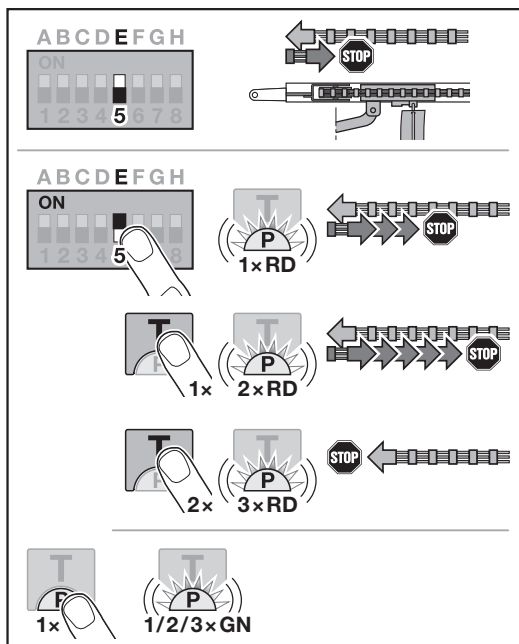

**Gurtni feszültségmentesítés beállítása / megváltoztatása:**

OFF	Gurtni feszültségmentesítése Rövid	
ON	Gurtni feszültségmentesítése más hosszban, BE	
	1 x villan	Közepes
	2 x villan	Hosszú
	3 x villan	Nincs

**3.7 F-jelű DIL-kapcsoló: részleges nyitás / szellőztetés pozíciójának megváltoztatása**

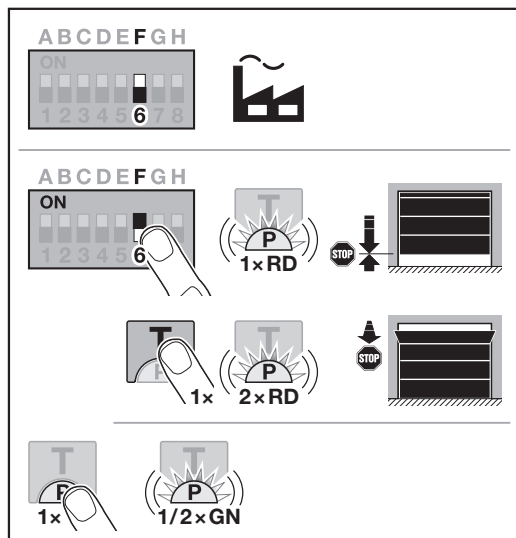

A részleges nyitás és a szellőztetés pozíciója a kaputípustól függ és gyárilag van beállítva.

**Részleges nyitás**

	min. 260 mm-es szánút a ZÁRVA kapuvégállás előtt
Tartomány	min. 120 mm-es szánút minden kapuvégállás előtt

**Szellőztetés**

	min. 100 mm-es szánút
Tartomány	min. 35 – max. 300 mm-es szánút a ZÁRVA kapuvégállás előtt

A részleges nyitás pozíciója az alábbiakkal érhető el:

- 3. rádiós csatornával
- Külső vevőegységgel
- UAP1-HCP univerzális adapterpanellel
- A 20 / 23 kapocsra adott impulzussal
- HKSI-1 klímaérzékelőn keresztül
- homee Brain révén

A szellőztetés pozíciója az alábbiakkal érhető el:

- a 6. rádiós csatornán keresztül
- HKSI-1 klímaérzékelőn keresztül
- Pl. az UAP1-HCP univerzális adapterpanelen keresztül
- homee Brain révén

**MEGJEGYZÉS**

- A szellőzési pozíciót csak akkor lehet megváltoztatni, ha az alapkitelti felszereltség részeként szállított erőhatároláson kívül, a Kapu ZÁR irányhoz legalább egy kiegészítő biztonsági berendezés (fényzorompó / előlfutó fényzorompó) is csatlakoztatva van.
- A klímaérzékelőt és a kiegészítő biztonsági berendezést (fényzorompó / előlfutó fényzorompó) kötelező előre betanítani.
- Ha egy klímaérzékelő csatlakoztatva van, akkor a C-jelű DIL-kapcsolón keresztül az előjelzést is aktiválni kell.

**Pozíció beállítása / megváltoztatása:**

1. Futtassa a kaput a **T**-gombbal, a betanított rádiós kód segítségével vagy egy impulzusfunkciós külső kezelőelemmel a kívánt pozícióba.
2. Állítsa az **F**-jelű DIL-kapcsolót az **ON** állásba, majd válassza ki a kívánt funkciót.  
A LED a paraméternek megfelelően, pirosan villog.

<b>OFF</b>	Részleges nyitás / szellőztetés		
<b>ON</b>	Pozíció megváltoztatása BE		
	1 x villan	Részleges nyitás	
	2 x villan	Szellőztetés	

3. Nyomja meg a **P**-gombot, hogy ez a pozíció elmentésre kerüljön.  
A LED a beállított paraméternek megfelelően, zölden villog.

**Az új pozíció tárolása megtörtént.**

Ha a kiválasztott pozíció túl közel esik a Kapu ZÁRVA végálláshoz, akkor egy hibajelzés lesz látható (a LED tartósan 1 x pirosan villan). Automatikusan a gyári beállítás pozícióját állítja be a rendszer, vagy a legutolsó érvényes pozíció marad beállítva.

**MEGJEGYZÉS**

A kiegészítő csappantyús görgőtartóval fennáll a lehetőség, hogy a garázst egy kiegészítő biztonsági berendezés (fénySOROMPÓ) beépítése nélkül is szellőztethesse.

- ▶ A beépítés és a programozás érdekében forduljon szakkereskedőnköz.

**3.8 G-jelű DIL-kapcsoló: karbantartási kijelzés**

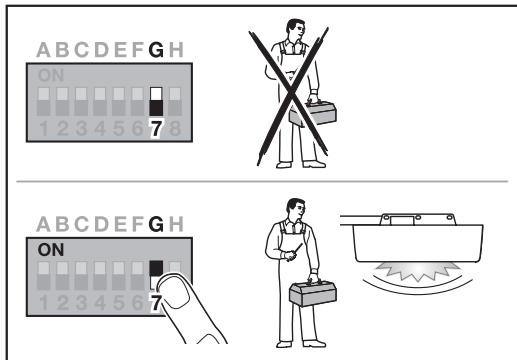

Ha a G jelű DIL-kapcsoló az OFF állásban (gyári beállítás) található, akkor a karbantartási kijelzés deaktiválva van. Ilyenkor nincs jelzés.

Ha a G jelű DIL-kapcsoló az ON állásban áll, akkor a karbantartási kijelzés aktiválva van. Ilyenkor a jelzés legkésőbb ezek után érkezik:

- 1 év üzemidő
- vagy
- 2000 nyitásciklus

A jelzés minden egyes Kapu ZÁRVA végállás elérését követően megjelenik.

KI állásban a rendszer tovább számolja a ciklusokat (ajtó NYITVA / ajtó ZÁRVA).

**A karbantartási kijelzés aktiválása / beállítása:**

<b>OFF</b>	Karbantartási kijelzés KI	
<b>ON</b>	Karbantartási kijelzés BE	
<b>ON állásból OFF állásba tolv</b>	Karbantartási kijelzés visszaállítás	

**3.9 H-jelű DIL-kapcsoló: BUS-Scan**

A BUS jelű aljzat révén fennáll a lehetőség egyedi funkciók kiegészítők csatlakoztatására.

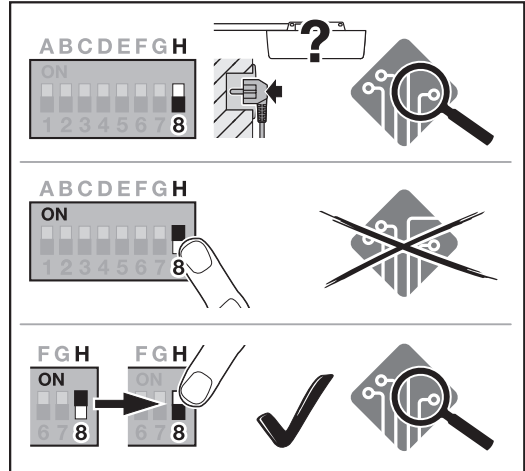

BUS-Scan esetén a BUS-aljzatra csatlakoztatott kiegészítő törlődik, majd a rendszer újra felismeri.

<b>OFF</b>	BUS aktiválva BUS-Scan tápellátás melletti, nem betanított állapotban.	
<b>ON</b>	BUS aktiválva Nincs hatása	
<b>ON állásból OFF állásba tolv</b>	BUS aktiválva BUS-Scan lefut	

**BUS-Scan végrehajtásához:**

1. Csatlakoztassa a BUS-komponenst.
2. Állítsa át a H-jelű DIL-kapcsolót **OFF**-ból **ON** állásba.
3. Állítsa ismét a H-jelű DIL-kapcsolót **ON**-ból **OFF** állásba. A LED nagyon gyorsan villog, piros / zöld között váltakozva.

**3.10 Egyedi programozás**

A különböző funkciók és a vonatkozó paraméterek beállítása mellett két egyedi programozást is lehet végezni:

- Erőhatárolás
- A Szellőztetés pozíció megváltoztatása biztonsági berendezés nélkül

A programozás érdekében forduljon Hörmann szakkereskedőhöz.

**MEGJEGYZÉS**

Olyan beállításokat, melyekkel a gyári beállítások megváltoznak, csak szakembernek szabad elvégeznie.

## 4 Kiegészítők

- ▶ Vegye figyelembe a szerelési, üzemeltetési és karbantartási utasítás biztonsági utasításait a 2.6. fejezetben
- Az összes kiegészítő **max. 350 mA-rel** terhelheti a meghajtást. A komponensek áramfelvételét lásd az ábrákon.
- A BUS jelű aljzat révén fennáll a lehetőség egyedi funkciók kiegészítők csatlakoztatására.
- Az opcionális kiegészítők nem számítanak bele a megadott készenléti értékbe. A kiegészítők magasabb készenléti fogyasztást eredményezhetnek.
- Az 3. sorozat kiegészítőit a HAP1 HCP adapteren keresztül kell csatlakoztatni.

### 4.1 Csatlakozókapcsok

Az összes sorkapocs többszörösön beköthető (11. ábra):

- Minimális vastagság:  $1 \times 0,5 \text{ mm}^2$
- Maximális vastagság:  $1 \times 2,5 \text{ mm}^2$

### 4.2 Kiegészítők csatlakoztatása

- ▶ Vegye le a fedelet (11. ábra).

#### 4.2.1 Impulzuskapcsolás nyomógomb\*

Impulzuskapcsolás nyomógombot csatlakoztathatja a dugaszolható csavarkapcsokra.

- ▶ 12. ábra

**Kapocskiosztás:**

23	2. csatorna jele	Részleges nyitás
5	+24 V DC	
21	1. csatorna jele	Impulzus
20	0 V	

#### 4.2.2 Külső rádiós vevőegység\*

- ▶ 13. ábra

Vevőegységtől függően csatlakoztassa annak dugaszát a megfelelő aljzathoz vagy a BUS-aljzathoz.

Külső rádiós vevőegységgel lehet, pl. korlátozott hatótávolság esetén a következő funkciókat vezérelni:

<b>HE 3 BiSecur</b> <b>HEI 3 BiSecur</b>	Impulzus Lámpa Részleges nyitás
<b>ESE BiSecur</b> <b>ESE-MCX BiSecur</b>	Impulzus Lámpa Részleges nyitás Irányváltás nyitás irányba Irányváltás zárás irányba

Egy külső rádiós vevőegység utólagos csatlakoztatásakor az integrált rádiómodul rádiós kódjait okvetlenül törölni kell.

- ▶ Szerelési, üzemeltetési és karbantartási utasítás, 13. fejezet.

#### Rádiós kód betanítása a külső rádiós vevőegységre

- ▶ Egy kéziadó nyomógombjának rádiós kódját a külső vevőegység használati utasítása alapján tanítsa be.

#### 4.2.3 Külső impulzuskapcsolás\*

- ▶ 14. ábra

Maximum 2 zárókontaktusos (potenciálmentes) nyomógomb csatlakoztatható pl. belső nyomógomb vagy kulcsos kapcsoló.

#### 4.2.4 PB 3 / IT 3b / IT 3b-M\* belső nyomógomb

- ▶ 15. ábra

#### Impulzusos nyomógomb a kapufutás indításához vagy megállításához

- ▶ 15.1 ábra

#### Lámpagomb a meghajtásvilágítás be- és kikapcsolásához

- ▶ 15.2 ábra

#### Nyomógomb az összes kezelőelem be- és kikapcsolásához

- ▶ 15.3 ábra

Kikapcsolt kezelőelemek esetén a lámpa továbbra is be- és kikapcsolható.

#### 4.2.5 2-eres fénySOROMPÓ\* (dinamikus)

- ▶ 16. ábra

A fénySOROMPÓ működésbe lépése megállítja a kapufutást és biztonsági ellenirányú futás következik a NYITVA kapuvégállásba.

#### 4.2.6 Tesztelt személybejáró-érzékelő\*

- ▶ 17. ábra

A személybejáró-érzékelő nyitása azonnal megállítja a kapu futását és tartósan megszakítja a kapufutást.

#### 4.2.7 Záróélvédelem\*

- ▶ 18. ábra

A záróélvédelem működésbe lépése leállítja a kapufutást és biztonsági ellenirányú futás következik a NYITVA kapuvégállásba.

#### 4.2.8 HOR 1-HCP opcióS relé\*

- ▶ Lásd a 19. ábrát és a 3.3 fejezetet

Az opcióS relé egy külső lámpa vagy jelzőlámpa csatlakoztatásához szükséges.

#### 4.2.9 UAP 1-HCP univerzális adapterpanellel\*

- ▶ Lásd a 20. ábrát és a 3.3 fejezetet

Az univerzális adapterpanel további kiegészítő funkciókhoz használható.

#### 4.2.10 Szükségakku\*

- ▶ 21. ábra

Egy opcionális szükségakkival a kapu feszültségkimaradás esetén is működtethető. Az átkapcsolás akku-üzem módra automatikusan történik. Akku-üzem mód alatt a meghajtás-világításon kevesebb LED világít.

### FIGYELMEZTETÉS

#### Sérülésveszély váratlan kapumozgás miatt

Váratlan kapumozgás jöhet létre, ha a kihúzott hálózati dugasz ellenére a szükségakku még csatlakoztatva van.

- ▶ Minden, a kapuszerkezeten végzett munka előtt húzza ki a hálózati dugaszt és a szükségakku dugaszát. Biztosítsa a berendezést az illetéktelen visszakapcsolás ellen.

\* – Kiegészítő, nem része a szériafelszereltségnek!

## Obsah

<b>1</b>	<b>Všeobecné informace</b> .....	<b>76</b>
<b>2</b>	<b>Popis programování</b> .....	<b>76</b>
2.2	Programování kódu dálkového ovládání pro funkci Impuls .....	77
<b>3</b>	<b>Funkce</b> .....	<b>77</b>
3.1	Přepínač DIL A: Typ vrat .....	77
3.2	Přepínač DIL B: Automatické zavírání .....	78
3.3	Přepínač DIL C: Funkce interního osvětlení, sběrnice a výstrahy .....	78
3.4	Přepínač DIL D: Bezpečnostní zařízení SE2 .....	79
3.5	Mez reverzace ve směru Vrata zavřena .....	79
3.6	Přepínač DIL E: odlehčení pásu .....	80
3.7	Přepínač DIL F: Změna polohy Částečné otevření / větrání .....	80
3.8	Přepínač DIL G: Hlášení údržby .....	81
3.9	Přepínač DIL H: Skenování sběrnice .....	81
3.10	Speciální programování .....	81
<b>4</b>	<b>Příslušenství</b> .....	<b>82</b>
4.1	Připojovací svorky .....	82
4.2	Připojení příslušenství .....	82
4.2.1	Tlačítko s impulsní funkcí .....	82
4.2.2	Externí dálkové přijímače* .....	82
4.2.3	Externí impulzní tlačítko* .....	82
4.2.4	Vnitřní spínač PB 3 / IT 3b* .....	82
4.2.5	2vodičová světelná závora* (dynamická) .....	82
4.2.6	Testovaný kontakt integrovaných dveří* .....	82
4.2.7	Zajištění před zavírací hranou* .....	82
4.2.8	Volitelné relé HOR 1-HCP* .....	82
4.2.9	Univerzální adaptérová deska UAP 1-HCP* .....	82
4.2.10	Nouzový akumulátor* .....	82

## 1 Všeobecné informace

**Nastavení funkcí a parametrů**

Kroky vztahující se k nastavení a změně funkcí a parametrů naleznete v návodu k montáži, provozu a údržbě, kapitola 5.2.

**Časový limit**

Jestliže do 60 sekund nestisknete tlačítko **P** pro uložení požadovaného parametru, zůstane zachován přednastavený parametr 1 (1 × blikne).

**Časový limit dálkového ovládání**

Pokud během 25 sekund nebude programování dálkových ovladačů úspěšné, je třeba postup zopakovat. Pohon přejde automaticky do programovacího režimu.

**Chybová hlášení**

Chybová hlášení naleznete v návodu k montáži, provozu a údržbě, kapitola 19.4.

**Odkaz na obrázky**

Obrázky uvedené v tomto popisu najdete v návodu k montáži, provozu a údržbě.

**Speciální programování**

Kromě různých funkcí a příslušných parametrů můžete provádět dva druhy speciálního programování:

- omezení síly,
- změnu polohy větrání bez ochranného zařízení.

Ohledně programování se obraťte na svého specializovaného prodejce. Nastavení, kterými se mění tovární nastavení, směřjí provádět pouze odborníci.

## 2 Popis programování

**2.1 Integrovaný dálkový přijímač**

Na integrovaném dálkovém přijímači lze naprogramovat max. 100 rádiových kódů. Rádiové kódy mohou být rozděleny na disponibilní kanály.

Pokud je naprogramováno více než 100 rádiových kódů, první naprogramované se vymažou.

Jestliže je kód tlačítka dálkového ovladače naprogramován pro dvě různé funkce, kód první naprogramované funkce se vymaže.

Pro naprogramování rádiového kódu musejí být splněny následující předpoklady:

- Pohon je v klidu.
- Doba předběžného varování není aktivní.
- Doba setrvání v otevřeném stavu není aktivní.

## 2.2 Programování kódu dálkového ovládání pro funkci Impuls

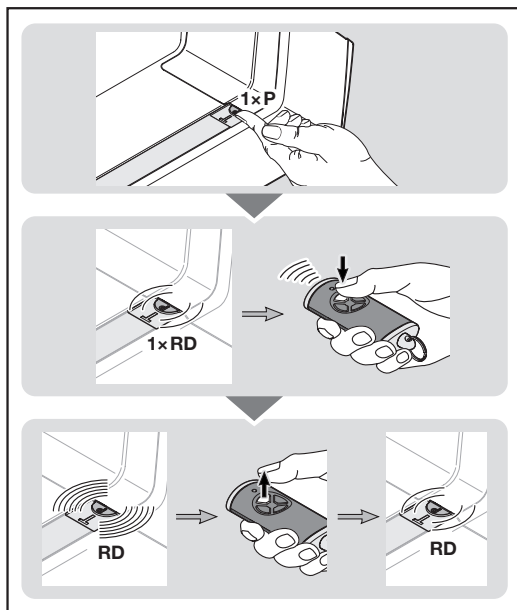

1. Stiskněte 1 × tlačítko **P** v krytu pohonu. Kontrolka LED v transparentním tlačítku blikne 1 × červeně.
2. Stiskněte a podržte tlačítko dálkového ovladače, jehož kód dálkového ovládání chcete vysílat. Chování dálkového ovladače naleznete v návodu k montáži, provozu a údržbě, kapitola 7.4. Jakmile přijímač rozpozná platný kód dálkového ovládání, začne rychle blikat červená LED v transparentním tlačítku.
3. Uvolněte tlačítko dálkového ovladače.

### Dálkový ovladač je naprogramován a připraven k provozu.

Kontrolka LED v transparentním tlačítku pomalu bliká červeně.

Do 25 sekund můžete naprogramovat další dálkový ovladač. (časový limit dálkového ovládání)

### Pro naprogramování dalších rádiových kódů (impulsu):

- ▶ Opakujte kroky 2 + 3.

Jestliže se naprogramuje tentýž kód dálkového ovládání na 2 různé kanály, na prvním naprogramovaném kanále se vymaže.

### Pro předčasné ukončení programování rádiových kódů:

- ▶ stiskněte 7 × tlačítko **P**.

### Pro naprogramování dalších funkcí dálkového ovladače:

- ▶ stiskněte tlačítko **P** v krytu pohonu a zvolte zamýšlenou funkci.

Osvětlení pohonu	2 × stisknout
Částečné otevření	3 × stisknout
Volba směru otevírání vrat	4 × stisknout
Volba směru zavírání vrat	5 × stisknout
Větrání	6 × stisknout

Kontrolka LED v transparentním tlačítku blikne 1 ×, 2 ×, 3 ×, 4 ×, 5 × nebo 6 × červeně.

4. Proveďte kroky 2 + 3 jako u rádiového kódu Impuls.

### Časový limit dálkového ovládání:

Jestliže během programování kódu dálkového ovládání vyprší časový limit (25 sekund), pohon automaticky přejde do provozního režimu.

## 3 Funkce

### 3.1 Přepínač DIL A: Typ vrat

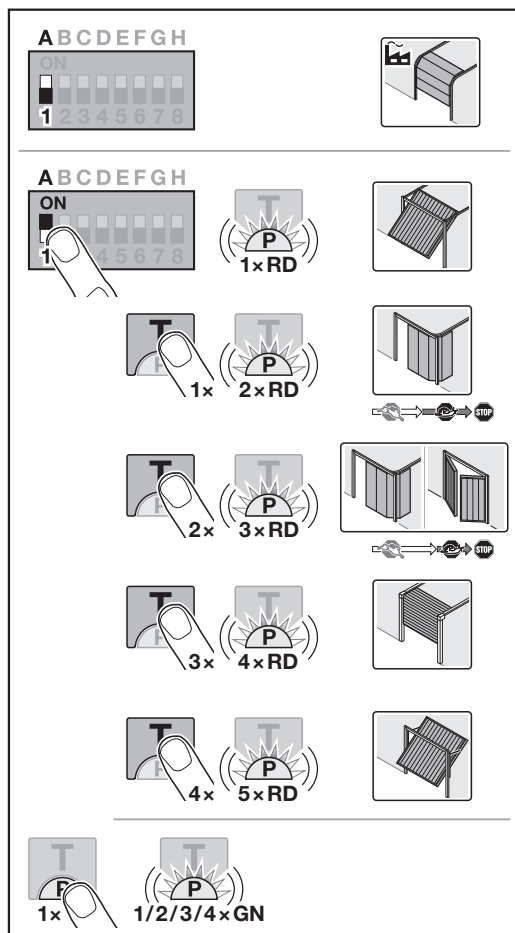

### ⚠ OPATRNĚ

#### Nebezpečí zranění v důsledku nesprávně zvoleného typu vrat

Chybné chování vratového zařízení může způsobit zranění.

- ▶ Volte *pouze* parametr, který odpovídá přítomnému vratovému zařízení.

Typ vrat lze nastavit pouze v případě, že pohon není naprogramován a síťová zástrčka je zasunutá do zásuvky. Pokud přepnete přepínač DIL na naprogramovaném pohonu, bude se nastavení ignorovat až do dalšího příkazu k pojezdu. Po povelu k pojezdu se zobrazí chyba (8 × bliknutí) a zůstane zobrazena, dokud se přepínač DIL nevrátí do předchozí polohy.

**Nastavení / změna typu vrat:**

<b>OFF</b>	Sekční vrata, VYP		
<b>ON</b>	Další typy vrat ZAP		
	1 x bliknutí	Výklopná vrata	
	2 x bliknutí	Boční sekční vrata, dlouhé pozvolné zastavení	
	3 x bliknutí	Boční sekční vrata, garážová otočná vrata, krátké pozvolné zastavení	
	4 x bliknutí	Garážová vrata se zajištěním pod strop	
5 x bliknutí	Výklopná vrata Canopy		

**Boční sekční vrata, garážová otočná vrata**

Když je nastaveno dlouhé pozvolné zastavení ve směru Vrata zavřena, bude rozběh pohonu ve směru Vrata otevřena také pozvolný.

Když je nastaveno krátké pozvolné zastavení ve směru Vrata zavřena, rozjede se pohon ve směru Vrata otevřena normálně.

**3.2 Přepínač DIL B: Automatické zavírání**

U automatického zavírání se vrata při povelu k pojezdu otevrou. Po uplynutí nastavené doby setrvání v otevřeném stavu a doby předběžného varování se vrata automaticky zavrou.

The diagram illustrates the DIL B switch settings for automatic closing. It shows a switch with positions 1 through 8. Each position is associated with a specific door closing behavior and timing:

- Position 2:** 0s delay.
- Position 3:** 30s delay, with 1x RD (warning) and 1x T (stop).
- Position 4:** 60s delay, with 2x RD and 2x T.
- Position 5:** 120s delay, with 3x RD and 3x T.
- Position 6:** 180s delay, with 4x RD and 4x T.
- Position 7:** 1x T.
- Position 8:** 1/2/3/4 x GN.

**OZNÁMENÍ**

Automatické zavírání smí / může být v rozsahu platnosti normy EN 12453 aktivováno pouze tehdy, jestliže je spolu se standardně dodávanou funkcí omezení síly připojeno alespoň jedno **doplňkové** bezpečnostní zařízení (světelná závora / předsazená světelná závora) a **kromě toho** předběžné varování ve směru Vrata zavřena.

**Nastavení / změna automatického zavírání:**

<b>OFF</b>	Automatické zavírání VYP		
<b>ON</b>	Automatické zavírání ZAP		
	1 x bliknutí	Doba setrvání v otevřeném stavu 30 sekund	
	2 x bliknutí	Doba setrvání v otevřeném stavu 60 sekund	
	3 x bliknutí	Doba setrvání v otevřeném stavu 120 sekund	
4 x bliknutí	Doba setrvání v otevřeném stavu 180 sekund		

**3.3 Přepínač DIL C: Funkce interního osvětlení, sběrnice a výstrahy**

HOR 1-HCP nebo UAP 1-HCP (3. relé)

Volitelné relé HOR 1-HCP nebo univerzální adaptérová deska UAP 1-HCP (3. relé) jsou zapotřebí pro připojení externího svítidla nebo signálního světla.

Univerzální adaptérová deska UAP 1-HCP (3. relé) umožňuje spínání dalších funkcí, např. hlášení koncové polohy otevírání vrat a zavírání vrat, volby směru nebo osvětlení pohonu.

The diagram illustrates the DIL C switch settings for internal lighting, terminal board, and warnings. It shows a switch with positions 1 through 8. Each position is associated with a specific door closing behavior and timing:

- Position 3:** 1x RD (warning) and 1x T (stop).
- Position 4:** 2x RD and 2x T.
- Position 5:** 3x RD and 3x T.
- Position 6:** 1x T.
- Position 7:** 1/2/3 x GN.

**Nastavení / změna funkce interního osvětlení, sběrnice a výstrahy:**

<b>OFF</b>	Funkce interního osvětlení, sběrnice a výstrahy Externí osvětlení (funkce jako u osvětlení pohonu)	
------------	---	--

ON	Funkce interního osvětlení, sběrnice a výstrahy ZAP	
	1 × bliknutí	Hlášení koncové polohy zavírání vrat (Volitelné relé přitáhne v koncové poloze)
	2 × bliknutí	Předběžné varování aktivováno ve směru Vrata zavřena (Volitelné relé pracuje během předběžného varování a pojezdu vrat v taktu). Během pojezdu vrat svítí osvětlení pohonu.
3 × bliknutí	Předběžné varování aktivováno ve směru Vrata otevřena a Vrata zavřena (Volitelné relé pracuje během předběžného varování a pojezdu vrat v taktu). Během pojezdu vrat svítí osvětlení pohonu.	

### Nastavení / změna bezpečnostního zařízení SE 2:

OFF	Bezpečnostní zařízení SE 2 VYP	
ON	Bezpečnostní zařízení SE 2 ZAP	
1 × bliknutí	Kontakt integrovaných dveří STK s testováním Testování se kontroluje před každým pojezdem vrat.	
2 × bliknutí	Zajištění před uzavírací hranou SKS	
3 × bliknutí	Předsazená světelná závora VL	
4 × bliknutí	Zajištění před zavírací hranou SKS s kontaktem integrovaných dveří STK a testováním	
5 × bliknutí	Kontakt integrovaných dveří STK / předsazená světelná závora VL s testováním	

### 3.4 Přepínač DIL D: Bezpečnostní zařízení SE2

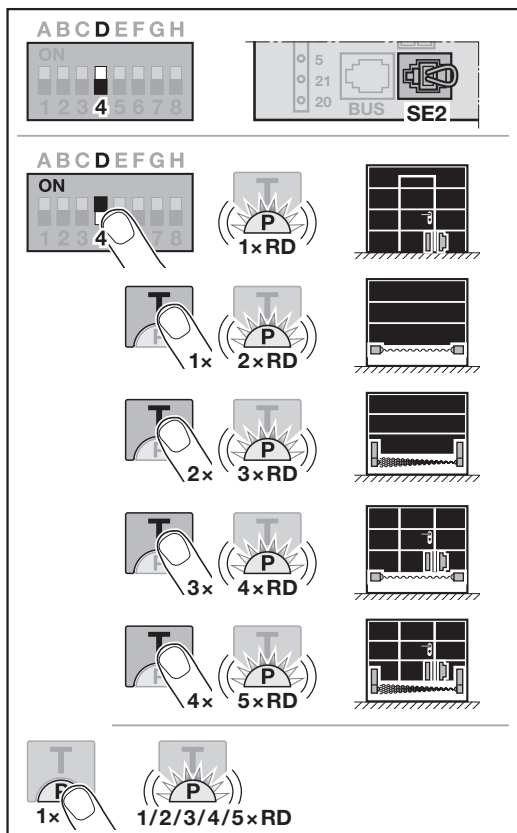

Pokud přepnete přepínač DIL na naprogramovaném pohonu, bude se nastavení ignorovat až do dalšího příkazu k pojezdu. Po příkazu k pojezdu se zobrazí chyba (8 × bliknutí) a zůstane zobrazená, dokud se přepínač DIL nevrátí do předchozí polohy, nebo dokud neobnovíte tovární nastavení.

### 3.5 Mez reverzace ve směru Vrata zavřena

Aby se zabránilo chybným akcím (např. nechtěné reverzaci), deaktivuje mez reverzace krátce před dosažením koncové polohy Vrata zavřena zajištění před zavírací hranou SKS nebo předsazenou světelnou závoru VL.

Poloha meze reverzace závisí na typu vrat a je z výrobního závodu přednastavena přibližně na 30 mm dráhy vozíku.

#### Sekční vrata:

Minimální výška	Cca 16 mm dráhy vozíku
Maximální výška	Cca 200 mm dráhy vozíku

Mez reverzace lze nastavit nebo upravit, když je k SE 2 připojeno zajištění před zavírací hranou nebo předsazená světelná závora.

Po změně meze reverzace je nutno provést funkční zkoušku.

► Návod k montáži, provozu a údržbě viz kapitola 11.2.

#### Nastavení / změna meze reverzace:

Přepínač DIL D musí být v poloze OFF.

- Přepněte přepínač DIL D do polohy ON.  
Kontrolka LED blikne 1 × červeně. Funkce kontaktu integrovaných dveří STK s testováním je aktivována.
- Stiskněte tlačítko **T**
  - 1 × pro zajištění před zavírací hranou SKS,
  - 2 × pro předsazenou světelnou závoru VL.
- Kontrolka LED blikne
  - 2 × červeně pro zajištění před zavírací hranou SKS,
  - 3 × červeně pro předsazenou světelnou závoru VL.
- Stiskněte tlačítko **P**.  
Pro potvrzení kontrolka LED blikne
  - 2 × červeně pro zajištění před zavírací hranou SKS,
  - 3 × červeně pro předsazenou světelnou závoru VL.
- Stiskněte tlačítko **T** \*.  
Vrata začnou pojíždět ve směru Vrata otevřena. Po dosažení koncové polohy Vrata otevřena zůstanou vrata stát.
- Umístěte do středu vrat zkušební těleso (max. 300 × 50 × 16,25 mm, např. skládací metr) tak, aby leželo na podlaze naplocho a bylo v dosahu zajištění před zavírací hranou nebo předsazené světelné závory.
- Stiskněte tlačítko **T**.  
Vrata začnou pojíždět ve směru Vrata zavřena.
  - Vrata budou pojíždět, dokud bezpečnostní zařízení nedetekuje zkušební těleso.
  - Polozice se uloží do paměti a ověř se její věrohodnost.

\* – dalším stisknutím tlačítka **T** se proces přeruší.

- Vrata poїždějí opačným směrem až do koncové polohy Vrata otevřena.  
Kontrolka LED rychle bliká červeně.

7. Stiskněte tlačítko **T**.  
Kontrolka LED svítí červeně.

**Mez reverzace je nastavena / změněna.**

**Pokud průběh nebyl úspěšný:**

Po dosažení koncové polohy Vrata zavřena se vrata znovu rozjedou. Vrata zůstanou stát v koncové poloze Vrata otevřena. Chyba (1 x bliknutí) bude zobrazena tak dlouho, dokud ji nepotvrdíte. Obnoví se tovární nastavení meze reverzace.

Podle potřeby opakujte kroky 1 – 7.

- ▶ K potvrzení chyby stiskněte tlačítko **T**.

**Pokud byla zvolena mez reverzace > 200 mm před koncovou polohou Vrata zavřena:**

Vrata se rozjedou a zůstanou stát v koncové poloze Vrata otevřena. Chyba (1 x bliknutí) bude zobrazena tak dlouho, dokud ji nepotvrdíte. Obnoví se tovární nastavení meze reverzace.

- ▶ K potvrzení chyby stiskněte tlačítko **T**.

**Přerušení reverzační jízdy:**

- ▶ Stiskněte tlačítko **T**, tlačítko **P** nebo externí ovládací prvek s impulsní funkcí.  
Vrata se zastaví. Chyba (1 x bliknutí) bude zobrazena tak dlouho, dokud ji nepotvrdíte.
- ▶ K potvrzení chyby stiskněte tlačítko **T**.

**3.6 Přepínač DIL E: odlehčení pásu**

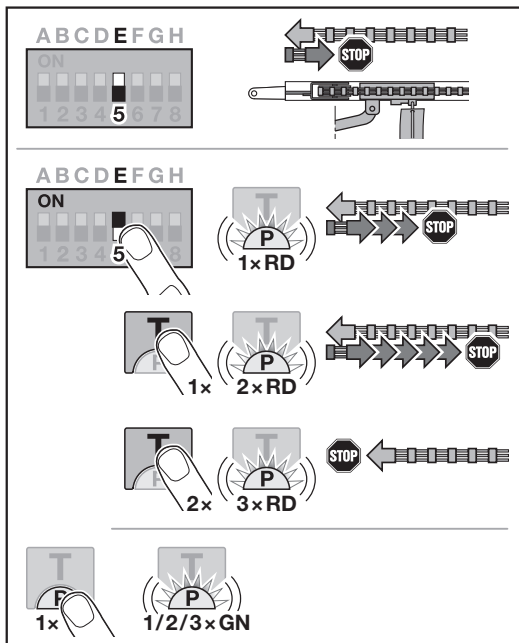

**Nastavení / změna odlehčení pásu:**

<b>OFF</b>	Odlehčení pásu Malé	
<b>ON</b>	Odlehčení pásu další délky ZAP	
	1 x bliknutí	Střední
	2 x bliknutí	Velké
	3 x bliknutí	Není k dispozici

**3.7 Přepínač DIL F: Změna polohy Částečné otevření / větrání**

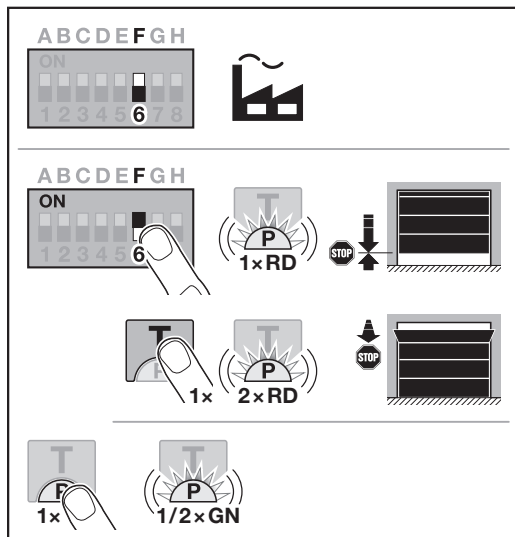

Polohy Částečné otevření a Větrání jsou nastaveny od výrobce v závislosti na typu vrat.

**Částečné otevření**

	min. 260 mm dráhy vozíku před koncovou polohou Vrata zavřena
Oblast	Dráha vozíku 120 mm před každou koncovou polohou vrat

**Větrání**

	min. 100 mm dráhy vozíku
Oblast	min. 35 – max. 300 mm dráhy vozíku před koncovou polohou Vrata zavřena

Do polohy Částečné otevření lze najet prostřednictvím:

- 3. kanálu dálkového ovládání,
- externího rádiového přijímače,
- univerzální adaptérové desky UAP 1-HCP,
- impulsu na svorkách 20 / 23,
- klimatického senzoru HKSI-1,
- homee Brain.

Do polohy Větrání lze najet prostřednictvím:

- 6. kanálu dálkového ovládání,
- klimatického senzoru HKSI-1,
- univerzální adaptérové desky UAP 1-HCP,
- homee Brain.

**OZNÁMENÍ**

- Polohu Větrání lze změnit pouze tehdy, když je spolu se standardně dodávanou funkcí omezení síly připojeno alespoň jedno doplňkové bezpečnostní zařízení (světelná závora / předsazená světelná závora) ve směru zavírání vrat.
- Klimatický senzor a doplňkové bezpečnostní zařízení (světelná závora / předsazená světelná závora) musí být bezpodmínečně naprogramovány předem.
- Pokud je připojený klimatický senzor, musí se prostřednictvím přepínače DIL C aktivovat také předběžná výstraha.

**Nastavení / změna polohy:**

1. Pomocí tlačítka **T**, naprogramovaného kódu dálkového ovládání nebo externího ovládacího prvku s impulsní funkcí najedte vrata do požadované polohy.
2. Přepněte přepínač **DIL F** do polohy **ON** a navolte požadovanou funkci.  
Kontrolka **LED** bliká červeně podle parametru.

<b>OFF</b>	Částečné otevření / větrání	
<b>ON</b>	Změna polohy ZAP	
	1 x bliknutí	Částečné otevření
	2 x bliknutí	Větrání

3. Pro uložení této pozice do paměti stisknete tlačítko **P**.  
Kontrolka **LED** bliká zeleně podle nastaveného parametru.

**Změna polohy je uložena.**

Pokud je zvolená poloha příliš blízko koncové polohy Vrata zavřena, zobrazí se chybové hlášení (kontrolka **LED** trvale bliká 1 x červeně). Pak se buď automaticky obnoví poloha továrního nastavení, nebo zůstane nastavená poslední platná poloha.

**OZNÁMENÍ**

Sklápací držák vodicích koleček, který se dodává jako příslušenství, umožňuje větrat garáž i bez montáže dalšího bezpečnostního zařízení (světelná závora).

- Ohledně montáže a programování se obraťte na svého specializovaného prodejce.

**3.8 Přepínač DIL G: Hlášení údržby**

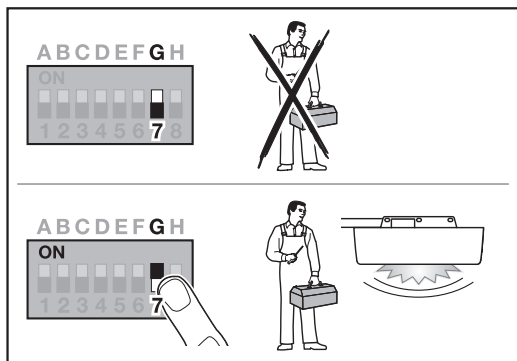

Jestliže se přepínač **DIL G** nachází v poloze **OFF** (tovární nastavení), je indikace údržby deaktivovaná. Hlášení se pak nevygeneruje.

Jestliže se přepínač **DIL G** nachází v poloze **ON**, je indikace údržby aktivovaná. Hlášení se vygeneruje nejpozději po

- 1 roce doby provozu
- Nebo
- 2000 cyklech vrat

Hlášení se objeví jednou po každém dosažení koncové polohy Vrata zavřena.

V poloze **OFF** se cykly (vrata otevřena / vrata zavřena) počítají dál.

**Aktivace / nastavení indikace údržby:**

<b>OFF</b>	Hlášení údržby VYP	
<b>ON</b>	Hlášení údržby ZAP	
<b>Přepnutí z ON na OFF</b>	Resetování hlášení údržby	

**3.9 Přepínač DIL H: Skenování sběrnice**

Do zdířky sběrnice je možné připojit příslušenství se speciálními funkcemi.

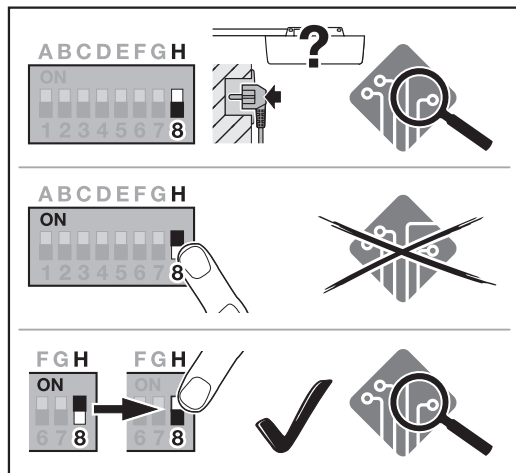

Při skenování sběrnice bude příslušenství připojené k zásuvce sběrnice odstraněno a znovu detekováno.

<b>OFF</b>	Sběrnice aktivována Skenování sběrnice bez naprogramování pod napájecím napětím.	
<b>ON</b>	Sběrnice aktivována Žádný efekt	
<b>Přepnutí z ON na OFF</b>	Sběrnice aktivována Provede se skenování sběrnice	

**Pro provedení skenování sběrnice:**

1. Připojte účastníka sběrnice.
2. Přepněte přepínač **DIL H** z polohy **OFF** do polohy **ON**.
3. Přepněte přepínač **DIL H** opět z polohy **ON** do polohy **OFF**.  
Kontrolka **LED** velmi rychle bliká střídavě červeně / zeleně.

**3.10 Speciální programování**

Kromě různých funkcí a příslušných parametrů můžete provádět dva druhy speciálního programování:

- omezení síly,
- změnu polohy větrání bez bezpečnostního zařízení.

Ohledně programování se obraťte na svého specializovaného prodejce.

**OZNÁMENÍ**

Nastavení, kterými se mění tovární nastavení, smějí provádět pouze odborníci.

## 4 Příslušenství

- ▶ Dodržujte bezpečnostní pokyny v návodu k montáži, provozu a údržbě, kapitola 2.6.
- Veškeré příslušenství smí pohon zatěžovat proudem **max. 350 mA**. Odběr proudu jednotlivých komponent zjistíte z obrázků.
- Do zdířky sběrnice je možné připojit příslušenství se speciálními funkcemi.
- Volitelné příslušenství není zahrnuto v uvedené pohotovostní hodnotě. Příslušenství může vést k vyšší spotřebě v pohotovostním režimu.
- Příslušenství řady 3 musí být připojeno přes adaptér HCP HAP 1.

### 4.1 Připojovací svorky

Všechny připojovací svorky lze obsadit několikanásobně (obr. 11):

- minimální průřez: 1 × 0,5 mm<sup>2</sup>
- maximální průřez: 1 × 2,5 mm<sup>2</sup>

### 4.2 Připojení příslušenství

- ▶ Sejměte kryt (obr. 11).

#### 4.2.1 Tlačítko s impulsní funkcí\*

Tlačítko s impulsní funkcí lze připojit na svorky se šroubem s maticí.

- ▶ Obr. 12

**Obsazení svorek:**

23	Signál kanál 2	Částečné otevření
5	+24 V ss.	
21	Signál kanál 1	Impuls
20	0 V	

#### 4.2.2 Externí dálkové přijímače\*

- ▶ Obr. 13

V závislosti na přijímači zasuněte konektor do odpovídajícího slotu nebo do zdířky – sběrnice.

Pomocí externího dálkového přijímače lze např. v případě omezeného dosahu ovládat tyto funkce:

<b>HE 3 BiSecur</b> <b>HEI 3 BiSecur</b>	Impuls Světlo Částečné otevření
<b>ESE BiSecur</b> <b>ESE-MCX BiSecur</b>	Impuls Světlo Částečné otevření Volba směru otevírání Volba směru zavírání

Při dodatečném připojení externího dálkového přijímače musejí být rádiové kódy integrovaného modulu dálkového ovládání bezpodmínečně vymazány.

- ▶ Návod k montáži, provozu a údržbě viz kapitola 13.

#### Programování rádiového kódu na externím dálkovém přijímači

- ▶ Rádiový kód tlačítka dálkového ovladače naprogramujte podle návodu k obsluze externího přijímače.

#### 4.2.3 Externí impulzní tlačítko\*

- ▶ Obr. 14

Lze připojit maximálně 2 tlačítka se spínacími kontakty (bezpotenciálovými), např. vnitřní nebo klíčový spínač.

#### 4.2.4 Vnitřní spínač PB 3 / IT 3b / IT 3b-M\*

- ▶ Obr. 15

#### Impulsní spínač pro spuštění nebo zastavení pojezdu vrat

- ▶ Obr. 15.1

#### Světelný snímač pro zapínání a vypínání osvětlení pohonu

- ▶ Obr. 15.2

#### Tlačítko pro zapínání a vypínání všech ovládacích prvků

- ▶ Obr. 15.3

Při vypnutých ovládacích prvcích lze osvětlení dále zapínat a vypínat.

#### 4.2.5 2vodičová světelná závora\* (dynamická)

- ▶ Obr. 16

Aktivací světelné závory se zastaví pojezd vrat a dojde k návratu do bezpečnostní koncové polohy Vrata otevřena.

#### 4.2.6 Testovaný kontakt integrovaných dveří\*

- ▶ Obr. 17

Rozpojením kontaktu integrovaných dveří se pojezd vrat okamžitě zastaví a bude mu trvale zamezeno.

#### 4.2.7 Zajištění před zavírací hranou\*

- ▶ Obr. 18

Aktivací zajištění před zavírací hranou se pojezd vrat zastaví a vrata se vrátí do bezpečnostní koncové polohy Vrata otevřena.

#### 4.2.8 Volitelné relé HOR 1-HCP\*

- ▶ Obr. 19 a kapitola 3.3

Volitelné relé je zapotřebí pro připojení externího svítidla nebo signálního světla.

#### 4.2.9 Univerzální adaptérová deska UAP 1-HCP\*

- ▶ Obr. 20 a kapitola 3.3

Univerzální adaptérovou desku je možno použít pro další přídavné funkce.

#### 4.2.10 Nouzový akumulátor\*

- ▶ Obr. 21

S volitelným nouzovým akumulátorem lze vrata při výpadku napětí nadále pojezdět. Vrata se na akumulátorový provoz přepnou automaticky. Na osvětlení pohonu svítí během napájení z akumulátoru méně kontrolky LED.

### VAROVÁNÍ

#### Nebezpečí zranění v důsledku nečekaného pojezdu vrat

K nečekanému pojezdu vrat může dojít v případě, že je navzdory vytažené síťové zástrčce ještě připojen nouzový akumulátor.

- ▶ Před veškerými pracemi na vratovém zařízení vytáhněte síťovou zástrčku **a** zástrčku nouzového akumulátoru. Zajistěte vratové zařízení proti neoprávněnému opětovnému zapnutí.

\* – Příslušenství, není součástí standardní výbavy!

## Kazalo

<b>1</b>	<b>Splošna navodila.....</b>	<b>83</b>
<b>2</b>	<b>Opis programiranja.....</b>	<b>83</b>
2.2	Programiranje radijske kode za funkcijo impulza: ..	84
<b>3</b>	<b>Funkcije .....</b>	<b>84</b>
3.1	DIL stikalo A: Tip vrat.....	84
3.2	DIL stikalo B: Avtomatsko zapiranje .....	85
3.3	DIL stikalo C: Funkcija za notranjo razsvetljavo, BUS in predopozorilo.....	85
3.4	DIL stikalo D: Varnostna naprava SE2 .....	86
3.5	Meja reverziranja v smeri ZAPIRANJA vrat.....	86
3.6	DIL stikalo E: Razbremenitev jermena .....	87
3.7	DIL stikalo F: Spreminjanje pozicije za delno odpiranje / prezračevanje .....	87
3.8	DIL stikalo G: Opozorilo o nujnosti vzdrževanja .....	88
3.9	DIL stikalo H: BUS-Scan.....	88
3.10	Nestandardno programiranje.....	88
<b>4</b>	<b>Dodatna oprema .....</b>	<b>89</b>
4.1	Priključne sponke.....	89
4.2	Priključitev dodatne opreme .....	89
4.2.1	Tipkalo z impulzno funkcijo .....	89
4.2.2	Zunanji brezžični sprejemniki*.....	89
4.2.3	Zunanja impulzna tipka*.....	89
4.2.4	Notranje tipkalo PB 3 / IT 3b*.....	89
4.2.5	2-žična fotocelica* (dinamična).....	89
4.2.6	Testirani kontakt za osebni prehod*.....	89
4.2.7	Varovalka na spodnjem zapiralnem robu*.....	89
4.2.8	Opcijski rele HOR 1-HCP* .....	89
4.2.9	Univerzalno vezje adapterja UAP 1-HCP.....	89
4.2.10	Akumulator v nujnem primeru* .....	89

## 1 Splošna navodila

### Nastavitev funkcij in parametrov

Za korake za nastavitev in spreminjanje funkcij in parametrov glejte Navodila za montažo, uporabo in vzdrževanje, poglavje 5.2.

### Časovna omejitev

Če tipke **P** za shranjevanje želenega parametra ne pritisnete v času 60 sekund, potem se ohrani predhodno nastavljeni parameter 1 (1 x utripne).

### Časovna omejitev brezžičnega sistema

Če programiranje ročnega oddajnika ni izvedeno v 25 sekundah, morate ponoviti postopek. Pogon samodejno preide v način za programiranje.

### Javljanje napak

Sporočila o napakah najdete v navodilih za montažo, obratovanje in vzdrževanje, poglavje 19.4.

### Sklic na slike

Slike, navedene v tem opisu, najdete v navodilih za montažo, obratovanje in vzdrževanje.

### Nestandardno programiranje

Poleg različnih funkcij in posameznih parametrov lahko izvedete še dvojno nestandardno programiranje:

- Omejitev sile
- Spreminjanje pozicije za prezračevanje brez zaščitne naprave

Za programiranje se obrnite na svojega specializiranega trgovca. Nastavitve, s katerimi se spremenijo tovarniške nastavitve, lahko izvede samo za to usposobljen strokovnjak.

## 2 Opis programiranja

### 2.1 Vgrajen brezžični sprejemnik

V vgrajeni brezžični sprejemnik se lahko programira maks. 100 radijskih kod. Radijske kode lahko razdelite na obstoječe kanale.

Ko je programiranih več kot 100 radijskih kod, pride do izbrisa kod, ki so bile najprej programirane.

Če se radijska koda tipke ročnega oddajnika programira za dve različni funkciji, se izbriše radijska koda za najprej programirano funkcijo.

Za programiranje radijske kode, morajo biti izpolnjeni naslednji pogoji:

- Pogon miruje.
- Predopozorilni čas ni aktiven.
- Čas odprtih vrat ni aktiven.

## 2.2 Programiranje radijske kode za funkcijo impulza:

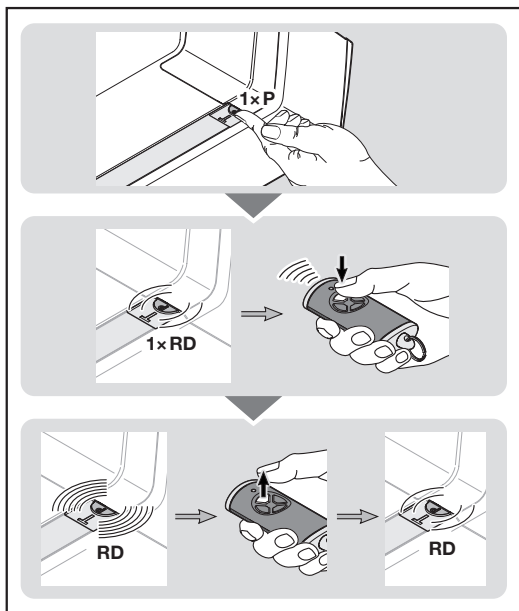

1. Pritisnete na tipko **P** na pokrovu pogona 1 x. Dioda LED v prosojni tipki utripne 1 x rdeče.
2. Pritisnete in zadržite tipko ročnega oddajnika, s katere želite poslati radijsko kodo. Obnašanje ročnega oddajnika najdete v navodilih za montažo, obratovanje in vzdrževanje, poglavje 7.4. Če sprejemnik prepozna veljavno radijsko kodo, utripa dioda LED v prosojni tipki hitro v rdeči barvi.
3. Spustite tipko ročnega oddajnika. **Ročni oddajnik je programiran in pripravljen za delovanje.** Dioda LED v prosojni tipki utripa počasi rdeče. Druge ročne oddajnike lahko programirate v času 25 sekund. (Časovna omejitev brezžičnega sistema)

### Za programiranje drugih radijskih kod (impulz):

- ▶ Ponovite korake 2 + 3.

Če se ista radijska koda programira na 2 različna kanala, se na prvem kanalu izbriše.

### Za predčasno prekinitev programiranja radijske kode:

- ▶ Tipko **P** pritisnete 7 x.

### Za programiranje drugih funkcij na ročnem oddajniku:

- ▶ Pritisnete na tipko **P** v pokrovu pogona in izberete želeno funkcijo.

osvetlitev na pogonu	2 x pritisnite
Delno odpiranje	3 x pritisnite
Izbira smeri za ODPIRANJE vrat	4 x pritisnite
Izbira smeri za ZAPIRANJE vrat	5 x pritisnite
prezračevanje	6 x pritisnite

Dioda LED v prosojni tipki utripne 1 x, 2 x, 3 x, 4 x, 5 x ali 6 x rdeče.

4. Izvedite koraka 2 + 3, kot pri radijski kodi za impulz.

### Časovna omejitev brezžičnega sistema:

Če med programiranjem radijske kode poteče časovna omejitev (25 sekund), pogon samodejno preklopi v obratovalni način.

## 3 Funkcije

### 3.1 DIL stikalo A: Tip vrat

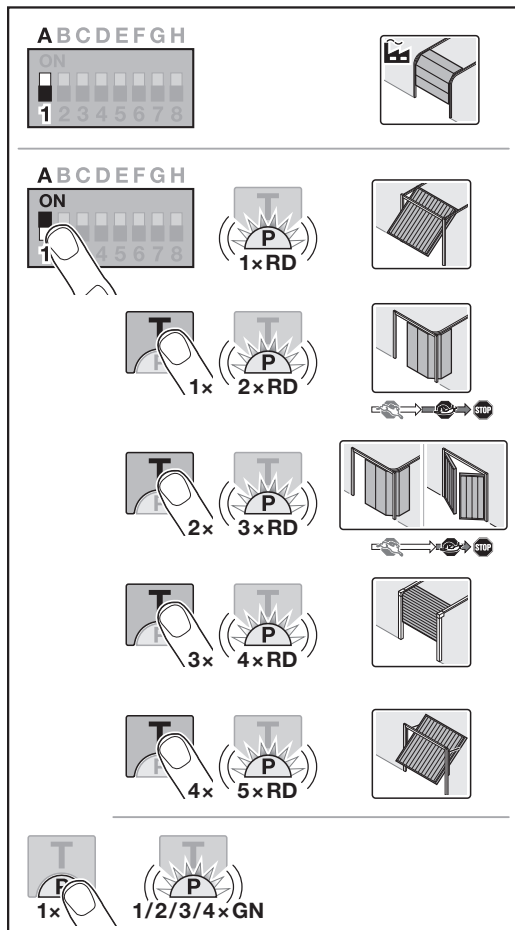

### ⚠ POZOR

#### Nevarnost telesnih poškodb zaradi napačno izbranega tipa vrat

Če varnostne naprave neustrezno delujejo, lahko to povzroči **telesne poškodbe**.

- ▶ Izberite *samo* parameter, ki ustreza obstoječem sistemu garažnih vrat.

Nastavitev tipa vrat je možna le, če pogon ni programiran in je omrežni vtič vstavljen v vtičnico.

Če DIL stikalo prestavite na neprogramirani pogon, nastavitev tako dolgo ne bo aktivirana, dokler ne bo posredovan ukaz za pomik. Po ukazu za pomik se napaka (8 x utripne) javlja tako dolgo, da je DIL stikalo znova ponastavljeno.

## Nastavitev / spreminjanje tipa vrat:

OFF	Sekcijska vrata, IZKLOP	
ON	drugi tipi vrat, VKLOP	
	1 x utripne	dvižna vrata
	2 x utripne	stranska sekcijska vrata, dolgo mehko ustavljanje
	3 x utripne	stranska sekcijska vrata, krilna garažna vrata, kratko mehko ustavljanje
	4 x utripne	Garažna stropna vrata
	5 x utripne	dvižna vrata Canopy

## Stranska sekcijska vrata, garažna krilna vrata

Če je nastavljeno dolgo mehko ustavljanje v smeri ZAPIRANJA, začne pogon pomik vrat v smeri ODPIRANJA tudi z dolgim mehkim zagonom.

Če je v smeri ZAPIRANJA vrat nastavljena kratko mehko ustavljanje, začne pogon pomik vrat v smeri ODPIRANJA normalno.

## 3.2 DIL stikalo B: Avtomatsko zapiranje

Pri avtomatskem zapiranju se vrata odprejo s posredovanjem ukazom za pomik. Po preteku nastavljenega časa odprtih vrat in predpovzornega časa se vrata avtomatsko zaprejo.

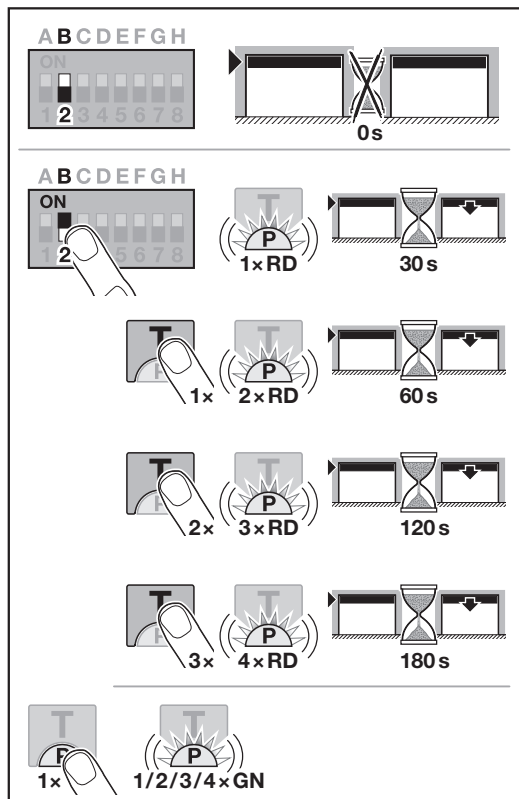

## NAVODILO:

Avtomatsko zapiranje se sme /lahko aktivira v območju veljavnosti standarda EN 12453 samo, če je pri serijsko vgrajenem sistemu mejne obremenitve priključena vsaj ena dodatna varnostna naprava (fotocelica / odmična fotocelica) in je aktivirano dodatno predpovzornilo v smeri ZAPIRANJA vrat.

## Nastavitev / spreminjanje: Avtomatsko zapiranje

OFF	Avtomatsko zapiranje IZKLOP	
ON	Avtomatsko zapiranje VKLOP	
	1 x utripne	čas odprtih vrat 30 sekund
	2 x utripne	čas odprtih vrat 60 sekund
	3 x utripne	čas odprtih vrat 120 sekund
	4 x utripne	čas odprtih vrat 180 sekund

## 3.3 DIL stikalo C: Funkcija za notranjo razsvetljava, BUS in predpovzornilo

HOR 1-HCP ali UAP 1-HCP (3.rele)

Opcijski rele HOR 1-HCP ali univerzalno vezje adapterja UAP 1-HCP (3.rele) sta potrebna za priključitev zunanje ali signalne luči.

Z univerzalnim vezjem adapterja UAP 1-HCP (3. rele), se lahko vklopijo ostale funkcije, kot so npr. javljanje končnega položaja ODPRTIH in ZAPRTIH vrat, izbira smeri ali osvetlitev na pogonu.

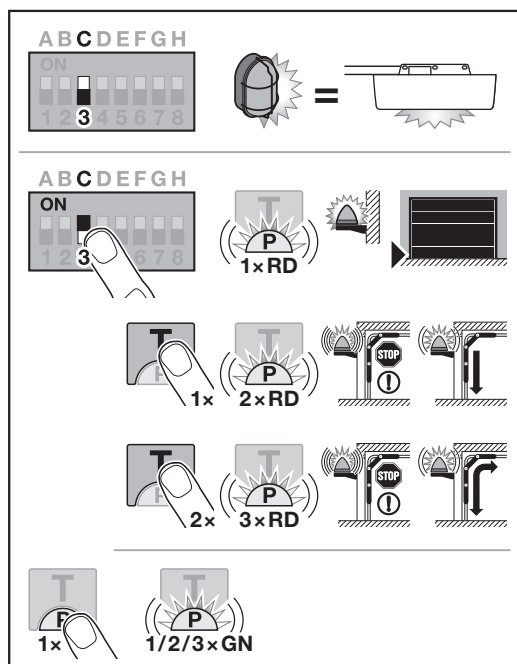

## Nastavitev / spreminjanje funkcije za notranjo razsvetljava, BUS in predpovzornilo:

OFF	Funkcija za notranjo razsvetljava, BUS in predpovzornilo Zunanja razsvetljava (funkcija kot osvetlitev na pogonu)	
-----	--	---

ON	Funkcija za notranjo razsvetljavo, BUS in predopozorilo VKLOP	
	1 × utripne	Javljanje končnega položaja ZAPRTIH vrat (opciski rele se aktivira v končnem položaju)
	2 × utripne	Predopozorilo je aktivirano v smeri ZAPIRANJA vrat (opciski rele deluje med predopozorilom in avtomatskim pomikom vrat). Osvetlitev na pogonu sveti v času avtomatskega pomika vrat.
3 × utripne	Predopozorilo je aktivirano v smeri ODPIRANJA in ZAPIRANJA vrat (opciski rele deluje med predopozorilom in avtomatskim pomikom vrat). Osvetlitev na pogonu sveti v času avtomatskega pomika vrat.	

### 3.4 DIL stikalo D: Varnostna naprava SE2

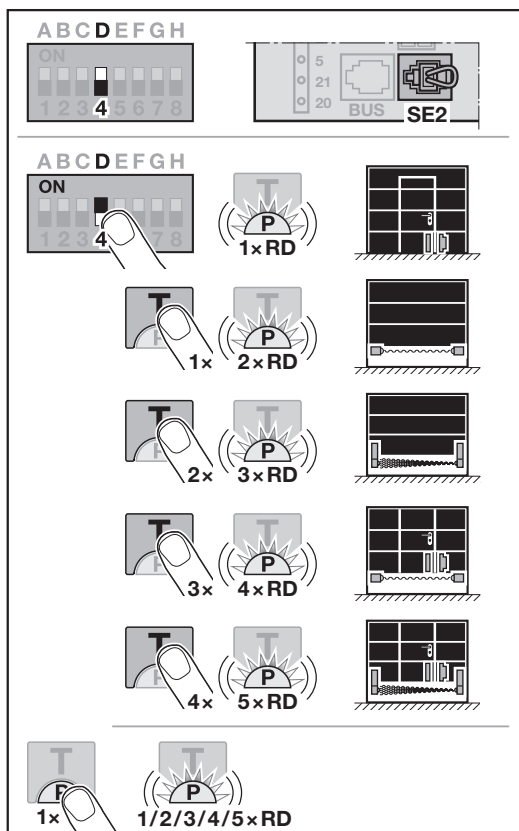

Če DIL stikalo prestavite na neprogramirani pogon, nastavev tako dolgo ne bo aktivirana, dokler ne bo posredovan ukaz za pomik.

Po ukazu za pomik se napaka (8 × utripanje) javlja tako dolgo, da je DIL stikalo znova na prejšnji poziciji ali tovarniško ponastavljeno.

### Nastavitev / spreminjanje varnostne naprave SE 2

OFF	Varnostna naprava SE 2 IZKLOP	
ON	Varnostna naprava SE 2 VKLOP	
	1 × utripne	Kontakt vrat STK za osebni prehod s testiranjem Testiranje se preveri pred vsakim pomikom vrat.
	2 × utripne	Varovalka SKS na spodnjem zapiralnem robu
	3 × utripne	Odmična fotocelica VL
	4 × utripne	Varovalo STK na spodnjem zapiralnem robu s kontaktom STK za osebni prehod in testiranjem
5 × utripne	Kontakt STK za osebni prehod / odmična fotocelica VL s testiranjem	

### 3.5 Meja reverziranja v smeri ZAPIRANJA vrat

Da bi preprečili napačne reakcije (npr. neželjeno reverziranje), meja reverziranja deaktivira varovalko SKS na spodnjem zapiralnem robu ali odmično fotocelico VL tik preden je dosežen končni položaj ZAPRTIH vrat.

Pozicija meje reverziranja je odvisna od tipa vrat in je tovarniško nastavljena na dolžino pomika sani na pribl. 30 mm.

#### Sekcijska vrata:

Minimalna višina	Dolžina pomika drsnika pribl. 16 mm
Maksimalna višina	Dolžina pomika drsnika pribl. 200 mm

Meja rezverziranja se lahko nastavi ali spremeni, če je na SE 2 priključena varovalka na spodnjem zapiralnem robu ali odmična fotocelica.

Po spremembi meje reverziranja je potrebno izvesti preizkus funkcij.

- Navodila za montažo, obratovanje in vzdrževanje, poglavje 11.2

#### Za nastavev / spremembo meje reverziranja:

DIL stikalo D mora biti na OFF.

- Nastavite DIL stikalo D na ON.  
Dioda LED utripne 1 × rdeče. Funkcija kontakta vrat za osebni prehod STK s testiranjem je aktivirana.
- Pritisnite na tipko T.
  - 1 × za varovalko SKS na spodnjem zapiralnem robu vrat,
  - 2 × za odmično fotocelico VL.
 Dioda LED utripne
  - 2 × rdeče za varovalko SKS na spodnjem zapiralnem robu vrat,
  - 3 × rdeče za odmično fotocelico VL.
- Pritisnite na tipko P.  
Za potrditev utripne dioda LED enkrat
  - 2 × rdeče za varovalko SKS na spodnjem zapiralnem robu vrat,
  - 3 × rdeče za odmično fotocelico VL.
- Pritisnite na tipko T\*.  
Začne se pomik v smeri ODPIRANJA vrat. Ko vrata dosežejo končni ODPRTI položaj, se ustavijo.
- Namestite na sredino vrat preizkusno telo (maks. 300 × 50 × 16,25 mm, npr. členasto merilo) tako, da le-to plosko leži na tleh in v območju varovalke na spodnjem zapiralnem robu ali odmične fotocelice.

\* – Postopek se ob ponovnem pritisku tipke T prekine.

6. Pritisnite na tipko **T**.  
Začne se pomik v smeri ZAPIRANJA vrat.
- Vrata se pomikajo, dokler varnostna naprava ne prepozna preizkusnega telesa.
  - Pozicija se shrani in preveri sprejemljivost.
  - Pogon reverzira do končnega ODPRTTEGA položaja vrat.
- LED utripa hitro rdeče
7. Pritisnite na tipko **T**.  
Dioda LED sveti dolgo, rdeče.

**Meja reverziranja je nastavljena / spremenjena.**

**Če postopek ni bil uspešno dokončan:**

Ko vrata dosežejo končni položaj ZAPRTIH vrat, se ponovno odprejo. Vrata se ustavijo v končnem položaju ODPRTIH vrat. Napaka (1 x utripne) se prikazuje tako dolgo, da se potrdi. Tovarniško prednastavljena meja reverziranja se nastavi.

Ponovite po potrebi korake 1 – 7.

- ▶ Da bi potrdili napako, pritisnite na tipko **T**.

**Če je bila izbrana meja reverziranja > 200 mm pred končnim položajem ZAPRTIH vrat:**

Vrata se odpirajo in ustavijo v končnem ODPRTEM položaju vrat. Napaka (1 x utripne) se prikazuje tako dolgo, da se potrdi. Tovarniško prednastavljena meja reverziranja se nastavi.

- ▶ Da bi potrdili napako, pritisnite na tipko **T**.

**Za prekinitev reverziranja:**

- ▶ Pritisnite na tipko **T**, tipko **P** ali zunanji element upravljanja z impulzno funkcijo.
- Vrata se ustavijo. Napaka (1 x utripne) se prikazuje tako dolgo, da se potrdi.
- ▶ Da bi potrdili napako, pritisnite na tipko **T**.

### 3.6 DIL stikalo E: Razbremenitev jermena

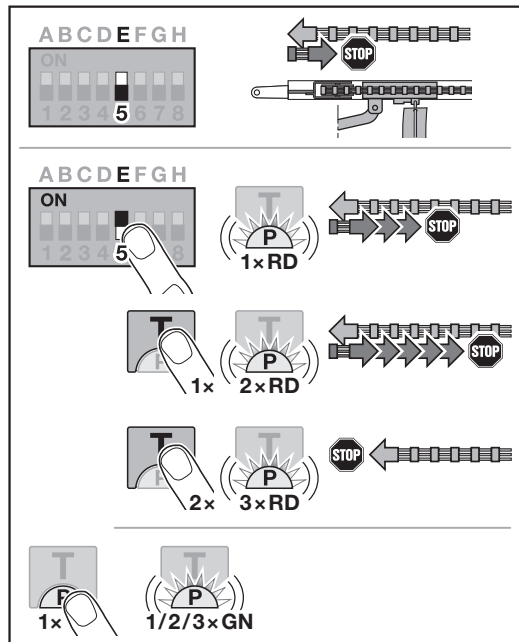

### Nastavitev / spreminjanje razbremenitve jermena:

OFF	Razbremenitev jermena kratko	
ON	Razbremenitev jermena ostale dolžine VKLOP	
	1 x utripne	srednje
	2 x utripne	Dolgo
	3 x utripne	brez

### 3.7 DIL stikalo F: Spreminjanje pozicije za delno odpiranje / prezačevanje

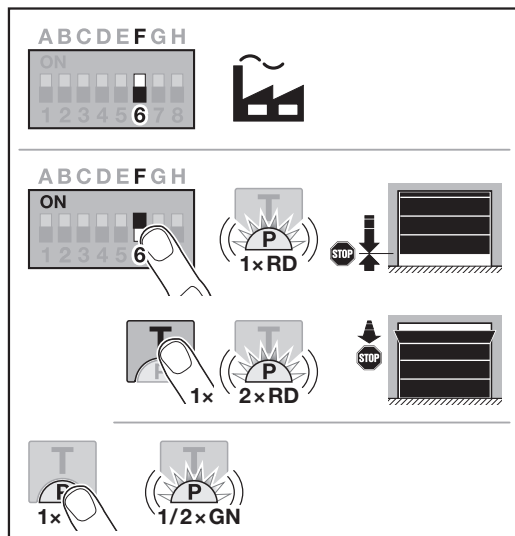

Poziciji za delno odpiranje in prezačevanje sta tovarniško nastavljeni glede na tip vrat.

#### Delno odpiranje

	min. 260 mm dolžina pomika drsnika pred končnim položajem ZAPRTIH vrat
področje	min. 120 mm je dolžina pomika drsnika pred vsakim končnim položajem vrat

#### Prezačevanje

	min 100 mm je dolžina pomika drsnika
področje	min. 35 – maks. 300 mm je dolžina pomika drsnika pred končnim položajem ZAPRTIH vrat

Pozicija za **delno odpiranje** se lahko nastavi preko:

- 3. radijskega kanala
- zunanjega sprejemnika
- univerzalnega vezja adapterja UAP 1-HCP
- impulza na sponkah 20 / 23
- klimatskega senzorja HKSI-1
- homee Brain

Pozicija za **prezačevanje** se lahko nastavi in spremeni preko:

- 6. radijskega kanala
- klimatskega senzorja HKSI-1
- npr. univerzalnega vezja adapterja UAP 1-HCP
- homee Brain

**NAVIDILO:**

- Pozicija za prezračevanje se lahko spremeni samo, če je pri serijsko vgrajenem sistemu mejne obremenitve priključena vsaj ena  **dodatna**  varnostna naprava (fotocelica / odmična fotocelica) v smeri ZAPIRANJA vrat.
- Klimatski senzor in  **dodatna**  varnostna naprava (fotocelica / odmična fotocelica) morata biti obvezno predhodno programirana.
- Če se priključi klimatski senzor, se mora aktivirati tudi predopozorilo preko DIL stikala C.

**Nastavitev / spreminjanje pozicije:**

1. Pomaknite vrata s tipko **T** s pomočjo programirane radijske kode za impulz ali zunanje elementa za upravljanje s funkcijo impulza v želeno pozicijo.
2. DIL stikalo F nastavite na ON in izberite želeno funkcijo. Dioda LED utripa rdeče ustrezno nastavljenemu parametru.

<b>OFF</b>	Delno odpiranje / prezračevanje		
<b>ON</b>	Spreminjanje pozicije VKLOP		
	1 x utripne	Delno odpiranje	
	2 x utripne	prezračevanje	

3. Pritisnite na tipko **P**, da bi shranili to pozicijo. Dioda LED utripa zeleno ustrezno nastavljenemu parametru.

**Spremenjena pozicija je shranjena.**

Če je izbrana pozicija preblizu končnemu položaju ZAPRTO, se pojavi obvestilo o napaki (LED utripa neprekinjeno 1 x rdeče). Avtomatsko se nastavi tovarniška nastavitev ali pa se ohrani zadnja veljavna pozicija.

**NAVIDILO:**

Z držalom vrvnega koluta iz obsega dodatne opreme je možno garažo zračiti tudi brez vgrajene dodatne varnostne naprave (fotocelice).

- ▶ Za vgradnjo in programiranje se obrnite na svojega specializiranega trgovca.

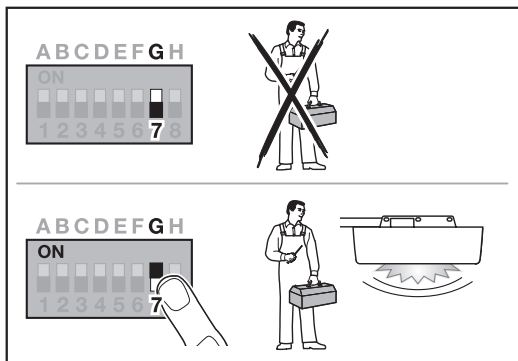
**3.8 DIL stikalo G: Opozorilo o nujnosti vzdrževanja**

Če je DIL stikalo G na OFF (tovarniška nastavitev), je prikaz vzdrževanja izklopljen. Opozorila o nujnosti vzdrževanja ni.

Če je DIL stikalo G na ON, je prikaz vzdrževanja vklopljen.

Opozorilo sledi najkasneje po

- 1 letu obratovanja ali
- 2000 cikliah odpiranja in zapiranja

Opozorilo se pojavi enkrat po vsakem pomiku v končni položaj ZAPRTIH vrat.

V položaju OFF (izklop) se cikli (odpiranje/zapiranje vrat) štejejo naprej.

**Aktiviranje / nastavitev prikaza vzdrževanja:**

<b>OFF</b>	Opozorilo o nujnosti vzdrževanja IZKLOP	
<b>ON</b>	Opozorilo o nujnosti vzdrževanja VKLOP	
<b>Preklop iz ON v OFF</b>	Ponastavitev sporočila o vzdrževanju	

**3.9 DIL stikalo H: BUS-Scan**

Na BUS vtičnici obstaja možnost priključitve dodatne opreme z nestandardnimi funkcijami.

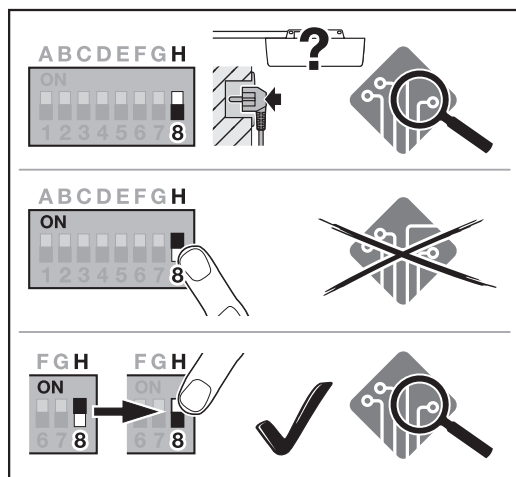

V primeru BUS-Scan se na BUS vtičnici priključena oprema izbrši in na novo prepozna.

<b>OFF</b>	BUS vodilo aktivirano BUS-Scan v neprogramiranem stanju pri dovodu električnega toka.	
<b>ON</b>	BUS vodilo aktivirano Brez učinka	
<b>Preklop iz ON v OFF</b>	BUS vodilo aktivirano Izvaja se BUS-Scan	

**Za izvedbo BUS-Scan (skeniranje vodila):**

1. Priključite uporabnika vodila BUS.
2. Potisnite stikalo DIL H iz **OFF** v **ON**.
3. DIL stikalo H potisnite znova iz **ON** v **OFF**. LED utripa zelo hitro izmenično rdeče / zeleno.

**3.10 Nestandardno programiranje**

Poleg različnih funkcij in posameznih parametrov lahko izvedete še dvojno nestandardno programiranje:

- Omejitev sile
- Pozicijo za zračenje brez varnostne naprave morate spremeniti,

Za programiranje se obrnite na svojega specializiranega trgovca.

**NAVIDILO:**

Nastavitve, s katerimi se spremenijo tovarniške nastavitve, lahko izvede samo za to usposobljen strokovnjak.

## 4 Dodatna oprema

- ▶ Upoštevajte varnostna navodila v navodilih za montažo, obratovanje in vzdrževanje, poglavje 2.6
- Celotna oprema lahko obremeni pogon z **maks. 350 mA**. Potrebna moč toka za komponente je razvidna iz slik.
- Na puši vodila BUS obstaja možnost priključitve dodatne opreme z nestandardnimi funkcijami.
- Izbirna dodatna oprema pri navedeni vrednosti stanja pripravljenosti ni upoštevana. Dodatna oprema lahko povzroči večjo porabo v stanju pripravljenosti.
- Dodatno opremo serije 3 je potrebno priključiti preko HCP adapterja HAP 1.

### 4.1 Priključne sponke

Vse priključne sponke imajo lahko več priključnih mest (slika 11):

- najmanjša debelina: 1 × 0,5 mm<sup>2</sup>
- največja debelina: 1 × 2,5 mm<sup>2</sup>

### 4.2 Priključitev dodatne opreme

- ▶ Odstranite pokrov (slika 11).

#### 4.2.1 Tipkalo z impulzno funkcijo\*

Tipkalo z impulzno funkcijo je mogoče priključiti na vtične vijačne sponke.

- ▶ Slika 12

**Obremenitev sponk:**

23	Signal za kanal 2	Delno odpiranje
5	+24 V DC	
21	Signal za kanal 1	Impulz
20	0 V	

#### 4.2.2 Zunanji brezžični sprejemniki\*

- ▶ Slika 13

Glede na sprejemnik vtaknite vtič v predvideno vtično mesto ali v BUS vtičnico.

Z zunanjim brezžičnim sprejemnikom se lahko npr. pri omejenem dosegu krmilijo naslednje funkcije:

<b>HE 3 BiSecur</b> <b>HEI 3 BiSecur</b>	Impulz Luč Delno odpiranje
<b>ESE BiSecur</b> <b>ESE-MCX BiSecur</b>	Impulz Luč Delno odpiranje Izbira smeri odpiranja vrat Izbira smeri zapiranja vrat

Pri naknadni priključitvi zunanjega brezžičnega sprejemnika je potrebno radijske kode integriranega brezžičnega modula obvezno izbrisati.

- ▶ Navodila za montažo, obratovanje in vzdrževanje, 13. poglavje.

#### Programiranje zunanje radijske kode na zunanjem brezžičnem sprejemniku

- ▶ Programirajte radijsko kodo tipke ročnega oddajnika s pomočjo navodila za uporabo zunanjega sprejemnika.

#### 4.2.3 Zunanja impulzna tipka\*

- ▶ Slika 14

Povežite največ 2 tipkala z normalno odprtimi kontakti (brez potenciala), npr. notranja tipkala ali ključna stikala.

#### 4.2.4 Notranje tipkalo PB 3 / IT 3b / IT 3b-M\*

- ▶ Slika 15

#### Impulzna tipka za sprožitev ali ustavitve pomika vrat

- ▶ Slika 15.1

#### Svetlobna tipka za vklop in izklop osvetlitve na pogonu

- ▶ Slika 15.2

#### Tipka za vklop in izklop vseh elementov upravljanja

- ▶ Slika 15.3

Ko so elementi upravljanja izklopljeni, se lahko luč še naprej vklaplja in izklaplja.

#### 4.2.5 2-žična fotocelica\* (dinamična)

- ▶ Slika 16

Aktiviranje fotocelice ustavi avtomatski pomik vrat in izvede varnostni vzvratni pomik vrat v končni ODPRTI položaj.

#### 4.2.6 Testirani kontakt za osebni prehod\*

- ▶ Slika 17

Odpiranje kontakta vrat za osebni prehod takoj ustavi avtomatski pomik vrat in trajno prepreči avtomatski pomik vrat.

#### 4.2.7 Varovalka na spodnjem zapiralnem robu\*

- ▶ Slika 18

Aktiviranje varovalke na spodnjem zapiralnem robu ustavi avtomatski pomik vrat in izvede se varnostni vzvratni pomik vrat v končni ODPRTI položaj.

#### 4.2.8 Opcijski rele HOR 1-HCP\*

- ▶ Slika 19 in poglavje 3.3

Opcijski rele je potreben za priključitev zunanje luči ali signalne luči.

#### 4.2.9 Univerzalno vezje adapterja UAP 1-HCP

- ▶ Slika 20 in poglavje 3.3

Univerzalno vezje adapterja se lahko uporabi za druge dodatne funkcije.

#### 4.2.10 Akumulator v nujnem primeru\*

- ▶ Slika 21

Da bi lahko v primeru izpada električnega toka vrata električno upravljali, se lahko priključi opcijski akumulator v sili. Preklop na delovanje z akumulatorjem se izvede avtomatsko. V času delovanja akumulatorja sveti na osvetlitvi pogona manj LED diod.

### OPOZORILO

#### Nevarnost telesnih poškodb zaradi nepredvidenega pomika vrat

Do nepredvidenega pomika vrat lahko pride, če je pri izvlečenem omrežnem vtiču akumulator še vedno priključen.

- ▶ Pri vseh delih, ki se izvajajo na vratih in opremi, izvlecite omrežni vtič in vtič akumulatorja. Zavarujte vrata pred nedovoljenim ponovnim aktiviranjem.

\* – Dodatna oprema ni zajeta v standardni opremi!

## Innhold

<b>1</b>	<b>Generelle merknader</b> .....	<b>90</b>
<b>2</b>	<b>Beskrivelse av programmering</b> .....	<b>90</b>
2.2	Programmere trådløs kode for funksjonen Impuls .	91
<b>3</b>	<b>Funksjoner</b> .....	<b>91</b>
3.1	DIL-bryter A: Porttype.....	91
3.2	DIL-bryter B: Automatisk lukking .....	92
3.3	DIL-bryter C: Funksjon intern belysning, BUS og forvarsel .....	92
3.4	DIL-bryter D: Sikkerhetsinnretning SE 2 .....	93
3.5	Reversjonsgrense i retning Port lukket .....	93
3.6	DIL-bryter E: Belteavlastning .....	94
3.7	DIL-bryter F: Endre posisjon Luftestilling / Lufting ..	94
3.8	DIL-bryter G: Vedlikeholdsmelding .....	95
3.9	DIL-bryter H: BUS-skanning.....	95
3.10	Spesialprogrammering.....	95
<b>4</b>	<b>Tilbehør</b> .....	<b>96</b>
4.1	Tilkoblingsklemmer.....	96
4.2	Tilkobling av tilbehør.....	96
4.2.1	Bryter med impulsfunksjon .....	96
4.2.2	Eksterne radiomottakere* .....	96
4.2.3	Ekstern impulsbryter*.....	96
4.2.4	Innvendig bryter PB 3 / IT 3b* .....	96
4.2.5	Fotocelle med 2 ledere* (dynamisk).....	96
4.2.6	Testet gangdørkontakt*.....	96
4.2.7	Lukkekontaktsikring*.....	96
4.2.8	Ekstra relé HOR 1-HCP* .....	96
4.2.9	Universaladaptert kort UAP 1-HCP* .....	96
4.2.10	Nødbatteri*.....	96

## 1 Generelle merknader

### Innstille funksjoner og parametere

Trinnene for å stille inn og endre funksjoner og parametere, finner du i veiledningen for montering, drift og vedlikehold, kapittel 5.2.

### Tidsavbrudd

Hvis du ikke trykker på **P**-tasten for å lagre en ønsket parameter innen 60 sekunder, forblir den forhåndsinnstilte parameteren 1 (blinker 1 x) som før.

### Tidsavbrudd trådløst system

Hvis programmeringen av håndsenderen ikke lykkes innen 25 sekunder, må prosessen gjenntas. Portåpneren skifter automatisk til programmeringsmodus.

### Feilmeldinger

Feilmeldinger finner du i veiledningen for montering, drift og vedlikehold, kapittel 19.4.

### Henvvisning til bilder

Bildene som er nevnt i denne beskrivelsen, finner du i veiledningen for montering, drift og vedlikehold.

### Spesialprogrammering

I tillegg til de ulike funksjonene og de respektive parametrene, kan det utføres to spesialprogrammeringer:

- Kraftbegrensning
- Endre posisjon Lufting uten sikkerhetsinnretning

Ta kontakt med din forhandler for programmeringen.

Innstillinger som forandrer fabrikkinnstillingen, skal bare foretas av sakkyndige personer.

## 2 Beskrivelse av programmering

### 2.1 Integreert radiomottaker

Den integrerte radiomottakeren kan programmeres med maks. 100 trådløse koder. De trådløse kodene kan fordeles på de eksisterende kanalene.

Hvis det programmeres mer enn 100 trådløse koder, slettes de som ble programmert først.

Programmeres den trådløse koden til en håndsender for to ulike funksjoner, slettes koden for den funksjonen som ble programmert først.

For å programmere en trådløs kode må følgende krav være oppfylt:

- Portåpneren er ute av drift.
- Vorvarseltiden er ikke aktivert.
- Åpentid er ikke aktivert.

## 2.2 Programmere trådløs kode for funksjonen Impuls

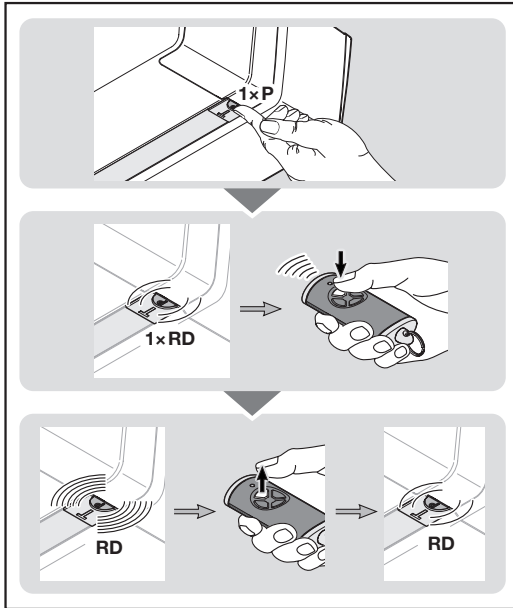

- Trykk 1 x på **P**-tasten i portåpnerdekslet. Lysdioden i den transparente tasten blinker 1 x rødt.
- Trykk og hold håndsendertasten som du vil sende den trådløse koden fra. Atferden til håndsenderen finner du i veiledningen for montering, drift og vedlikehold, kapittel 7.4. Hvis mottakeren identifiserer en gyldig trådløs kode, blinker lysdioden i den transparente tasten raskt rødt.
- Slipp håndsendertasten.  
**Håndsenderen er programmert og klar til bruk.** Lysdioden i den transparente tasten blinker langsomt rødt. Ytterligere håndsendere kan programmeres i løpet av 25 sekunder. (Tidsavbrudd trådløst system)

### For å programmere flere trådløse koder (impuls):

- ▶ Gjenta trinnene 2 + 3.
- Hvis den samme trådløse koden programmeres på 2 forskjellige kanaler, slettes den på kanalen som ble programmert først.

### For å avbryte programmeringen av den trådløse koden før tiden er ute:

- ▶ Trykk på **P**-tasten 7 x.

### For å programmere håndsendere for flere funksjoner:

- ▶ Trykk på **P**-tasten i portåpnerdekslet og velg ønsket funksjon.

Portåpnerbelysning	Trykk 2 x
Luftestilling	Trykk 3 x
Retningsvalg Port ÅPEN	Trykk 4 x
Retningsvalg Port LUKKET	Trykk 5 x
Lufting	Trykk 6 x

Lysdioden i den transparente tasten blinker 1 x, 2 x, 3 x, 4 x eller 5 x eller 6 x rødt.

- Gjennomfør trinnene 2 + 3 som for den trådløse koden Impuls.

### Tidsavbrudd trådløst system:

Hvis tidsavbruddet (25 sekunder) utløper under programmering av den trådløse koden, går portåpneren automatisk over til driftsmodus.

## 3 Funksjoner

### 3.1 DIL-bryter A: Porttype

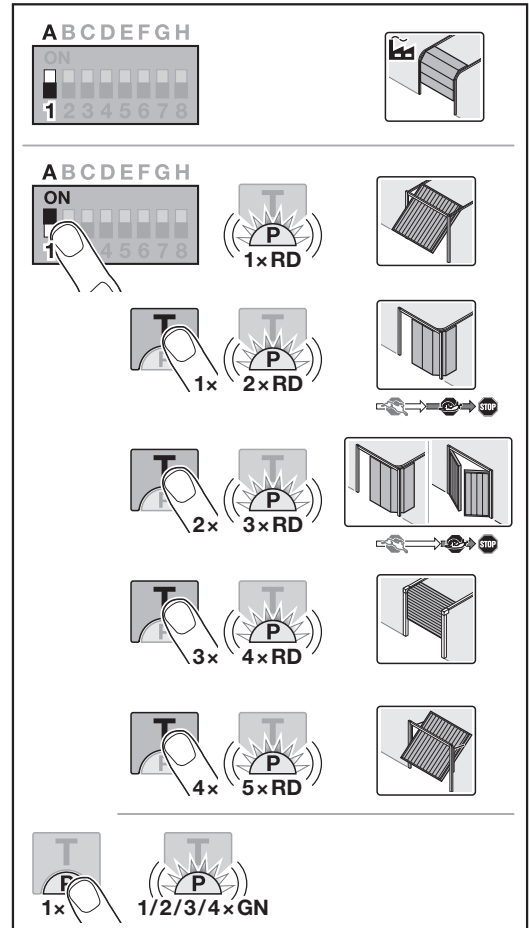

### ⚠ FORSIKTIG

**Fare for personskade på grunn av feil valgt porttype**  
Feilfunksjoner på portanlegget kan føre til **personskader**.

- ▶ Velg bare parameteren som tilsvarer det aktuelle portanlegget.

Porttypen kan bare stilles inn hvis portåpneren ikke er programmert og nettstøpelet er satt inn i stikkontakten. Hvis DIL-bryteren endres på en programmert portåpner, ignoreres innstillingen inntil en kjørekommando er aktivert. Etter en kjørekommando vises en feil (blinker 8 x) så lenge, til DIL-bryteren er tilbakestilt.

**Innstill / endre porttype:**

<b>OFF</b>	Leddport, AV 	
<b>ON</b>	Flere porttyper PÅ	
	Blinker 1 x	Vippeport
	Blinker 2 x	Skyve-leddport, lang mykstopp
	Blinker 3 x	Skyve-leddport, sidehengslet garasjeport, kort mykstopp
	Blinker 4 x	Rulleport for montering under taket
Blinker 5 x	Vippeport Canopy	

**Skyve-leddport, sidehengslet garasjeport**

Hvis en lang mykstopp er innstilt i retning Port LUKKET, kjører portåpneren også med en lang mykstart i retning Port ÅPEN. Hvis en kort mykstopp er innstilt i retning Port LUKKET, kjører portåpneren i retning Port ÅPEN normalt.

**3.2 DIL-bryter B: Automatisk lukking**

Under automatisk lukking åpnes porten når det er gitt en kjørekommando. Etter at innstilt åpentid og forvarseltid er utløpt, lukkes porten automatisk.

**MERK**

Innen gyldighetsområdet for EN 12453 må / kan den automatiske lukkingen bare aktiveres hvis minst én **ekstra** sikkerhetsanordning (fotocelle / underliggende fotocelle) er koblet til den eksisterende standard kraftbegrensningen og forvarselet i retning Port LUKKET er aktivert i tillegg.

**Innstill / endre automatisk lukking:**

<b>OFF</b>	Automatisk lukking AV 	
<b>ON</b>	Automatisk lukking PÅ	
	Blinker 1 x	Åpentid 30 sekunder
	Blinker 2 x	Åpentid 60 sekunder
	Blinker 3 x	Åpentid 120 sekunder
Blinker 4 x	Åpentid 180 sekunder	

**3.3 DIL-bryter C: Funksjon intern belysning, BUS og forvarsel**

HOR 1-HCP eller UAP 1-HCP (3. relé)

Det ekstra releet HOR 1-HCP eller universaladapterkortet UAP 1-HCP (3. relé) er nødvendig for tilkobling av en ekstern lampe eller et signallys.

Med universaladapterkortet UAP 1-HCP (3.relé) kan ytterligere funksjoner, som f.eks. endeposisjonsmelding Port ÅPEN og Port LUKKET, retringsvalg eller portåpnerbelysningen aktiveres.

**Innstill / endre funksjon intern belysning, BUS og forvarsel:**

<b>OFF</b>	Funksjon intern belysning, BUS og forvarsel Ekstern belysning (funksjon som portåpnerbelysning) 	
<b>ON</b>	Funksjon intern belysning, BUS og forvarsel PÅ	
	Blinker 1 x	Endeposisjonsmelding Port LUKKET (Det ekstra releet aktiveres i endeposisjonen)
Blinker 2 x	Forvarsel aktivert i retning Port LUKKET (Det ekstra releet takter under forvarselet og portgangen). Portåpnerbelysningen lyser under portgangen.	

Blinker 3 x	Forvarsel aktivert i retning Port ÅPEN og Port LUKKET (Det ekstra releet takter under forvarselet og portgangen). Portåpnerbelysningen lyser under portgangen.
-------------	--

### 3.4 DIL-bryter D: Sikkerhetsinnretning SE 2

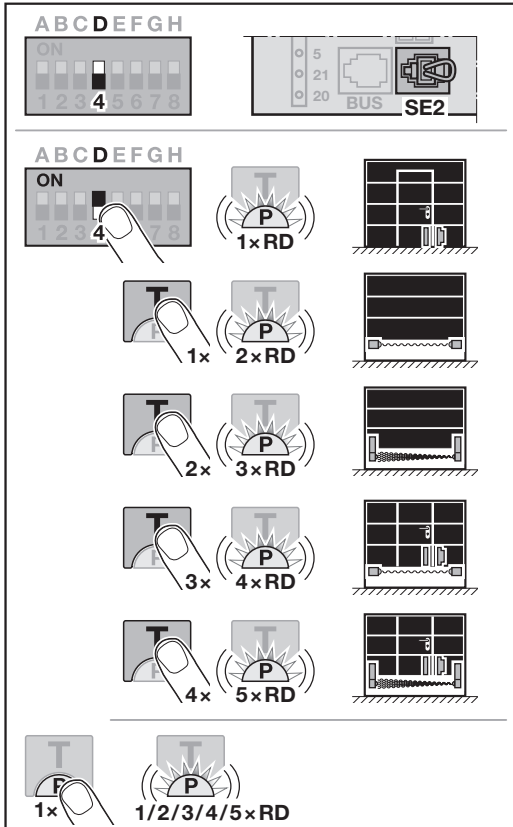

Hvis DIL-bryteren endres på en programmert portåpner, ignoreres innstillingen inntil en kjørekommando er aktivert. Etter en kjørekommando vises en feil (blinker 8 x) så lenge, til DIL-bryteren tilbakestilles eller fabrikkinnstillingen gjenopprettes.

#### Innstille / endre sikkerhetsinnretning SE 2

OFF	Sikkerhetsinnretning SE 2 AV	
ON	Sikkerhetsinnretning SE 2 PÅ	
Blinker 1 x	Gangdørkontakt STK med testing Testing kontrolleres før hver portgang.	
Blinker 2 x	Lukkekontaktsikring SKS	
Blinker 3 x	Underliggende fotocelle VL	
Blinker 4 x	Lukkekontaktsikring SKS med gangdørkontakt STK og testing	
Blinker 5 x	Gangdørkontakt STK / underliggende fotocelle VL med testing	

### 3.5 Reversjonsgrense i retning Port lukket

For å forhindre feilreaksjoner (f.eks. utilsiktet reversering), deaktiverer reversjonsgrensen lukkekontaktsikringen SKS eller den underliggende fotocellen, like før portens endeosisjon LUKKET er nådd.

Posisjonen til reversjonsgrensen er avhengig av porttypen og er fabrikkinnstilt på ca. 30 mm vognstrekning.

#### Leddport:

Minimal høyde	ca. 16 mm vognstrekning
Maks. høyde	ca. 200 mm vognstrekning

Reversjonsgrensen kan innstilles eller endres, dersom en lukkekontaktsikring eller en underliggende fotocelle er koblet til SE 2.

Etter endring av reversjonsgrensen er det nødvendig med en funksjonskontroll.

- Veiledning for montering, drift og vedlikehold, kapittel 11.2

#### For å innstille / endre reversjonsgrensen:

DIL-bryter D må stå på OFF.

- Sett DIL-bryteren D til ON.  
Lysdioden blinker 1 x rødt. Funksjonen gangdørkontakt STK med testing er aktivert.
- Trykk på T-tasten
  - 1 x for lukkekontaktsikring SKS,
  - 2 x for underliggende fotocelle VL.
 Lysdioden blinker
  - 2 x rødt for lukkekontaktsikring SKS,
  - 3 x rødt for underliggende fotocelle VL.
- Trykk på P-tasten.  
Som bekreftelse blinker lysdioden én gang
  - 2 x rødt for lukkekontaktsikring SKS,
  - 3 x rødt for underliggende fotocelle VL.
- Trykk på T-tasten \*.  
Portgangen i retning Port ÅPEN starter. Når portens endeosisjon ÅPEN er nådd, blir porten stående.
- Plasser et prøvestykke i midten av porten (maks. 300 x 50 x 16,25 mm, f.eks. en tommestokk), slik at den ligger flatt på gulvet og i området av lukkekontaktsikringen eller den underliggende fotocellen.
- Trykk på T-tasten.  
Portgangen i retning Port LUKKET starter.
  - Porten kjører, til prøvestykket registreres av sikkerhetsinnretningen.
  - Posisjonen lagres og kontrolleres for plausibilitet.
  - Portåpneren reverserer til portens endeosisjon ÅPEN.  
Lysdioden blinker raskt rødt
- Trykk på T-tasten.  
Lysdioden lyser rødt.

#### Reversjonsgrensen er innstilt / endret.

#### Dersom prosessen ikke var vellykket:

Når portens endeosisjon LUKKET er nådd, åpnes porten igjen. Porten blir stående i portens endeosisjon ÅPEN. En feil (blinker 1 x) vises så lenge, til feilen bekreftes. Den fabrikkinnstilte reversjonsgrensen innstilles.

- Gjenta trinnene 1 – 7 om nødvendig.
- Trykk på T-tasten for å bekrefte feilen.

\* – Ved å trykke en gang til på T-tasten avbrytes prosessen.

**Dersom du har valgt reversjongs grensen > 200 mm foran portens ende posisjon LUKKET:**

Porten åpner seg og blir stående i portens ende posisjon ÅPEN. En feil (blinker 1 x) vises så lenge, til feilen bekreftees. Den fabrikkinnstilte reversjongs grensen innstilles.

- ▶ Trykk på T-tasten for å bekrefte feilen.

**For å avbryte reversering:**

- ▶ Trykk på T-tasten, P-tasten, eller et eksternt betjenings element med impulsfunksjon. Porten stopper. En feil (blinker 1 x) vises så lenge, til feilen bekreftees.
- ▶ Trykk på T-tasten for å bekrefte feilen.

**3.6 DIL-bryter E: Belteavlastning**

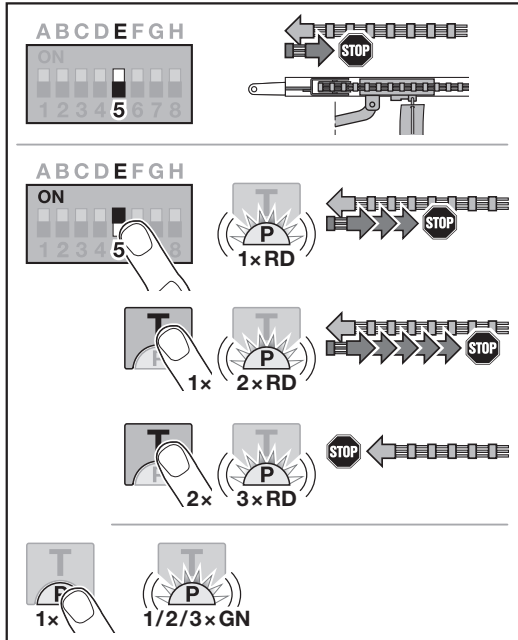

**Innstille / endre belteavlastning:**

<b>OFF</b>	Belteavlastning Kort	
<b>ON</b>	Belteavlastning flere lengder PÅ	
	Blinker 1 x	Middels
	Blinker 2 x	Lang
	Blinker 3 x	Uten

**3.7 DIL-bryter F: Endre posisjon Luftstilling / Lufting**

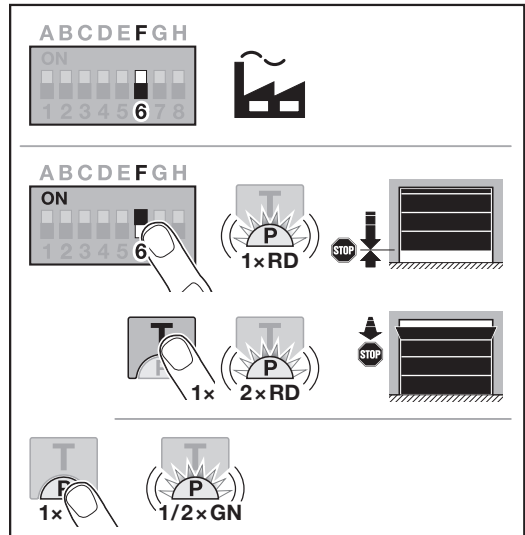

Posisjonene Luftstilling og Lufting er, avhengig av porttypen, fabrikkinnstilt.

**Luftstilling**

	min. 260 mm vognbane foran portens ende posisjon LUKKET
Område	min. 120 mm vognbane foran før portenes ende posisjoner

**Lufting**

	min. 100 mm vognbane
Område	min. 35 – maks. 300 mm vognbane foran portens ende posisjon LUKKET

Posisjonen **Luftstilling** kan aktiveres ved hjelp av:

- Den 3. radiokanalen
- En ekstern mottaker
- Universaladapterkortet UAP 1-HCP
- En impuls på kontaktene 20 / 23
- Via klimasensoren HKSI-1
- Via homee Brain

Posisjonen **Lufting** kan aktiveres på følgende måte:

- Via den 6. radiokanalen
- Via klimasensoren HKSI-1
- Via f.eks. universaladapterkortet UAP 1-HCP
- Via homee Brain

**MERK**

- Posisjonen Lufting kan bare endres, dersom det er tilkoblet minst én **ekstra** sikkerhetsinnretning (fotocelle / underliggende fotocelle) i retning Port LUKKET, i tillegg til den eksisterende standard kraftbegrensningen.
- Det er påkrevd at en klimasensor og en **ekstra** sikkerhetsinnretning (fotocelle / underliggende fotocelle) må være programmert på forhånd.
- Dersom en klimasensor er tilkoblet, må også forvarselet via DIL-bryter C aktiveres.

**Innstille / endre posisjon:**

- Kjør porten med **T**-tasten, via programmert trådløs kode Impuls, eller et eksternt betjeningselement med impulsfunksjon til ønsket posisjon.
- Sett DIL-bryteren F til ON og velg ønsket funksjon. Lysdioden blinker rødt i henhold til parameteren.

<b>OFF</b>	Luftstilling / lufting	
<b>ON</b>	Endre posisjon PÅ	
	Blinker 1 x	Luftstilling
	Blinker 2 x	Lufting

- Trykk på **P**-tasten for å lagre denne posisjonen. Lysdioden blinker grønt i henhold til innstilt parameter.

**Den endrede posisjonen er lagret.**

Hvis den valgte posisjonen er for nær portens endeosisjon LUKKET, vises en feilmelding (lysdioden blinker permanent 1 x rødt). Fabrikkinnstillingens posisjon innstilles automatisk, eller den siste gyldige posisjonen forblir uendret.

**MERK**

Med en klappbar løpehjulholder fra tilbehør, er det mulig å lufte garasjen, også uten montering av en ekstra sikkerhetsinnretning (fotocelle).

- Ta kontakt med din forhandler for montering og programmering.

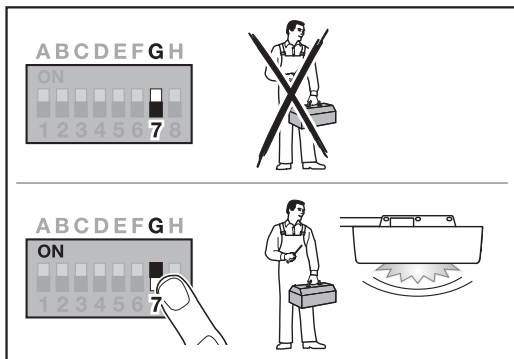
**3.8 DIL-bryter G: Vedlikeholdsmelding**

Når DIL-bryteren G står på OFF (fabrikkinnstilling), er serviceindikatoren deaktivert. En melding foretas da ikke.

Når DIL-bryteren G står på ON er serviceindikatoren aktivert. En melding foretas senest etter

- 1 driftsår eller
- 2 000 portsykluser

Meldingen vises én gang hver gang portens endeosisjon LUKKET er nådd.

I OFF-stilling fortsetter syklusene (port ÅPEN / port LUKKET) å telle.

**Aktivere / innstille serviceindikatoren:**

<b>OFF</b>	Vedlikeholdsmelding AV	
<b>ON</b>	Vedlikeholdsmelding PÅ	
<b>Skyve fra ON til OFF</b>	Tilbakestille vedlikeholdsmelding	

**3.9 DIL-bryter H: BUS-skanning**

Tilbehør med spesialfunksjoner kan kobles til BUS-kontakten.

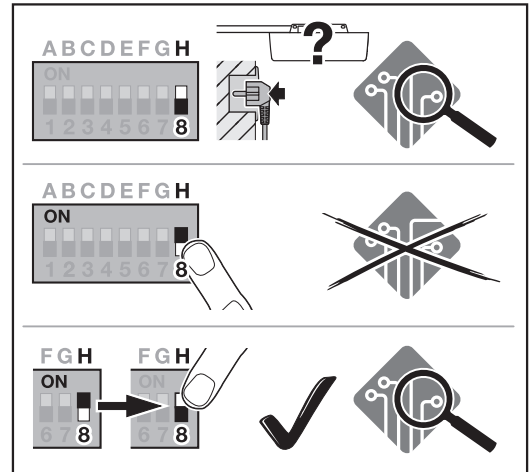

Under en BUS-skanning slettes tilbehør som er koblet til BUS-kontakten, og identifiseres på nytt.

<b>OFF</b>	BUS aktivert BUS-skanning i uprogrammert tilstand med spenningsforsyning.	
<b>ON</b>	BUS aktivert Ingen innvirkning	
<b>Skyve fra ON til OFF</b>	BUS aktivert BUS-skanning utføres	

**For å utføre en BUS-skanning:**

- Tilkoble BUS-deltakeren.
- Skyv DIL-bryteren H fra **OFF** til **ON**.
- Skyv DIL-bryteren H igjen fra **ON** til **OFF**. Lysdioden blinker veldig raskt vekselvis rød / grønn.

**3.10 Spesialprogrammering**

I tillegg til de ulike funksjonene og de respektive parameterne, kan det utføres to spesialprogrammeringer:

- Kraftbegrensning
- Endre posisjon for lufting eller sikkerhetsinnretning

Ta kontakt med din forhandler for programmeringen.

**MERK**

Innstillinger som forandrer fabrikkinnstillingen, skal bare foretas av sakkyndige personer.

## 4 Tilbehør

- ▶ Følg sikkerhetsmerknadene i veiledningen for montering, drift og vedlikehold, kapittel 2.6
- Det samlede tilbehøret kan belaste portåpneren med **maks. 350 mA**. Komponentenes strømforbruk finner du i bildene.
- Tilbehør med spesialfunksjoner kan kobles til BUS-kontakten.
- Ekstrautstyr er ikke medregnet i den angitte standby-verdien. Tilbehør kan føre til høyere standby-forbruk.
- Serie 3-tilbehør må kobles til via HCP-adapteren HAP 1.

### 4.1 Tilkoblingsklemmer

Alle tilkoblingsklemmene kan brukes flere ganger (bilde 11):

- Minimum tykkelse: 1 × 0,5 mm<sup>2</sup>
- Maksimal tykkelse: 1 × 2,5 mm<sup>2</sup>

### 4.2 Tilkobling av tilbehør

- ▶ Ta av dekselet (bilde 11).

#### 4.2.1 Bryter med impulsfunksjon\*

Bryter med impulsfunksjon kan kobles til de pluggbare skruklemmene.

- ▶ Bilde 12

**Tilordning av klemmene:**

23	Signal kanal 2	Luftstilling
5	+24 V DC	
21	Signal kanal 1	Impuls
20	0 V	

#### 4.2.2 Eksterne radiomottakere\*

- ▶ Bilde 13

Avhengig av mottakeren, settes støpselet i tilsvarende kontakt eller i BUS-kontakten.

Med en ekstern radiomottaker kan følgende funksjoner styres, f.eks. i tilfelle begrenset rekkevidde:

<b>HE 3 BiSecur</b> <b>HEI 3 BiSecur</b>	Impuls Lys Luftstilling
<b>ESE BiSecur</b> <b>ESE-MCX BiSecur</b>	Impuls Lys Luftstilling Retningvalg Åpen Retningvalg Lukket

Ved senere tilkobling av en ekstern radiomottaker, et det viktig at de trådløse kodene til den integrerte trådløse modulen slettes.

- ▶ Veiledning for montering, drift og vedlikehold, kapittel 13.

#### Programmere en trådløs kode på en ekstern radiomottaker

- ▶ Programmer den trådløse koden til en håndsendertast ved hjelp av veiledningen for den eksterne mottakeren.

#### 4.2.3 Ekstern impulsbryter\*

- ▶ Bilde 14

Koble til maksimalt 2 taster med lukkerkontakter (potensialfrie), f.eks. innvendig bryter eller nøkkelbryter.

#### 4.2.4 Innvendig bryter PB 3 / IT 3b / IT 3b-M\*

- ▶ Bilde 15

#### Impulsbryter for aktivering eller deaktivering av portganger

- ▶ Bilde 15.1

#### Lystast for å slå av og på portåpnerbelysningen

- ▶ Bilde 15.2

#### Bryter for å slå av og på alle betjeningselementer

- ▶ Bilde 15.3

Lyset kan fortsatt slås av og på når betjeningselementene er slått av.

#### 4.2.5 Fotocelle med 2 ledere\* (dynamisk)

- ▶ Bilde 16

Aktivering av fotocellen stopper portgangen, og det gjennomføres en sikkerhetsretur til portens endeposisjon ÅPEN.

#### 4.2.6 Testet gangdørkontakt\*

- ▶ Bilde 17

Åpningen av gangdørkontakten stopper portgangen umiddelbart og forhindrer portgang permanent.

#### 4.2.7 Lukkekantsikring\*

- ▶ Bilde 18

Aktivering av lukkekantsikringen stopper portgangen, og det gjennomføres en sikkerhetsretur til portens endeposisjon ÅPEN.

#### 4.2.8 Ekstra relé HOR 1-HCP\*

- ▶ Bilde 19 og kapittel 3.3

Det ekstra releet er nødvendig for tilkobling av en ekstern lampe eller et signallys.

#### 4.2.9 Universaladapterkort UAP 1-HCP\*

- ▶ Bilde 20 og kapittel 3.3

Universaladapterkortet kan brukes til ytterligere tilleggsfunksjoner.

#### 4.2.10 Nødbatteri\*

- ▶ Bilde 21

Med et valgfritt nødbatteri kan porten beveges ved et strømbrudd. Omkobling til batteridrift skjer automatisk. På portåpnerbelysningen lyser færre lysdioder under batteridrift.

### ADVARSEL

#### Fare for personskade på grunn av utilsiktet portgang

En utilsiktet portgang kan oppstå hvis nødbatteriet er tilkoblet, selv om nettstøpselet er trukket ut.

- ▶ Ved alt arbeid på portanlegget må nettstøpselet **og** pluggen til nødbatteriet trekkes ut. Sikre portanlegget mot uautorisert omstart.

\* – Tilbehør, er ikke en del av standardutstyret!

## Innehåll

<b>1</b>	<b>Allmänna anvisningar .....</b>	<b>97</b>
<b>2</b>	<b>Beskrivning av programmeringen .....</b>	<b>97</b>
2.2	Programmera radiokoden för impulsfunktionen .....	98
<b>3</b>	<b>Funktioner.....</b>	<b>98</b>
3.1	DIL-brytare A: porttyp .....	98
3.2	DIL-brytare B: Automatisk stängning .....	99
3.3	DIL-brytare C: funktion intern belysning, BUS och förvarning .....	99
3.4	DIL-brytare D: Säkerhetsanordning SE2.....	100
3.5	Gränsläge för reversering i riktning port-STÄNGD.....	100
3.6	DIL-brytare E: Remavlastning .....	101
3.7	DIL-brytare F: Ändra läget delöppning/ ventilation.....	101
3.8	DIL-brytare G: Underhållsmeddelande .....	102
3.9	DIL-brytare H: BUS-skanning.....	102
3.10	Specialprogrammering .....	102
<b>4</b>	<b>Tillbehör .....</b>	<b>103</b>
4.1	Anslutningsklämmor .....	103
4.2	Ansluta tillbehör .....	103
4.2.1	Knapp med impulsfunktion.....	103
4.2.2	Externa fjärrmottagare*.....	103
4.2.3	Extern impulsknapp*.....	103
4.2.4	Invändig tryckknapp PB 3 / IT 3b*.....	103
4.2.5	2-trådsfotocell* (dynamisk) .....	103
4.2.6	Testad gångdörrskontakt*.....	103
4.2.7	Stängningskantsäkring*.....	103
4.2.8	Extra relä HOR 1-HCP*.....	103
4.2.9	Universaladapterkretskort UAP 1-HCP* .....	103
4.2.10	Nödbatteri*.....	103

## 1 Allmänna anvisningar

### Ställa in funktioner och parametrar

Stegen för att ställa in och ändra funktioner och parametrar framgår av anvisningen för montering, drift och underhåll, kapitel 5.2.

### Timeout

Om inte knappen **P** har tryckts in inom 60 sekunder för att spara en önskad parameter behålls den förinställda parameter 1 (1 × blinkning).

### Timeout radiosystem

Om det inte går att programmera handsändaren inom 25 sekunder måste du upprepa processen. Drivenheten växlar automatiskt till programmeringsläge.

### Felmeddelanden

Felmeddelandena framgår av anvisningen för montering, drift och underhåll, kapitel 19.4.

### Hänvisning till bilder

Bilderna som nämns i denna beskrivning hittar du i bruksanvisningen för montering, drift och underhåll.

### Specialprogrammering

Utöver de olika funktionerna och parametrarna kan två specialprogrammeringar göras:

- Kraftbegränsning
- Ändra läget Ventilation utan säkerhetsanordning

Kontakta din återförsäljare för programmeringen. Inställningar som ändrar fabriksinställningen får endast utföras av sakkunniga personer.

## 2 Beskrivning av programmeringen

### 2.1 Integrerad fjärrmottagare

Den integrerade fjärrmottagaren kan programmeras med max 100 radiokoder. Radiokoderna kan fördelas på de befintliga kanalerna.

Om fler än 100 radiokoder programmeras, raderas de som programmerades först.

Om en radiokod för en fjärrkontrollsknapp programmeras för två olika funktioner raderas radiokoden för den funktion som programmerades först.

För att en radiokod ska kunna programmeras måste följande förutsättningar vara uppfyllda:

- Drivenheten är i viloläge.
- Förvarningstiden är inte aktiv.
- Öppetiden är inte aktiv.

## 2.2 Programmera radiokoden för impulsfunktionen

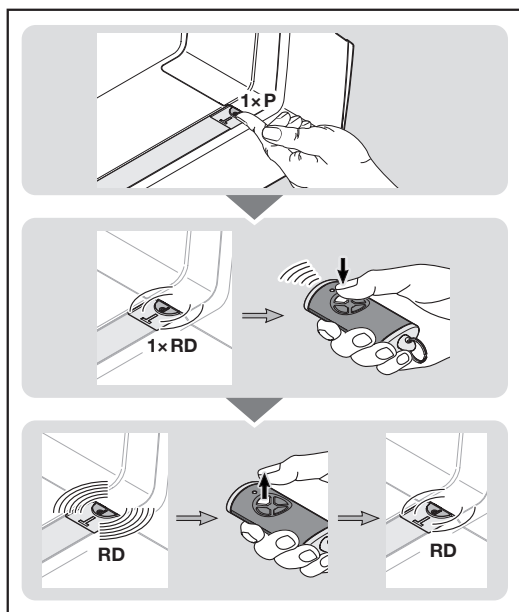

- Tryck på **P**-knappen i drivenhetskåpan 1 x.  
LED-lampan i den genomskinliga knappen blinkar 1 x rött.
- Tryck på och håll in den fjärrkontrollsknapp som har den radiokod du vill sända.  
Fjärrkontrollens beteende framgår av anvisningen för montering, drift och underhåll, kapitel 7.4.  
När mottagaren känner igen en giltig radiokod blinkar LED-lampan på den transparenta knappen snabbt i rött.
- Släpp fjärrkontrollsknappen.  
**Fjärrkontrollen är färdigprogrammerad och kan användas.**  
LED-lampan i den genomskinliga knappen blinkar långsamt rött.  
Ytterligare fjärrkontroll kan programmeras inom 25 sekunder. (Timeout radiosystem)

### Programmera ytterligare radiokoder (impuls):

- Upprepa steg 2 + 3.

Om samma radiokod programmeras på två olika kanaler raderas koden på den kanal där den programmerats först.

### För att avbryta programmeringen av radiokoder i förtid:

- Tryck på **P**-knappen 7 x.

### För att programmera fler funktioner i fjärrkontrollen:

- Tryck på **P**-knappen i drivenhetskåpan för att välja önskad funktion.

Drivenhetsbelysning	Tryck 2 x
Delöppning	Tryck 3 x
Riktningval port ÖPPEN	Tryck 4 x
Riktningval port STÄNGD	Tryck 5 x
Ventilation	Tryck 6 x

LED-lampan i den genomskinliga knappen blinkar rött 1 x, 2 x, 3 x, 4 x, 5 x eller 6 x.

- Utför steg 2 + 3 som vid radiokoden Impuls.

### Timeout radiosystem:

Om timeout (25 sekunder) uppnås under programmeringen av radiokoden ställer drivenheten automatiskt om till driftläge.

## 3 Funktioner

### 3.1 DIL-brytare A: porttyp

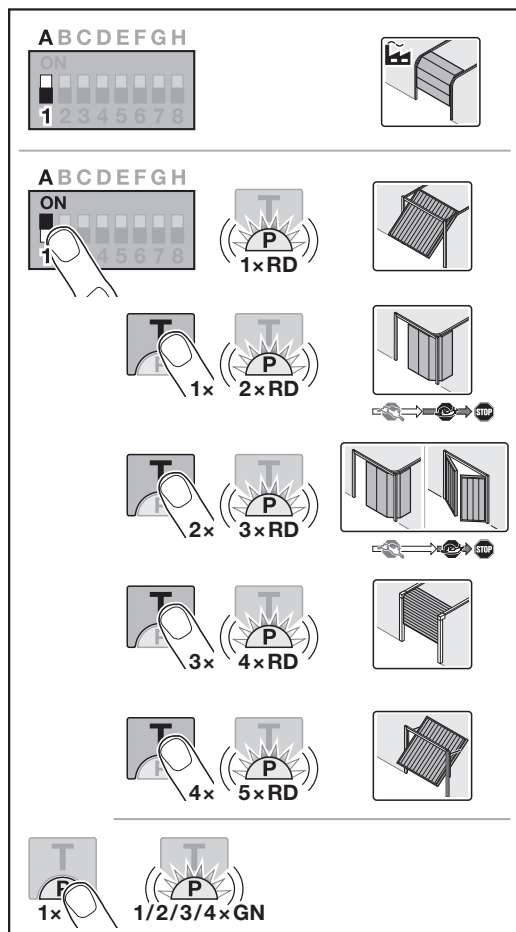

### ⚠ OBSERVERA

#### Risk för personskador på grund av felaktigt val av porttyp

Felaktigheter i portsystemet kan leda till **personskador**.

- Välj *endast* den parameter som tillhör det aktuella portsystemet.

Inställningen av porttyp är endast möjlig när drivenheten inte är programmerad och nätkontakten sitter i uttaget.

Om du ställer om DIL-brytaren på en programmerad drivenhet ignoreras inställningen tills ett körkommando ges. Efter ett körkommando indikeras ett fel (blinkar 8 x) tills DIL-brytaren återställs.

## Ställa in / ändra porttyp:

OFF	Taksjutport, AV	
ON	Ytterligare porttyper PÅ	
	Blinkar 1 x	Vippport
	Blinkar 2 x	Sidoskjutport, långt mjukstopp
	Blinkar 3 x	Sidoskjutport, garageslagport, kort mjukstopp
	Blinkar 4 x	Garagetaksjutport
Blinkar 5 x	Vippport Canopy	

## Sidoskjutport, garageslagport

Om ett långt mjukstopp är inställt i riktningen port-STÄNGD startar drivenheten i riktningen port-ÖPPEN med en lång mjukstart.

Om ett kort mjukstopp är inställt i riktningen port-STÄNGD kör drivenheten normalt i riktning port-ÖPPEN.

## 3.2 DIL-brytare B: Automatisk stängning

Vid automatisk stängning öppnas porten vid ett körkommando. När den inställda öppettiden och förvarningstiden gått ut stängs porten automatiskt.

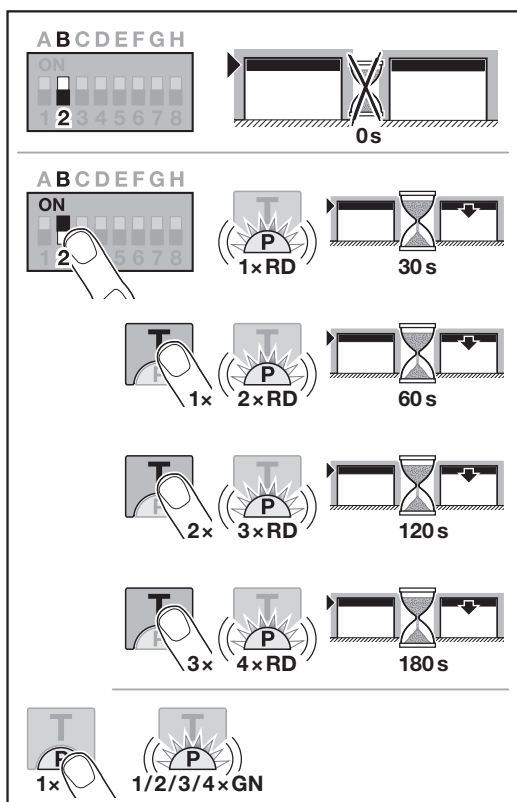

## OBS

Automatisk stängning får/kan, inom giltighetsområdet för DIN EN 12453, endast aktiveras om minst en **ytterligare** säkerhetsanordning (fotocell / medlöpande fotocell) för standardkraftbegränsningen är ansluten och **dessutom** förvarningen i riktning port-STÄNGD är aktiverad.

## Ställ in / ändra automatisk stängning

OFF	Automatisk stängning AV	
ON	Automatisk stängning PÅ	
	Blinkar 1 x	Öppettid 30 sekunder
	Blinkar 2 x	Öppettid 60 sekunder
	Blinkar 3 x	Öppettid 120 sekunder
Blinkar 4 x	Öppettid 180 sekunder	

## 3.3 DIL-brytare C: funktion intern belysning, BUS och förvarning

HOR 1-HCP eller UAP 1-HCP (tredje reläet)

Det extra reläet HOR 1-HCP eller universal-adapterkretskort UAP 1-HCP (tredje reläet) krävs för att man ska kunna ansluta en extern lampa eller ett signalljus.

Med universalsadapterkretskortet UAP 1-HCP (tredje reläet) kan ytterligare funktioner som t.ex. ändläggsignal port-ÖPPEN och port-STÄNGD, riktningssval eller drivenhetsbelysning kopplas in.

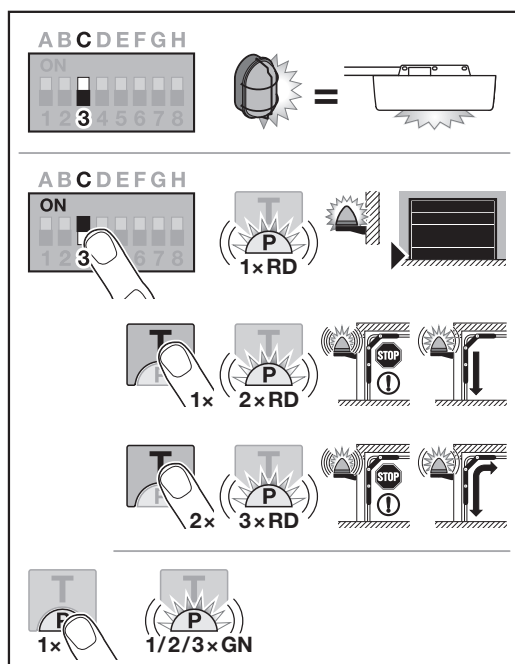

## Ställa in / ändra funktion intern belysning, BUS och förvarning:

OFF	Funktion intern belysning, BUS och förvarning Extern belysning (funktion som drivenhetsbelysning)	
-----	--	---

ON	Funktion intern belysning, BUS och förvarning PÅ	
	Blinkar 1 x	Ändlägessignal port-STÄNGD (det extra reläet drar mot i ändläget)
	Blinkar 2 x	Förvarning aktiverad i riktningen port-STÄNGD (extra relä under förvarning och portrörelse). Drivenhetsbelysningen tänds under portrörelsen.
Blinkar 3 x	Förvarning aktiverad i riktningarna port-ÖPPEN och port-STÄNGD (extra relä under förvarning och portrörelse). Drivenhetsbelysningen tänds under portrörelsen.	

### 3.4 DIL-brytare D: Säkerhetsanordning SE2

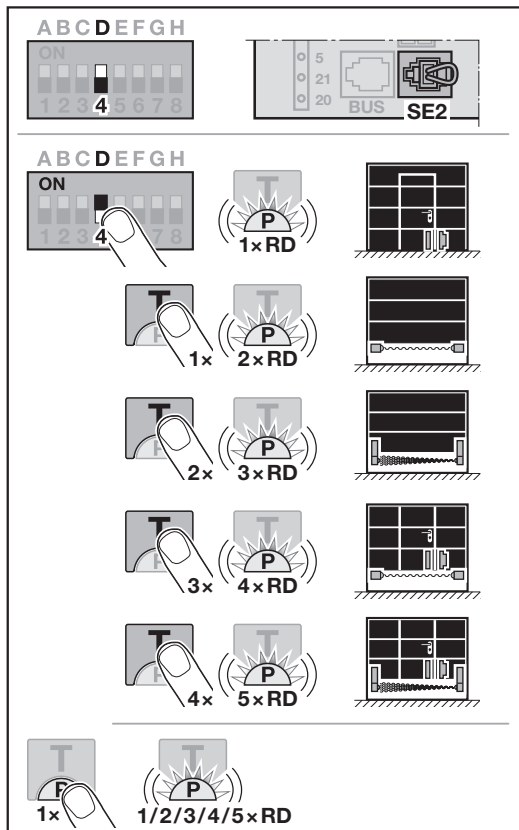

Om du ställer om DIL-brytaren på en programmerad drivenhet ignoreras inställningen tills ett körkommando ges. Efter ett körkommando indikeras ett fel (blinkar 8 x) tills DIL-brytaren återställs eller en fabriksåterställning görs.

### Ställ in / ändra säkerhetsanordningen SE 2:

OFF	Säkerhetsanordning SE 2 AV	
ON	Säkerhetsanordning SE 2 PÅ	
	Blinkar 1 x	Gångdörrskontakt STK med funktionskontroll Kontrollen görs före varje portrörelse.
	Blinkar 2 x	Stängningskantsäkring SKS
	Blinkar 3 x	Medlöpande fotocell VL
	Blinkar 4 x	Stängningskantsäkring SKS med gångdörrskontakt STK och funktionskontroll
Blinkar 5 x	Gångdörrskontakt STK / medlöpande fotocell VL med funktionskontroll	

### 3.5 Gränsläge för reversering i riktning port-STÄNGD

För att förhindra felaktiga reaktioner (t.ex. oavsiktlig reversering) inaktiverar gränsläget för reversering stängningskantsäkring SKS eller den medlöpande fotocellen VL kort innan portändläget STÄNGD nås. Gränsläge för reversering beror på porttyp och förinställd slädväg på ca 30 mm.

#### Takskjutport:

Minimihöjd	ca 16 mm slädväg
Maximal höjd	ca 200 mm slädväg

Gränsläget för reversering kan ställas in eller ändras om en stängningskantsäkring eller medlöpande fotocell är ansluten till SE 2.

Efter ändring av gränsläge för reversering krävs funktionskontroll.

► Anvisning för montering, drift och underhåll, kapitel 11.2

#### För att ställa in / ändra gränsläge för reversering:

DIL-brytaren D måste stå på OFF.

- Ställ in DIL-brytaren D på ON.  
LED-lampan blinkar rött 1 x. Funktionen gångdörrskontakt STK med testkontroll.
- Tryck på T-knappen
  - 1 x för stängningskantsäkring SKS,
  - 2 x för medlöpande fotocell VL.  
LED-lampan blinkar
  - 2 x rött för stängningskantsäkring SKS,
  - 3 x rött för medlöpande fotocell VL.
- Tryck på P-knappen.  
LED-lampan blinkar en gång som bekräftelse
  - 2 x rött för stängningskantsäkring SKS,
  - 3 x rött för medlöpande fotocell VL.
- Tryck på T-knappen \*.  
Portrörelsen i riktning port-ÖPPEN startar. Efter att ha nått portändläget port-ÖPPEN stannar porten.
- Placera ett testföremål (maximalt 300 x 50 x 16,25 mm, t.ex. en tumstock) mitt i porten så att den ligger platt på golvet och i närheten av stängningskantsäkring SKS eller den medlöpande fotocellen.
- Tryck på T-knappen.  
Portrörelsen i riktning port-STÄNGD startar.
  - Porten rör sig tills testföremålet detekteras av säkerhetsanordningen.
  - Positionen sparas och det kontrolleras om den är rimlig.

\* – Om man trycker på T-knappen igen avbryts processen.

- Drivenheten reverserar till portändläget ÖPPEN. LED-lampan blinkar snabbt rött

7. Tryck på T-knappen. LED-lampan lyser rött.

Gränsläget för reversering har ställts in / ändrats.

**Om testet inte lyckades:**

Efter att ha nått portändläget STÄNGD öppnas porten igen. Porten blir stående i portändläget ÖPPEN. Ett fel (blinkar 1 x) visas tills felet är kvitterat. Det fabriksinställda gränsläget för reversering ställs in. Upprepa vid behov stegen 1 – 7.

- ▶ För att kvittera felet, tryck på T-knappen.

**Om gränsläget för reversering > 200 mm före portändläget STÄNGD har valts:**

Porten går upp och blir stående i portändläget ÖPPEN. Ett fel (blinkar 1 x) visas tills felet är kvitterat. Det fabriksinställda gränsläget för reversering ställs in.

- ▶ För att kvittera felet, tryck på T-knappen.

**För att avbryta en reverseringskörning:**

- ▶ Tryck på T-knappen, eller P-knappen eller ett externt manöverelement med impulsfunktion. Porten stannar. Ett fel (blinkar 1 x) visas tills felet är kvitterat.
- ▶ För att kvittera felet, tryck på T-knappen.

**3.6 DIL-brytare E: Remavlastning**

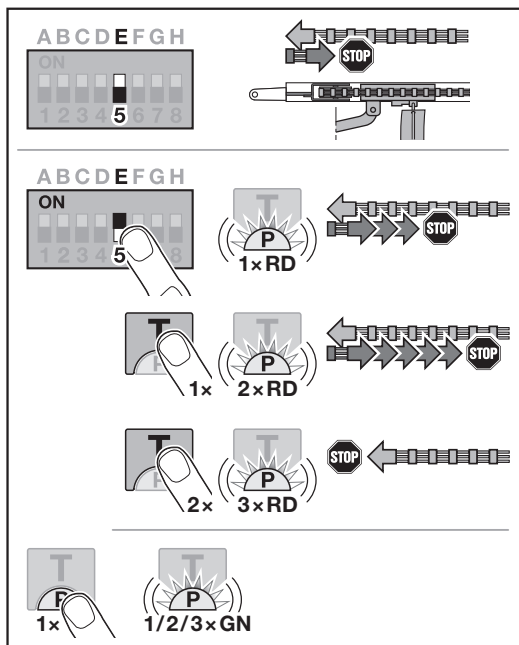

**Ställ in / ändra remavlastning:**

OFF	Remavlastning Kort	
ON	Remavlastning ytterligare längder PÅ	
	Blinkar 1 x	Medel
	Blinkar 2 x	Lång
	Blinkar 3 x	Utän

**3.7 DIL-brytare F: Ändra läget delöppning / ventilation**

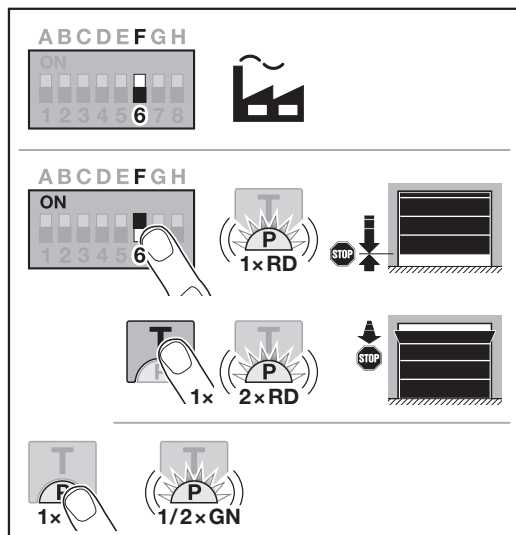

Lägena delöppning och ventilation beror på porttyp och är förinställda i fabrik.

**Delöppning**

	Min. 260 mm slädväg före portändläge STÄNGD
Område	min. 120 mm slädväg före varje portändläge

**Ventilation**

	Min. 100 mm slädväg
Område	Min. 35 – max. 300 mm slädväg före portändläget STÄNGD

Läget **Delöppning** kan köras till enligt följande:

- Den tredje radiokanalen
- En extern mottagare
- Universaladapterkretskortet UAP 1-HCP
- En impuls på klämmorna 20 / 23
- Via klimatsensorn HKS1-1
- Via homee Brain

Läget **Ventilation** kan köras till enligt följande:

- Via den sjätte radiokanalen
- Via klimatsensorn HKS1-1
- Via t.ex. universaladapterkretskortet UAP 1-HCP
- Via homee Brain

**OBS**

- Läget Ventilation kan bara ändras om minst en **ytterligare** säkerhetsanordning (fotocell / medlöpande fotocell) för standardkraftbegränsningen är ansluten i riktning port-STÄNGD.
- En klimatsensor och en **extra** säkerhetsanordning (fotocell / medlöpande fotocell) måste ha programmerats först.
- Om en klimatsensor är ansluten måste förvarningen också aktiveras via DIL-brytare C.

**Ställa in / ändra läge:**

- Kör porten med **T**-knappen, via inprogrammerad radiokod eller ett externt manöverelement med impulsfunktion i önskad riktning.
- Ställ in DIL-omkopplare F till ON och välj önskad funktion. LED-lampan blinkar röd enligt parametern.

<b>OFF</b>	Delöppning / avluftning	
<b>ON</b>	Ändra läge PÅ	
	Blinkar 1 x Delöppning	
	Blinkar 2 x Ventilation	

- Tryck på knappen **P** för att spara detta läge. LED-lampan blinkar grönt enligt inställd parameter.

**Det ändrade läget sparas.**

Om det valda läget är för nära portändläget STÄNGD visas ett felmeddelande (LED-lampan blinkar permanent 1 x rött). Fabriksinställningen för läget ställs in automatiskt eller så bibehålls det senast giltiga läget.

**OBS**

Med en fällbar rullhållare från tillbehören går det att ventilera garaget även utan att montera en ytterligare säkerhetsanordning (fotocell).

- ▶ Kontakta din återförsäljare för montering och programmering.

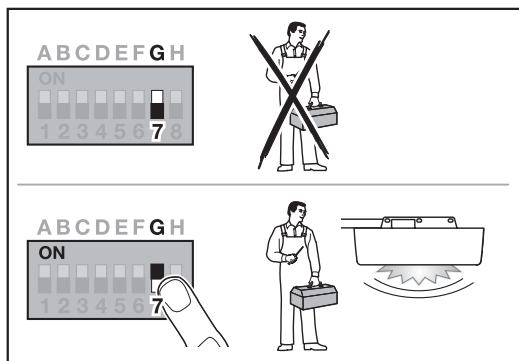
**3.8 DIL-brytare G: Underhållsmeddelande**

När DIL-brytaren G står på OFF (fabriksinställning) är serviceindikeringen inaktiverad. Ett meddelande visas då inte.

När DIL-brytaren G står på ON är serviceindikeringen aktiverad. Ett meddelande visas senast efter

- 1 års drifttid
- eller
- 2000 portcykler

Meddelandet visas en gång varje gång portändläget STÄNGD uppnås.

I läget OFF fortsätter cyklerna (Port öppen / Port stängd) att räknas.

**Aktivera / ställa in serviceindikering:**

<b>OFF</b>	Underhållsmeddelande AV	
<b>ON</b>	Underhållsmeddelande PÅ	
<b>Skjut från ON till OFF</b>	Återställa underhållsignal	

**3.9 DIL-brytare H: BUS-skanning**

Tillbehör med specialfunktioner kan anslutas till BUS-uttaget.

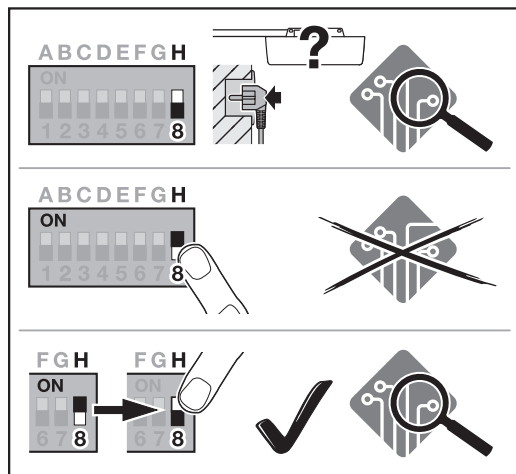

Vid en BUS-skanning raderas det tillbehör som är anslutet till BUS-uttaget och sedan registreras det igen.

<b>OFF</b>	BUS aktiverad BUS-skanning i programmerat tillstånd med spänningsmatning.	
<b>ON</b>	BUS aktiverad Ingen effekt	
<b>Skjut från ON till OFF</b>	BUS aktiverad BUS-skanning utförs	

**För att genomföra en BUS-skanning:**

- Anslut BUS-deltagarna.
- Skjut DIL-brytaren H från **OFF** till **ON**.
- Skjut DIL-brytaren H från **ON** till **OFF** igen. LED-lampan blinkar omväxlande rött/grönt mycket snabbt.

**3.10 Specialprogrammering**

Utöver de olika funktionerna och parametrarna kan två specialprogrammeringar göras:

- Kraftbegränsning
- Ändra läget ventilation utan säkerhetsanordning

Kontakta din återförsäljare för programmeringen.

**OBS**

Inställningar som ändrar fabriksinställningen får endast göras av sakkunnig person.

## 4 Tillbehör

- ▶ Observera säkerhetsanvisningarna i anvisningen för montering, drift och underhåll, kapitel 2.6
- Anslutna tillbehör får belasta portmotorn med **max. 350 mA**. Komponenternas strömuttag framgår av bilderna.
- Tillbehör med specialfunktioner kan anslutas till kontakthylsan BUS.
- Tillbehör har inte tagits med i beräkningen vid angivet standby-värde. Tillbehör kan medföra ökad standby-förbrukningen.
- Tillbehör från serie 3 måste anslutas via HCP-adaptorn HAP 1.

### 4.1 Anslutningsklämmor

Alla anslutningsklämmor kan beläggas flera gånger (bild 11):

- Minsta tjocklek: 1 × 0,5 mm<sup>2</sup>
- Maximal tjocklek: 1 × 2,5 mm<sup>2</sup>

### 4.2 Ansluta tillbehör

- ▶ Ta av locket (bild 11).

#### 4.2.1 Knapp med impulsfunktion\*

En knapp med impulsfunktion kan anslutas till instickskruvklämmorna.

- ▶ Bild 12

**Beläggning för klämmor:**

23	Signal kanal 2	Delöppning
5	+24 V DC	
21	Signal kanal 1	Impuls
20	0 V	

#### 4.2.2 Externa fjärrmottagare\*

- ▶ Bild 13

Beroende på mottagare ansluts kontakten på motsvarande kontaktplats eller i BUS-uttaget.

Med en extern fjärrmottagare kan t.ex. följande funktioner styras vid begränsad räckvidd:

<b>HE 3 BiSecur</b> <b>HEI 3 BiSecur</b>	Impuls Ljus Delöppning
<b>ESE BiSecur</b> <b>ESE-MCX BiSecur</b>	Impuls Ljus Delöppning Riktningval Öppen Riktningval Stängd

Om en extern fjärrmottagare ansluts i efterhand måste radiokoderna för den integrerade fjärrmodulen raderas.

- ▶ Anvisning för montering, drift och underhåll, kapitel 13.

#### Programmera en radiokod på en extern fjärrmottagare

- ▶ Programmera radiokoden för en fjärrkontrollsknappen med hjälp av bruksanvisningen för den externa mottagaren.

#### 4.2.3 Extern impulsknapp\*

- ▶ Bild 14

Anslut max. 2 brytare med slutarkontakter (potentialfria), t.ex. invändiga tryckknappar eller nyckelbrytare, parallellt.

#### 4.2.4 Invändig tryckknapp PB 3 / IT 3b / IT 3b-M\*

- ▶ Bild 15

#### Impulsknapp för start eller stopp av portrörelser

- ▶ Bild 15.1

#### Ljusbrytare för till- och frångkoppling av drivenhetsbelysningen

- ▶ Bild 15.2

#### Brytare för till- och frångkoppling av alla manöverelement

- ▶ Bild 15.3

Om manöverelement är avstängda kan ljuset fortfarande kopplas till och från.

#### 4.2.5 2-trådsfotocell\* (dynamisk)

- ▶ Bild 16

När fotocellen utlöses stoppas portrörelsen och porten gör en säkerhetsåtgång till portändläget ÖPPEN.

#### 4.2.6 Testad gångdörrkontakt\*

- ▶ Bild 17

När gångdörrkontakten öppnas stoppas portrörelsen direkt och förhindras permanent.

#### 4.2.7 Stängningskantsäkring\*

- ▶ Bild 18

När stängningskantsäkringen utlöses stoppas portrörelsen och porten gör en säkerhetsåtgång till portändläget ÖPPEN.

#### 4.2.8 Extra relä HOR 1-HCP\*

- ▶ Bild 19 och kapitel 3.3

Det extra reläet krävs för att man ska kunna ansluta en extern lampa eller ett signalljus.

#### 4.2.9 Universaladapterkretskort UAP 1-HCP\*

- ▶ Bild 20 och kapitel 3.3

Universaladapterkretskortet kan användas för ytterligare extrafunktioner.

#### 4.2.10 Nödbatteri\*

- ▶ Bild 21

Med ett nödbatteri som tillval kan porten köras även vid ett strömavbrott. Omkoppling till batteridrift sker automatiskt. Vid batteridrift lyser färre LED-lampor på drivenhetsbelysningen.

### VARNING

#### Risk för personskador p.g.a. oväntad portrörelse

En oväntad portrörelse kan inträffa om nödbatteriet fortfarande är anslutet trots att nätkontakten är utdragen.

- ▶ Dra alltid ut nätkontakten **och** kontakten till nödbatteriet innan du utför arbeten på portsystemet. Säkra portsystemet mot obehörig återinkoppling.

\* – Tillbehör, ingår inte i standardutrustningen!

## Sisältö

<b>1</b>	<b>Yleisiä huomautuksia</b> .....	<b>104</b>
<b>2</b>	<b>Ohjelmoinnin kuvaus</b> .....	<b>104</b>
2.2	Suojatun radiokoodin opettaminen impulssitoiminnolle .....	105
<b>3</b>	<b>Toiminnot</b> .....	<b>105</b>
3.1	DIP-kytkin A: Oviytyppi .....	105
3.2	DIP-kytkin B: Automaattinen sulkeutuminen .....	106
3.3	DIP-kytkin C: Toiminto sisävalaistus, VÄYLÄ ja esivaroitus .....	106
3.4	DIP-kytkin D: Turvalaite SE2 .....	107
<b>3.5</b>	<b>Suunnanvaihdon alaraja suuntaan ovi-KIINNI</b> .....	<b>107</b>
3.6	DIP-kytkin E: Hihnanvapautus .....	108
3.7	DIP-kytkin F: Osa-avautumisen / tuuletusasennon muuttaminen .....	108
3.8	DIP-kytkin G: Huoltoilmoitus .....	109
3.9	DIP-kytkin H: VÄYLÄ-skannaus .....	109
3.10	Erikoisohjelmointi .....	109
<b>4</b>	<b>Tarvikkeet</b> .....	<b>109</b>
4.1	Liittimet .....	109
4.2	Lisävarusteiden liitäntä .....	110
4.2.1	Impulssitoiminnolla varustettu painike .....	110
4.2.2	Ulkoinen radiovastaanotin* .....	110
4.2.3	Ulkopuolinen impulssipainike* .....	110
4.2.4	Sisäpainike PB 3 / IT 3b* .....	110
4.2.5	2-säteinen valokenno* (dynaaminen) .....	110
4.2.6	Testattu käyntiovikosketin* .....	110
4.2.7	Tuntoreuna* .....	110
4.2.8	Valintarele HOR 1-HCP* .....	110
4.2.9	Yleissovitinpiirilevy UAP 1-HCP* .....	110
4.2.10	Vara-akku* .....	110

## 1 Yleisiä huomautuksia

**Toimintojen ja parametrien asetukset**

Vaiheet toimintojen ja parametrien asettamiseen ja muuttamiseen ovat asennus-, käyttö- ja huolto-ohjeiden luvussa 5.2.

**Aikavalvonta**

Mikäli painiketta **P** ei paineta 60 sekunnin sisällä halutun parametrin tallentamiseksi, esiasetettu parametri 1 (1 x vilkku) jää ennalleen.

**Radioaikakatkaisu**

Jos käsilähettimen opettaminen ei onnistu 25 sekunnin kuluessa, sinun on toistettava menettely. Käyttölaite siirtyy automaattisesti ohjelmointitilaan.

**Virheilmoitukset**

Virheilmoitukset ovat asennus-, käyttö- ja huolto-ohjeen luvussa 19.4.

**Viittaus kuviin**

Tässä kuvauksessa mainitut kuvat löytyvät asennus-, käyttö- ja huolto-ohjeesta.

**Erikoisohjelmointi**

Erialaisten toimintojen ja parametrien lisäksi voidaan tehdä kaksi eri erikoisohjelmointia:

- Voimanrajoitus
- Tuuletusasennon muuttaminen ilman suojalaitetta

Ota yhteyttä lähimpään jälleenmyyjään ohjelmointia varten. Asetuksia, joilla tehdään muutoksia tehdasasetuksiin, saavat tehdä vain asiantuntijat.

## 2 Ohjelmoinnin kuvaus

**2.1 Sisäänrakennettu radio-ohjausvastaanotin**

Sisäänrakennettuun radiovastaanottiin voidaan opettaa enintään 100 suojattua radiokoodia. Suojatut radiokoodit voidaan jakaa olemassa oleville kanaville.

Mikäli opetetaan yli 100 suojattua radiokoodia, ensin opetetut poistetaan.

Mikäli käsilähetinpainikkeen suojattu radiokoodi opetetaan kahdelle eri toiminnolle, ensin opetetun toiminnon suojattu radiokoodi poistetaan.

Seuraavien edellytysten on täyttyvä suojatun radiokoodin opettamiseksi:

- Käyttölaite on seisonatilassa.
- Esivaroitusaika ei ole aktiivisena.
- Aukipitoaika ei ole aktiivisena.

## 2.2 Suojatun radiokoodin opettaminen impulssitoiminnolle

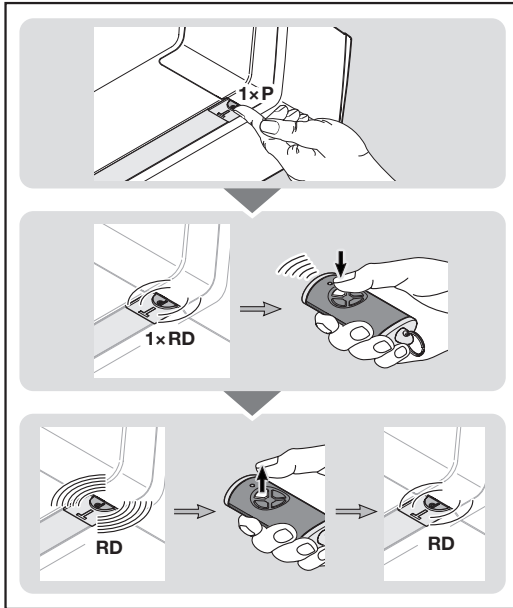

1. Paina **P**-painiketta käyttölaitteen kannessa 1 x. Läpinäkyvän painikkeen LED-valo vilkkuu punaisena 1 x.
2. Paina ja pidä painettuna sitä käsilähetinpainiketta, jonka suojatun radiokoodin haluat lähettää. Käsilähettimen käyttäytymistä käsitellään asennus-, käyttö- ja huolto-ohjeen luvussa 7.4. Mikäli vastaanotin tunnistaa voimassa olevan suojatun radiokoodin, LED vilkkuu käyttölaitteetolon läpinäkyvässä painikkeessa nopeasti punaisena.
3. Vapauta käsilähettimen painike. **Käsilähetin on opetettu käyttövalmiiksi.** Läpinäkyvän painikkeen LED-valo vilkkuu hitaasti punaisena. Muita käsilähettimiä voidaan opettaa 25 sekunnin sisällä. (Radioaikakatkaistu)

### Muiden suojattujen radiokoodien (impulssien) opettamiseksi:

- Toista tarvittaessa vaiheet 2 + 3.

Mikäli sama suojattu radiokoodi opetetaan 2 eri kanavalle, se poistetaan ensiksi opetetulta kanavalta.

### Mikäli suojattujen radiokoodien opettaminen halutaan keskeyttää ennakkaaisesti:

- Paina **P**-painiketta 7 x.

### Mikäli käsilähettimeen halutaan opettaa muita toimintoja:

- Paina käyttölaitteetolon kannen **P**-painiketta ja valitse haluttu toiminto.

Koneiston valo	Paina 2 kertaa
Osittainen aukaisu	Paina 3 kertaa
Suunnanvalinta Ovi-AUKI	Paina 4 kertaa
Suunnanvalinta Ovi-KIINNI	Paina 5 kertaa
Tuuletus	Paina 6 kertaa

Läpinäkyvän painikkeen LED-valo vilkkuu punaisena 1 x, 2 x, 3 x, 4 x, 5 x tai 6 x.

4. Suorita vaiheet 2 + 3 kunkin suojatun radiokoodin impulssin kohdalla.

### Radioaikakatkaistu:

Mikäli aikavalvonta (25 sekuntia) umpeutuu suojatun radiokoodin opettamisen aikana, käyttölaite siirtyy automaattisesti käyttötilaan.

## 3 Toiminnot

### 3.1 DIP-kytkin A: Ovityyppi

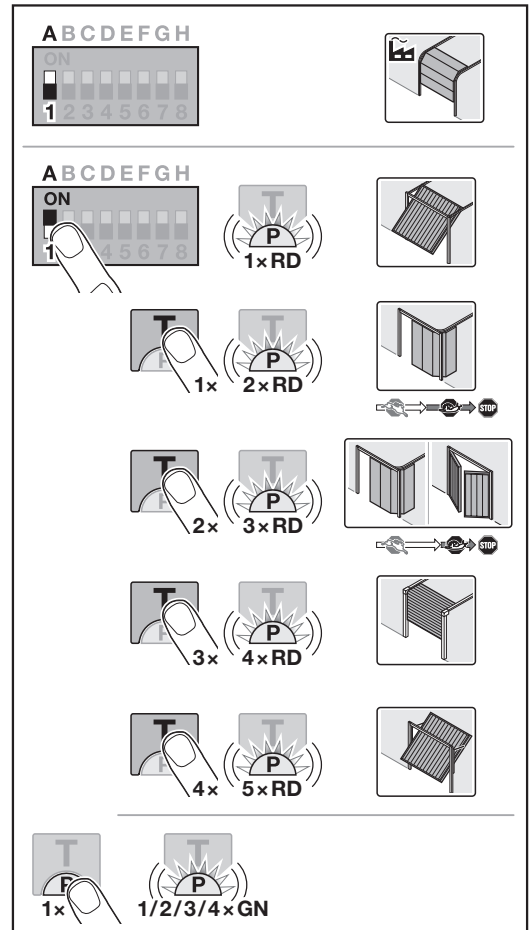

### ⚠ HUOMIO!

#### Virheellisesti valitun ovityypin aiheuttama loukkaantumisvaara

Tuotekokonaisuuden virheellinen käyttäytyminen voi aiheuttaa loukkaantumisia.

- Valitse *vain* parametri, joka vastaa tuotekokonaisuutta.

Ovityypin asetus on mahdollinen vain, jos käyttölaitetta ei ole opetettu ja verkkopistoke on kytketty pistorasiaan.

Jos muut DIP-kytkintä opetetussa käytössä, asetus jätetään huomiotta, kunnes annetaan ohjausimpulssi. Ohjausimpulssin jälkeen näytetään virhettä (8 x vilkkua), kunnes DIP-kytkin asetettu takaisin.

## Ovityypin asettaminen / muuttaminen:

OFF	Nosto-ovi, POIS	
ON	muut ovityypit PÄÄLLÄ	
	1 x vilkkua	Kippiovi
	2 x vilkkua	Sivulle aukeava nosto-ovi, pitkä Pehmeä pysähdys
	3 x vilkkua	Sivulle aukeava nosto-ovi, autotallin kääntöovi, lyhyt pehmeä pysähdys
	4 x vilkkua	Autotallin nosto-ovi
5 x vilkkua	Kippiovi, katos	

## Sivulle aukeava nosto-ovi, autotallin saranaovi

Jos pitkä pehmeä pysäytys on asetettu ovi KIINNI-suuntaan, käyttölaite ajaa myös ovi AUKI-suuntaan pitkällä pehmeällä käynnistyksellä.

Jos lyhyt pehmeä pysäytys on asetettu ovi KIINNI-suuntaan, käyttölaite ajaa ovi AUKI-suunnassa normaalilla käynnistyksellä.

## 3.2 DIP-kytkin B: Automaattinen sulkeutuminen

Automaattisessa sulkeutumisessa ovi avautuu saadessaan ohjausimpulssin. Asetetun aukipitoajan ja esivaroitusajan jälkeen ovi sulkeutuu automaattisesti.

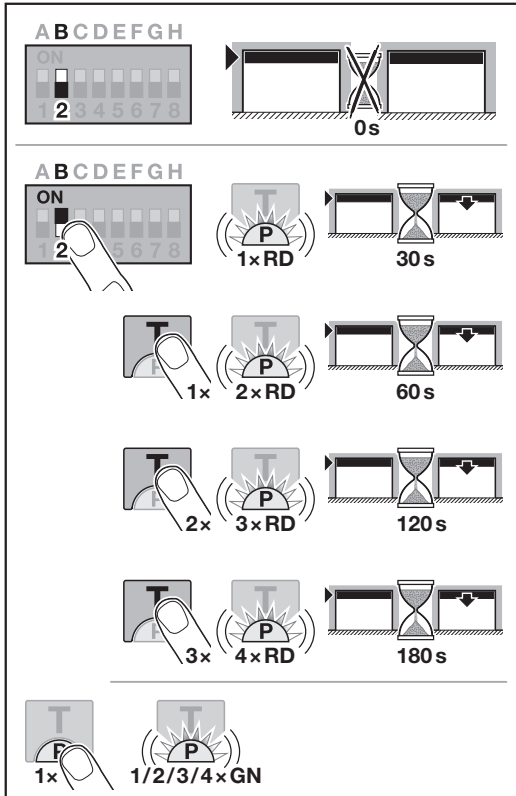

## HUOMAUTUS

Automaattinen sulkeutuminen saadaan / voidaan aktivoida EN 12453:n voimassaolalueella vain, jos vähintään yksi **ylimääräinen** turvalaite (valokenno / edeltävä valokenno) on kytketty vakio- voimanrajoitukseen ja **lisäksi** esivaroitus aktivoidaan ovi KIINNI-suunnassa.

## Automaattisen sulkeutumisen säätäminen / muuttaminen:

OFF	Automaattinen sulkeutuminen POIS	
ON	Automaattinen sulkeutuminen PÄÄLLÄ	
	1 x vilkkua	Aukipitoaika 30 sekuntia
	2 x vilkkua	Aukipitoaika 60 sekuntia
	3 x vilkkua	Aukipitoaika 120 sekuntia
4 x vilkkua	Aukipitoaika 180 sekuntia	

## 3.3 DIP-kytkin C: Toiminto sisävalaistus, VÄYLÄ ja esivaroitus

HOR 1-HCP tai UAP 1-HCP (3. rele)

Valintarele HOR 1-HCP tai yleissovitinpiirilevy UAP 1-HCP (3. rele) tarvitaan ulkoisen lampun tai merkivalon liittäntään. Yleissovitinpiirilevyllä UAP 1-HCP (3. rele) voi kytkeä muita toimintoja kuten esim. pääteasentoilmoituksen ovi-AUKI ja ovi-KIINNI, suunnanvalinnan tai koneiston valon.

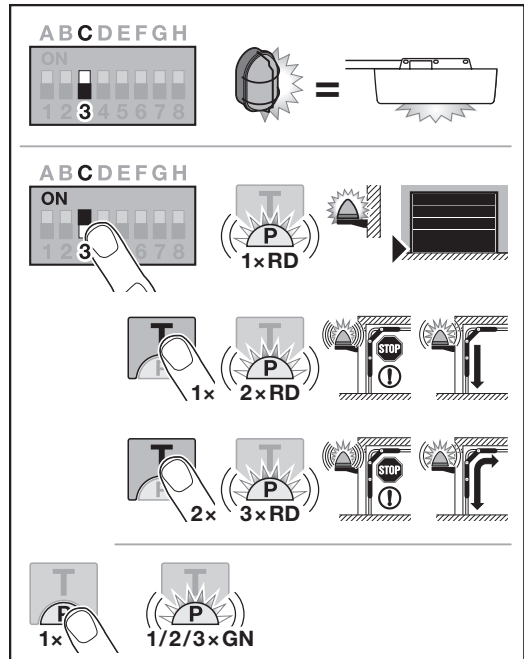

## Sisävalaistuksen toiminnan, VÄYLÄN ja esivaroituksen säätäminen / vaihtaminen:

OFF	Toiminto sisävalaistus, VÄYLÄ ja esivaroitus Ulkoisen valaistus (toimii koneiston valona)	
ON	Sisäinen toiminto, sisävalaistus, VÄYLÄ ja esivaroitus PÄÄLLE	
	1 x vilkkua	Rajatieto ovi-KIINNI (Valintarele vetää pääteasentoon)
	2 x vilkkua	Esivaroitus aktivoituu suuntaan ovi-KIINNI (Valintarele tahdistaa esivaroituksen ja ovisyklin aikana). Koneiston valo palaa ovisyklin aikana.
3 x vilkkua	Esivaroitus aktivoituu suuntaan ovi-AUKI ja ovi-KIINNI (Valintarele tahdistaa esivaroituksen ja ovisyklin aikana). Koneiston valo palaa ovisyklin aikana.	

## 3.4 DIP-kytkin D: Turvalaite SE2

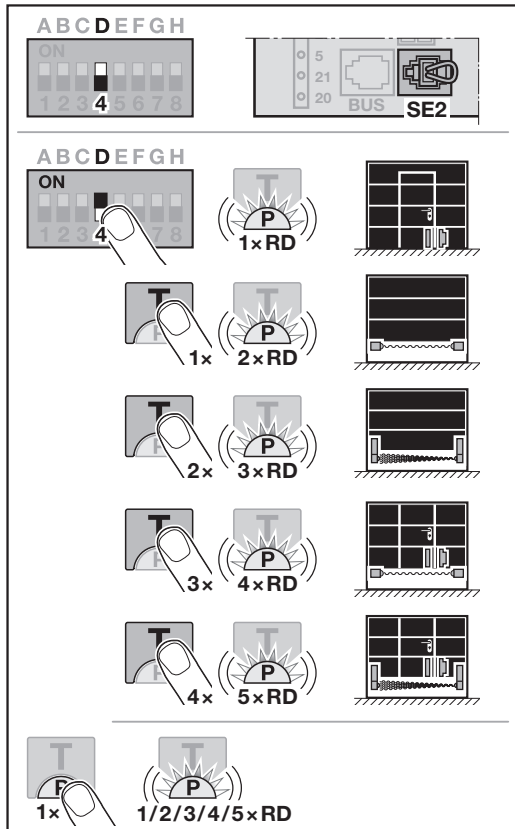

Jos muutat DIP-kytkintä opetetusnäytössä, asetus jätetään huomiotta, kunnes annetaan ohjausimpulssi.

Ohjausimpulssin jälkeen näytetään virhettä (8 x vilkkumista), kunnes DIL-kytkin on asetettu takaisin tai tehdasetukset on palautettu.

## Turvalaite SE 2 säätäminen / muuttaminen:

OFF	Turvalaite SE 2 POIS		
ON	Turvalaite SE 2 PÄÄLLE		
	1 x vilkkua	Käyntiovikosketin STK testauksella Testaus tarkistetaan ennen jokaista ovisykliä.	
	2 x vilkkua	Tuntoreuna SKS	
	3 x vilkkua	Edelläkulkeva valokenno VL	
	4 x vilkkua	Tuntoreuna SKS, käyntiovikytin STK ja testaus	
5 x vilkkua	Käyntiovikytin STK/ edelläkulkeva valokenno VL testauksella		

## 3.5 Suunnanvaihdon alaraja suuntaan ovi-KIINNI

Virheellisten reaktioiden (esim. tahaton suunnanvaihto) estämiseksi suunnanvaihdon alaraja deaktivoi tuntoreunan SKS tai edelläkulkevan valokennon VL juuri ennen kuin saavutetaan oven pääteasento SULJETTU.

Suunnanvaihdon alarajan asema riippuu ovityypistä ja se esiasetetaan tehtaalla n. 30 mm:n liukuvaunumatkaksi.

## Nosto-ovi:

Vähimmäiskorkeus	n. 16 mm:n liukuvaunumatka
Maksimaalinen korkeus	n. 200 mm:n liukuvaunumatka

Suunnanvaihdon alaraja voidaan asettaa tai muuttaa, jos SE 2:een on liitetty tuntoreuna tai edelläkulkeva valokenno. Suunnanvaihdon alarajan muuttamisen jälkeen tarvitaan toimintatarkistus.

► Asennus-, käyttö- ja huolto-ohje, luku 11.2

## Suunnanvaihdon alarajan asettamiseksi / muuttamiseksi: DIP-kytkimen D täytyy olla OFF-asennossa.

- Aseta DIP-kytkin D asentoon ON.  
LED vilkkuu 1 x punaisena. Toiminto käyntiovikosketin STK testauksella on aktivoitu.
- Paina T-painiketta
  - 1 x tuntoreunalle SKS,
  - 2 x Edelläkulkevalle valokennolle VL.  
LED vilkkuu
  - 2 x punaisena tuntoreunalle SKS,
  - 3 x Punaisena edelläkulkevalle valokennolle VL.
- Paina P-painiketta.  
Vahvistusta varten LED vilkkuu kerran
  - 2 x punaisena tuntoreunalle SKS,
  - 3 x Punaisena edelläkulkevalle valokennolle VL.
- Paina T-painiketta \*.  
Ovisykli suuntaan ovi-AUKI alkaa. Kun oven pääteasento AUKI on saavutettu, ovi pysähtyy.
- Aseta testikappale (enintään 300 x 50 x 16,25 mm, esim. nivelmitta) oven keskelle niin, että se on tasaisesti lattialla ja tuntoreunan tai edelläkulkevan valokennon alueella.
- Paina T-painiketta.  
Ovisykli suuntaan ovi-KIINNI alkaa.
  - Ovi liikkuu, kunnes turvalaite tunnistaa testikappaleen.
  - Asento tallennetaan ja todennäköisyys testataan.
  - Käyttölaite kääntää suunnan oven pääteasentoon AUKI asti.  
LED vilkkuu nopeasti punaisena
- Paina T-painiketta.  
LED palaa punaisena.

## Suunnanvaihdon alaraja on säädetty / muutettu.

## Mikäli toimenpide ei onnistunut:

Kun ovi saavuttaa pääteasennon KIINNI, ovi avautuu uudelleen. Ovi pysähtyy pääteasentoon AUKI. Näytössä näkyy virhe (1 x vilkku), kunnes virhe kuitataan. Tehtaalla esiasetettua suunnanvaihdon alarajaa on säädetään / muutetaan.

Toista tarvittaessa vaiheet 1 – 7.

► Kuittaa virhe painamalla T-näppäintä.

## Mikäli suunnanvaihdon alarajan asemaksi valittiin

## &gt; 200 mm ennen pääteasentoa KIINNI:

Ovi avautuu ja pysähtyy oven pääteasentoon AUKI. Näytössä näkyy virhe (1 x vilkku), kunnes virhe kuitataan. Tehtaalla esiasetettua suunnanvaihdon alarajaa on säädetään / muutetaan.

► Kuittaa virhe painamalla T-näppäintä.

## Suunnanvaihdon keskeyttämiseksi:

- Paina T-painiketta, P-painiketta tai ulkoista ohjauselektronikkaa ja painikkeita impulssitoiminnolla. Ovi pysähtyy. Näytössä näkyy virhe (1 x vilkku), kunnes virhe kuitataan.
- Kuittaa virhe painamalla T-näppäintä.

\* – T-painikkeen uudelleen painaminen lopettaa toiminnan.

3.6 DIP-kytkin E: Hihnanvapautus

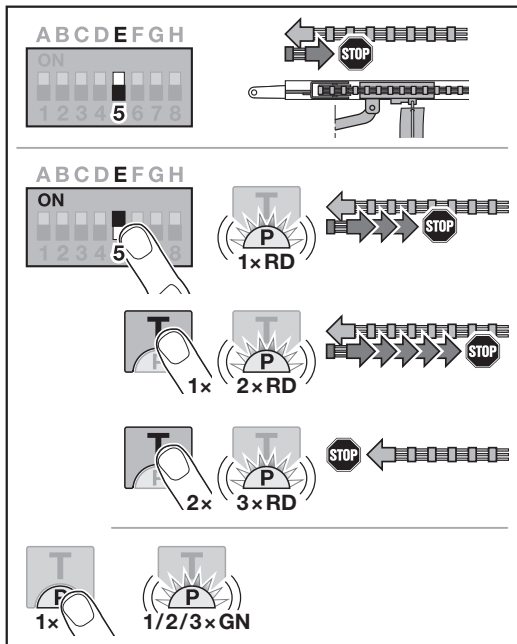

Hihnanvapautuksen asettaminen / muuttaminen:

<b>OFF</b>	Hihnanvapautus Lyhyt	
<b>ON</b>	Hihnanvapautus lisää pituutta PÄÄLLÄ	
	1 x vilkkua	Keskinopea
	2 x vilkkua	Pitkä
	3 x vilkkua	Ilman

3.7 DIP-kytkin F: Osa-avautumisen / tuuletusasennon muuttaminen

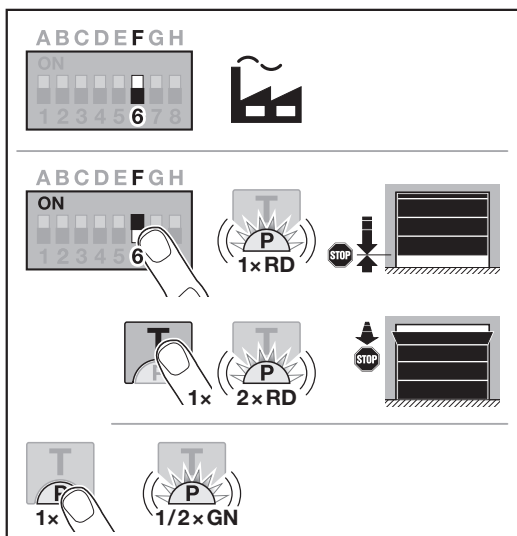

Osittaisen aukaisun ja tuuletuksen asennot on esiasetettu tehtaalla ovityypistä riippuen.

Osittainen aukaisu

	min. 260 mm:n liukuvaunumatka ennen oven pääteasentoa ZU (KIINNI)
Alue	liukuvaunun matka min. 120 mm ennen jokaista oven pääteasentoa

Tuuletus

	min. 100 mm:n liukuvaunumatka
Alue	min. 35 – maks. 300 mm:n liukuvaunumatka ennen oven pääteasentoa ZU (KIINNI)

Osa-avautumisasettoa voidaan lähestyä seuraavasti:

- 3. radiokanava
- Ulkoisella vastaanottimella
- Yleissovitinpiiriilevy UAP 1-HCP
- Impulssilla liittimissä 20 / 23
- Ilmastointianturilla HKSI-1
- homee Brainillä

Tuuletusasettoa voi lähestyä seuraavasti:

- 6. radiokanavalla
- Ilmastointianturilla HKSI-1
- Esim. yleissovitinpiiriilevy UAP 1-HCP
- homee Brainillä

HUOMAUTUS

- Tuuletusasettoa voi muuttaa vain, mikäli vakiovarusteiseen voimainrajoitukseen on kytketty vähintään yksi lisäturvaväline (valokenno / edelläkulkeva valokenno) suunnassa ovi-KIINNI.
- Ilmastointianturi ja ylimääräinen turvalaite (valokenno / edelläkulkeva valokenno) on opetettava etukäteen.
- Jos ilmastointianturi on kytketty, esivaroitus on aktivoitava myös DIP-kytkimen C kautta.

Asennon asettaminen / muuttaminen:

1. Siirrä ovi haluttuun asentoon T-näppäimellä, ohjelmoidulla radiokoodipulssilla tai ulkoisella ohjauselektronikalla ja painikkeilla, jossa on impulssitoiminto.
2. Aseta DIP-kytkin F asentoon ON ja valitse haluamasi toiminto.  
LED vilkkuu punaisena parametrin mukaan.

<b>OFF</b>	Osa-avautuminen / tuuletusasento	
<b>ON</b>	Asennon muuttaminen PÄÄLLÄ	
	1 x vilkkua	Osittainen aukaisu
	2 x vilkkua	Tuuletus

3. Tallenna tämä asento painamalla P-painiketta.  
LED vilkkuu vihreänä asetetun parametrin mukaan.

Muutettu asento on tallennettu.

Jos valittu asento on liian lähellä oven pääteasentoa KIINNI, näyttöön tulee virheilmoitus (LED vilkkuu jatkuvasti 1 x punaisena). Tehdasasetusten asento säädetään automaattisesti tai viimeksi voimassa ollut asento jää ennalleen.

HUOMAUTUS

Lisävarusteena olevalla taittorullanpitimellä autotalli on mahdollista tuulettaa ilman lisäturvavälineen asentamista (valokenno).

- Ota yhteyttä lähimpään jälleenmyyjään asennusta ja ohjelmointia varten.

### 3.8 DIP-kytkin G: Huoltoilmoitus

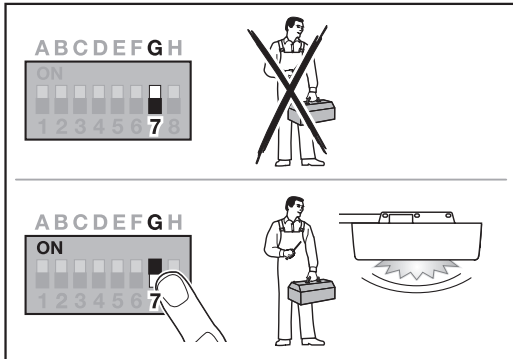

Kun DIP-kytkin G on OFF (tehdasasetus), huoltoilmoitus ei ole käytössä. Ilmoitusta ei silloin lähetetä.

Kun DIP-kytkin G on ON, huoltoilmoitus on käytössä. Ilmoitus lähetetään viimeistään, kun on kulunut

- 1 vuoden käyttöaika  
tai
- 2000 ovijaksoa

Ilmoitus tulee näkyviin kerran joka kerta, kun oven pääteasento KIINNI saavutetaan.

OFF-asennossa syklien (Ovi-AUKI / Ovi-KIINNI) laskenta jatkuu.

#### Huoltoilmoituksen aktivointi / asettaminen:

<b>OFF</b>	Huoltoilmoitus POIS	
<b>ON</b>	Huoltoilmoitus PÄÄLLÄ	
<b>ON-asennosta</b>	Huoltoviestin nollaaminen	
<b>OFF-asentoon</b>		

### 3.9 DIP-kytkin H: VÄYLÄ-skannaus

VÄYLÄ-holkkiin voidaan liittää erikoistoiminnoilla varustettuja lisävarusteita.

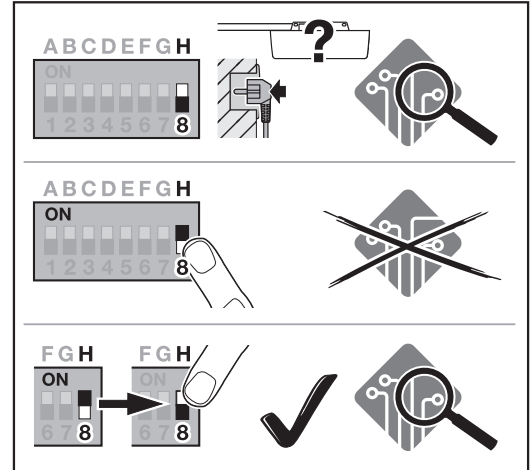

VÄYLÄ-skannauksessa VÄYLÄ-holkkiin kytketyt lisävarusteet poistetaan ja tunnistetaan uudelleen.

<b>OFF</b>	VÄYLÄ aktivoitu VÄYLÄ-skannaus opettamattomassa tilassa, jännitesyöttö.	
<b>ON</b>	VÄYLÄ aktivoitu Ei vaikutusta	
<b>ON-asennosta</b>	VÄYLÄ aktivoitu	
<b>OFF-asentoon</b>	Suoritetaan VÄYLÄ-skannaus	

#### Väyläskannauksen suorittaminen:

1. Yhdistä väylälaitte.
2. Siirrä DIL-kytkin H **OFF**-asennosta **ON**-asentoon.
3. Siirrä DIL-kytkin H uudelleen ON-asennosta **OFF**-asentoon.  
LED vilkkuu erittäin nopeasti vaihdellen punaisena / vihreänä.

#### 3.10 Erikoisohjelmointi

Erialaisten toimintojen ja parametrien lisäksi voidaan tehdä kaksi eri erikoisohjelmointia:

- Voimanrajoitus
- Tuuletusasennon muuttaminen ilman turvalaitetta

Ota yhteyttä lähimpään jälleenmyyjään ohjelmointia varten.

#### HUOMAUTUS

Asetuksia, joilla tehdään muutoksia tehdasasetuksiin, saavat tehdä vain asiantuntijat.

## 4 Tarvikkeet

- ▶ Noudata asennus-, käyttö- ja huolto-ohjeen luvussa 2.6 olevia turvaohjeita
- Käyttölaitteen kokonaiskuormitus saa olla **enintään 350 mA**. Komponenttien virranotto käy ilmi kuvista.
- VÄYLÄ-holkkiin voidaan liittää erikoistoiminnoilla varustettuja lisävarusteita.
- Valinnaiset lisävarusteet eivät sisälly määritettyyn valmiustilan arvoon. Lisävarusteet voivat aiheuttaa korkeamman kulutuksen valmiustilassa.
- Sarjan 3 lisävarusteet on liitettävä HCP-sovittimen HAP 1 kautta.

### 4.1 Liittimet

Kaikkiin liittimiin voidaan kytkeä useita liittimiä (kuva 11):

- Minimipaksuus: 1 × 0,5 mm<sup>2</sup>
- Maksimipaksuus: 1 × 2,5 mm<sup>2</sup>

### 4.2 Lisävarusteiden liitäntä

- ▶ Irrota suojuus (kuva 11).

#### 4.2.1 Impulssitoiminnolla varustettu painike\*

Impulssitoiminnolla varustetun painikkeen voi liittää pistokeruuviliittimeen.

- ▶ Kuva 12

**Liitinjärjestys:**

23	Signaali kanava 2	Osittainen aukaisu
5	+24 V DC	
21	Signaali kanava 1	Impulssi
20	0 V	

#### 4.2.2 Ulkoinen radiovastaanotin\*

- ▶ Kuva 13

Työnnä pistoke vastaanottimesta riippuen sille tarkoitettuun liittimeen tai VÄYLÄ-holkkiin.

Ulkoisella radiovastaanotimella voidaan ohjata seuraavia toimintoja esim. rajoitetulla kantamalla:

<b>HE 3 BiSecur</b> <b>HEI 3 BiSecur</b>	Impulssi Valo Osittainen aukaisu
<b>ESE BiSecur</b> <b>ESE-MCX BiSecur</b>	Impulssi Valo Osittainen aukaisu Suunnanvalinta Auki Suunnanvalinta Kiinni

Jos myöhemmin kytketään ulkoinen radiovastaanotin, integroidun radiomoduulin suojatut radiokoodit on poistettava.

- ▶ Asennus-, käyttö- ja huolto-ohje, luku 13.

### Suojatun radiokoodin opettaminen ulkoiseen radiovastaanottiin

- ▶ Opeta käsilähetinpainikkeen suojattu radiokoodi ulkoisen vastaanottimen käyttöohjetta käyttäen.

#### 4.2.3 Ulkopuolinen impulssipainike\*

- ▶ Kuva 14

Liitä enintään 2 suljinkontaktilla varustettua painiketta (potentiaalivapaa), esim. sisäpainike tai avainkytkin, esim. sisäpainike tai avainpainike.

#### 4.2.4 Sisäpainike PB 3 / IT 3b / IT 3b-M\*

- ▶ Kuva 15

#### Impulssipainike ovisyklin käynnistämiseen tai pysäyttämiseen

- ▶ Kuva 15.1

#### Valopainike koneiston valon kytkemiseen päälle tai pois

- ▶ Kuva 15.2

#### Painikkeet kaikkien ohjauselektronikan ja painikkeiden kytkemiseen päälle ja pois

- ▶ Kuva 15.3

Ohjauselektronikan ja painikkeiden ollessa kytkettynä pois päältä valo voidaan vielä kytkeä päälle ja pois.

#### 4.2.5 2-säteinen valokenno\* (dynaaminen)

- ▶ Kuva 16

Valokennon laukeaminen pysäyttää ovisyklin ja ovi suorittaa turvapalautuksen oven pääteasentoon AUKI.

#### 4.2.6 Testattu käyntiovikosketin\*

- ▶ Kuva 17

Käyntiovikoskettimen avaaminen pysäyttää oven ovisyklin välittömästi ja estää ovisyklin pysyvästi.

#### 4.2.7 Tuntoreuna\*

- ▶ Kuva 18

Tuntoreunan liipaisu pysäyttää ovisyklin ja sitä seuraa oven turvallinen paluu pääteasentoon AUKI.

#### 4.2.8 Valintarele HOR 1-HCP\*

- ▶ Kuva 19 ja luku 3.3

Valintarelettä tarvitaan ulkoisen lampun tai merkkivalon liitäntään.

#### 4.2.9 Yleissovittinpiirilevy UAP 1-HCP\*

- ▶ Kuva 20 ja luku 3.3

Yleismallisen sovittimen piirilevyä voidaan käyttää myös muihin lisätoimintoihin.

#### 4.2.10 Vara-akku\*

- ▶ Kuva 21

Lisävarusteena saatavan hätäakun avulla ovea voidaan ajaa sähkökatkoksen sattuessa. Siirtyminen akkukäyttötilaan tapahtuu automaattisesti. Käyttölaitteen valossa palaa akkukäytön aikana vähemmän LEDejä.

## VAROITUS

### Odottamattoman ovisyklin aiheuttama loukkaantumisaara

Odottamattomia ovisyklejä voi aiheutua kun vara-akku on vielä liitettynä, vaikka verkkopistoke on irrotettu.

- ▶ Irrota verkkopistoke ja vara-akun pistoke kaikkien oven tuotekokonaisuuteen tehtävien töiden ajaksi. Varmista, ettei tuotekokonaisuutta voida kytkeä päälle luvatta.

\* – Lisävaruste, ei sisälly vakiovarusteisiin!

## Indholdsfortegnelse

<b>1</b>	<b>Generelle henvisninger</b> .....	<b>111</b>
<b>2</b>	<b>Beskrivelse af programmeringen</b> .....	<b>111</b>
2.2	Indlæring af trådløs kode til funktionen impuls.....	112
<b>3</b>	<b>Funktioner</b> .....	<b>112</b>
3.1	DIL-kontakt A: Porttype.....	112
3.2	DIL-kontakt B: Automatisk lukning .....	113
3.3	DIL-kontakt C: Funktion intern belysning, BUS og forvarsel.....	113
3.4	DIL-kontakt D: Sikkerhedsudstyr SE2.....	114
3.5	Reverseringsgrænse i retning port-LUKKET.....	114
3.6	DIL-kontakt E: Remafastning .....	115
3.7	DIL-kontakt F: Ændring af position delåbning / ventilation .....	115
3.8	DIL-kontakt G: Servicemelding.....	116
3.9	DIL-kontakt H: BUS-scan .....	116
3.10	Specialprogrammering .....	116
<b>4</b>	<b>Tilbehør</b> .....	<b>117</b>
4.1	Tilslutningsklemmer .....	117
4.2	Tilslutning af tilbehør.....	117
4.2.1	Trykknop med impulsfunktion.....	117
4.2.2	Eksterne trådløse modtagere* .....	117
4.2.3	Ekstern impulsknop* .....	117
4.2.4	Indendørs trykkontakt PB 3 / IT 3b* .....	117
4.2.5	2-tråds fotocelle* (dynamisk) .....	117
4.2.6	Testet kontakt til gangdør* .....	117
4.2.7	Kantsikring*.....	117
4.2.8	Ekstra udstyrs relæ HOR 1-HCP* .....	117
4.2.9	Universaladapterkort UAP 1-HCP* .....	117
4.2.10	Nødbatteri*.....	117

## 1 Generelle henvisninger

### Indstilling af funktioner og parametre

Fremgangsmåden til indstilling og ændring af funktioner og parametre kan findes i vejledningen til montering, drift og service, kapitel 5.2.

### Timeout

Hvis du ikke trykker på **P**-knappen inden for 60 sekunder for at gemme et ønsket parameter, bevares det forindstillede parameter 1 (1 × blink).

### Trådløs timeout

Hvis programmeringen af den håndholdte sender ikke lykkes inden for 25 sekunder, skal du gentage processen. Motoren skifter automatisk til programmeringstilstand.

### Reference til billeder

De billeder, der er nævnt i denne beskrivelse, findes i vejledningen til montering, drift og service.

### Fejlmeldinger

Fejlmeldinger kan findes i vejledningen til montering, drift og service, kapitel 19.4.

### Specialprogrammering

Ud over de forskellige funktioner og de tilhørende parametre er det muligt at udføre to specialprogrammeringer:

- Kraftbegrænsning
- Ændring af position ventilation uden sikkerhedsudstyr

Henvend dig til din forhandler vedrørende programmeringen. Indstillinger, som ændrer standardindstillingen, må kun foretages af sagkyndige personer.

## 2 Beskrivelse af programmeringen

### 2.1 Integreret trådløs modtager

Den integrerede trådløse modtager kan indlære maks. 100 trådløse koder. De trådløse koder kan fordeles på de forskellige kanaler, der står til rådighed.

Hvis der indlæres mere end 100 trådløse koder, slettes koderne, der blev indlært først.

Hvis en håndsenderknaps trådløse kode indlæres til to forskellige funktioner, slettes den trådløse kode for den først indlærte funktion.

Følgende forudsætninger skal være opfyldt for at indlære en trådløs kode:

- Åbneren er ikke i drift.
- Forvarselstiden er ikke aktiv.
- Holdetiden er ikke aktiv.

## 2.2 Indlæring af trådløs kode til funktionen impuls

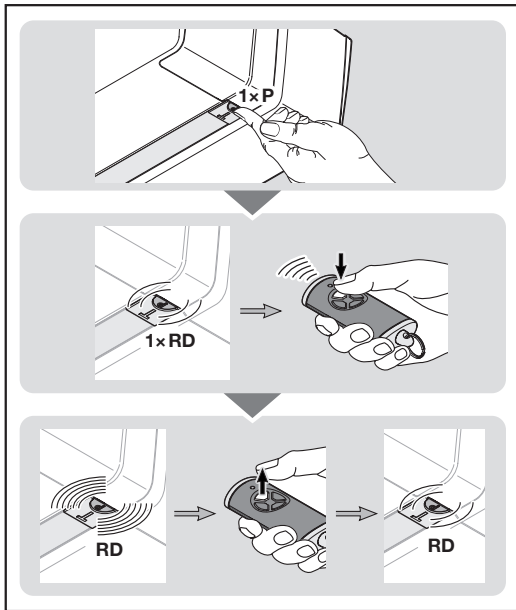

- Tryk 1 x på P-knappen i åbnerens afskærmning. LED i den transparente knap blinker 1 x rødt.
- Tryk på håndsenderknappen, hvorfra du vil sende den trådløse kode, og hold den nede. Håndsenderens funktioner kan findes i vejledningen til montering, drift og service, kapitel 7.4. Når modtageren registrerer en gyldig trådløs kode, blinker LED hurtigt rødt i den transparente knap.
- Slip håndsenderknappen.  
**Håndsenderen er indlært og driftsklar.**  
LED i den transparente knap blinker langsomt rødt. Yderligere håndsendere kan indlæres inden for 25 sekunder. (Timeout trådløs)

### For at indlære yderligere trådløse koder (impuls):

- ▶ Gentag trin 2 + 3.

Hvis den samme trådløse kode indlæres på 2 forskellige kanaler, slettes den på kanalen, der først blev indlært.

### For at afbryde indlæringen af de trådløse koder før tid:

- ▶ Tryk på P-knappen 7 x.

### Indlæring af håndsendere til yderligere funktioner:

- ▶ Tryk på P-knappen i afskærmningen, og vælg den ønskede funktion.

Portåbnerlys	2 x tryk
Delåbning	3 x tryk
Retningsvalg port-ÅBEN	4 x tryk
Retningsvalg port-LUKKET	5 x tryk
Udluftning	6 x tryk

LED i den transparente knap blinker 1 x, 2 x, 3 x, 4 x, 5 x eller 6 x rødt.

- Udfør trinene 2 + 3 som ved impulsen trådløs kode.

### Timeout trådløs:

Hvis timeout (25 sekunder) udløber under indlæringen af den trådløse kode, skifter åbneren automatisk til driftsmodus.

## 3 Funktioner

### 3.1 DIL-kontakt A: Porttype

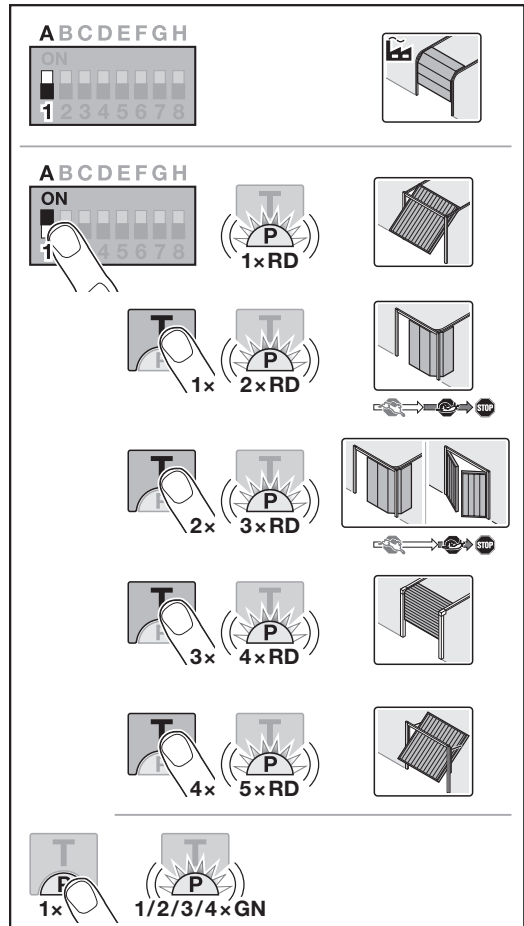

### ⚠ FORSIGTIG

**Risiko for kvæstelser på grund af forkert valgt lågetype**  
Lågeanlæggets fejlfunktion kan føre til kvæstelser.

- ▶ Vælg *kun* parameteret, som passer til lågeanlægget.

Indstilling af porttypen er kun muligt, hvis motoren ikke er indlært, og netstikket er sat i stikkontakten.

Hvis DIL-kontakten på en indlært åbner omstilles, ignoreres indstillingen, indtil en kørekommando gives. Efter en kørekommando vises en fejl (8 x blink), indtil DIL-kontakten stilles tilbage igen.

## Indstilling / ændring af porttype:

OFF	Ledhejseport, OFF	
ON	Andre portmodeller ON	
	1 x blink	Vippeport
	2 x blink	Hjørneskydeport, langt blødt stop
	3 x blink	Hjørneskydeport, sidehængt garageport, kort blødt stop
	4 x blink	Garage-rulleport, der kører langs loftet
5 x blink	Vippeport Canopy	

## Hjørneskydeport, sidehængt garageport

Hvis et langt blødt stop i retningen LUKKET er indstillet, kører åbneren også med en lang blød start i retningen ÅBEN.

Hvis et kort blødt stop i retningen LUKKET er indstillet, kører åbneren normalt i retningen ÅBEN.

## 3.2 DIL-kontakt B: Automatisk lukning

Ved automatisk lukning åbner lågen ved en kørekommando. Når den indstillede holdetid og forvarselstiden er gået, lukker porten automatisk.

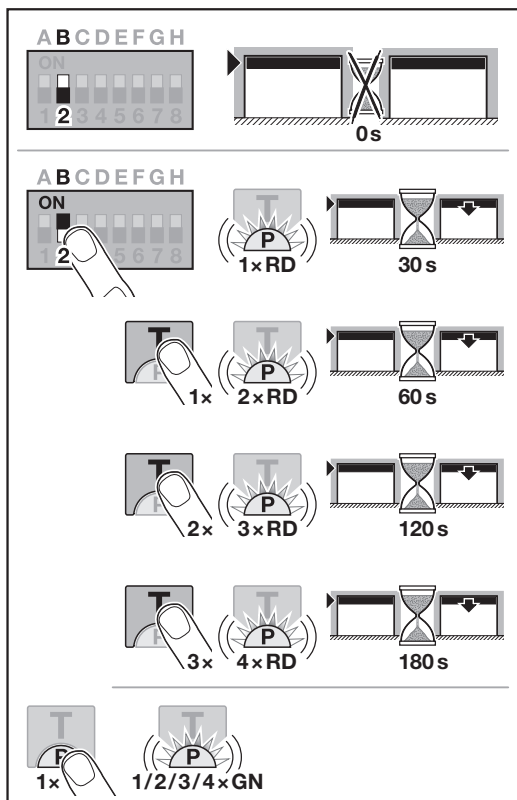

## BEMÆRK

Den automatiske lukning må / kan kun aktiveres inden for gyldighedsområdet for EN 12453, hvis der – ud over den standardmæssige kraftbegrænsning – er tilsluttet min. ét ekstra sikkerhedsudstyr (fotocelle / medløbende fotocelle), og forvarslet i retningen LUKKET også er aktiveret.

## Indstilling / ændring af automatisk lukning:

OFF	Automatisk lukning FRA		
ON	Automatisk lukning TIL		
	1 x blink	Holdetid 30 sekunder	
	2 x blink	Holdetid 60 sekunder	
	3 x blink	Holdetid 120 sekunder	
	4 x blink	Holdetid 180 sekunder	

## 3.3 DIL-kontakt C: Funktion intern belysning, BUS og forvarsel

HOR 1-HCP eller UAP 1-HCP (3. relæ)

Ekstra udstyrs relæet HOR 1-HCP eller universaladapterkortet UAP 1-HCP (3. relæ) er nødvendige til tilslutning af en ekstern lampe eller lyssignal.

Med universaladapterkortet UAP 1-HCP (3. relæ) kan flere funktioner som f.eks. yderstillingsmelding ÅBEN og LUKKET, retringsvalg eller portåbnerlys kobles.

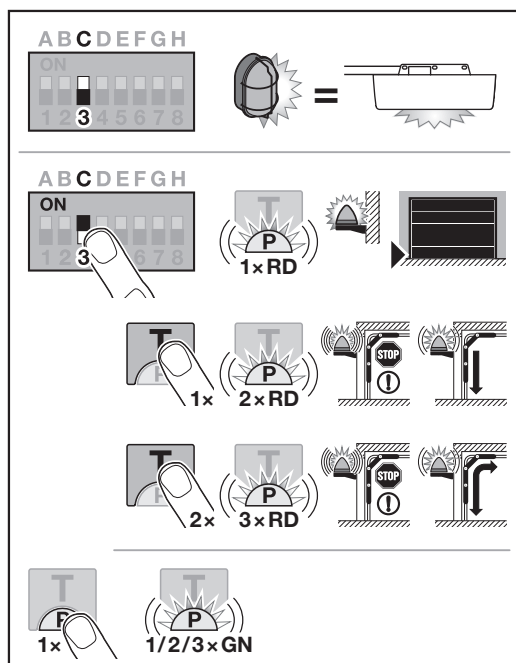

## Indstilling / ændring af funktionen intern belysning, BUS og forvarsel:

OFF	Funktion internt lys, BUS og forvarsel Ekstern lys (funktion som portåbnerlys)	
-----	---	--

ON	Funktion internt lys, BUS og forvarsel ON	
1 x blink	Yderstillingsmelding port-LUKKET (Ekstra udstyrsrelæ aktiveres i yderstillingen)	
2 x blink	Forvarsel aktiveret i retning port-LUKKET (Ekstra udstyrs relæet synkroniserer under forvarset og portkørslen). Portåbnerlyset lyser under portkørslen.	
3 x blink	Forvarsel aktiveret i retning port-ÅBEN og port-LUKKET (Ekstra udstyrs relæet synkroniserer under forvarset og portkørslen). Portåbnerlyset lyser under portkørslen.	

### 3.4 DIL-kontakt D: Sikkerhedsudstyr SE2

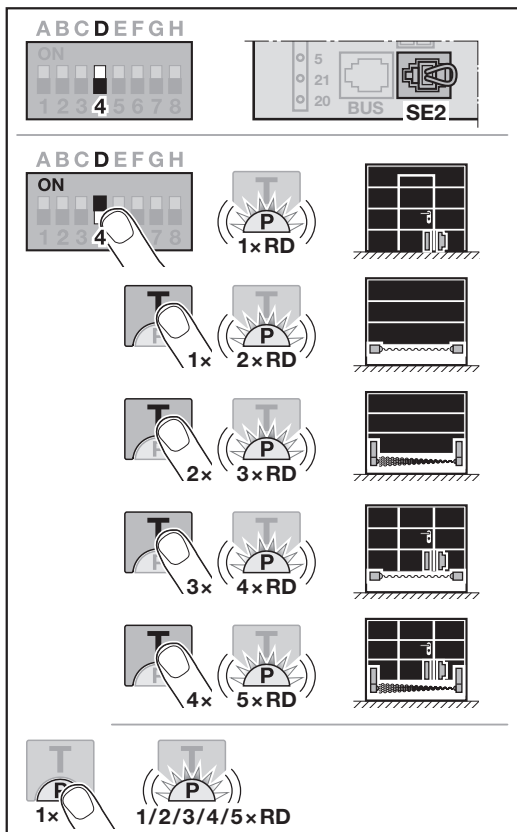

Hvis DIL-kontakten på en indlært åbner omstilles, ignoreres indstillingen, indtil en kørekommando gives.

Efter en kørekommando vises en fejl (8 x blink), indtil DIL-kontakten stilles tilbage igen, eller indtil der udføres en nulstilling til standardindstilling.

### Indstilling / ændring af sikkerhedsudstyret SE 2:

OFF	Sikkerhedsudstyr SE 2 OFF	
ON	Sikkerhedsudstyr SE 2 ON	
1 x blink	Kontakt til gangdør STK med test Testen udføres før hver portkørsel.	
2 x blink	Kantsikring SKS	
3 x blink	Medløbende fotocelle VL	
4 x blink	Kantsikring SKS med kontakt til gangdør STK og test	
5 x blink	Kontakt til gangdør STK / medløbende fotocelle VL med test	

### 3.5 Reverseringsgrænse i retning port-LUKKET

Reverseringsgrænsen deaktiverer kantsikringen SKS eller den medløbende fotocelle VL kort for yderstillingen LUKKET for at forhindre fejlreaktioner (f.eks. utilsigtet reversering).

Reverseringsgrænsens position afhænger af porttypen og er fra fabrikken forindstillet til ca. 30 mm slædevej.

#### Ledhejsport:

Minimal højde	ca. 16 mm slædevej
Maksimal højde	ca. 200 mm slædevej

Reverseringsgrænsen kan indstilles eller ændres, hvis en kantsikring eller medløbende fotocelle er sluttet til SE 2.

Efter ændring af reverseringsgrænsen er en funktionskontrol nødvendig.

- Vejledning til montering, drift og service, kapitel 11.2

#### Indstilling / ændring af reverseringsgrænsen:

DIL-kontakt D skal stå på OFF.

- Stil DIL-kontakten D på ON.  
LED'en blinker 1 x rødt. Funktionen kontakt til gangdør STK med test er aktiveret.
- Tryk på **T**-knappen
  - 1 x for kantsikring SKS,
  - 2 x for medløbende fotocelle VL.
 LED'en blinker
  - 2 x rødt for kantsikring SKS,
  - 3 x rødt for medløbende fotocelle VL.
- Tryk på **P**-knappen.  
Som bekræftelse blinker LED'en én gang
  - 2 x rødt for kantsikring SKS,
  - 3 x rødt for medløbende fotocelle VL.
- Tryk på **T**-knappen \*.  
Portkørslen i retning port-ÅBEN starter. Når yderstillingen ÅBEN. er nået, standser porten.
- Læg et prøvelegeme (maks. 300 x 50 x 16,25 mm; f.eks. en tomrestok) i midten af porten, så det ligger fladt på gulvet i området ved kantsikringen eller den medløbende fotocelle.
- Tryk på **T**-knappen.  
Portkørslen i retning port-LUKKET starter.
  - Porten kører ned, indtil prøvelegemet registreres af sikkerhedsudstyret.
  - Positionen gemmes og kontrolleres for sandsynlighed.
  - Åbneren reverserer indtil yderstillingen ÅBEN.  
LED blinker hurtigt rødt
- Tryk på **T**-knappen.  
LED'en lyser rødt.

**Reverseringsgrænsen er indstillet / ændret.**

\* – Endnu et tryk på **T**-knappen afbryder processen.

**Hvis processen ikke var korrekt:**

Når yderstillingen LUKKET er nået, kører porten op igen. Porten bliver stående i yderstillingen ÅBEN. En fejl (1 x blink) vises, indtil fejlen er kvitteret. Reverseringsgrænsen, som er forindstillet som standard, indstilles igen. Gentag evt. trin 1–7.

- ▶ Tryk på **T**-knappen for at kvittere fejlen.

**Hvis en reverseringsgrænse > 200 mm før yderstillingen LUKKET er valgt:**

Porten kører op og bliver stående i yderstillingen ÅBEN. En fejl (1 x blink) vises, indtil fejlen er kvitteret. Reverseringsgrænsen, som er forindstillet som standard, indstilles igen.

- ▶ Tryk på **T**-knappen for at kvittere fejlen.

**Afbrydelse af en reverseringskørsel:**

- ▶ Tryk på **T**-knappen, **P**-knappen eller et eksternt betjeningspanel med impulsfunktion. Porten stopper. En fejl (1 x blink) vises, indtil fejlen er kvitteret.
- ▶ Tryk på **T**-knappen for at kvittere fejlen.

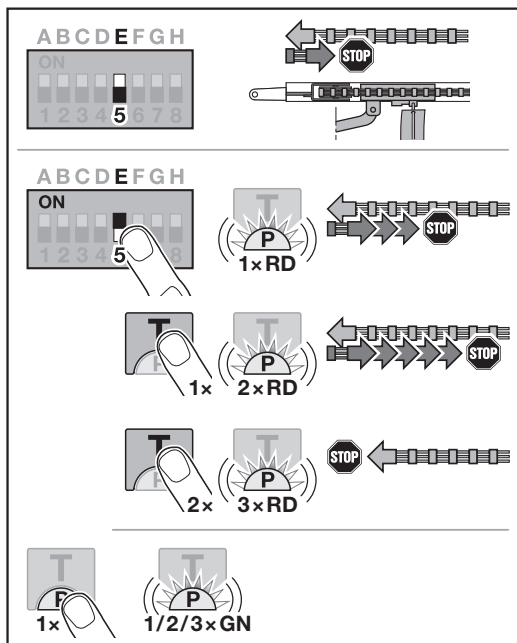
**3.6 DIL-kontakt E: Remaflastning****Indstilling / ændring af remaflastningen:**

<b>OFF</b>	Remaflastning Kort	
<b>ON</b>	Remaflastning yderligere stykker ON	
	1 x blink	Middel
	2 x blink	Lang
	3 x blink	Uden

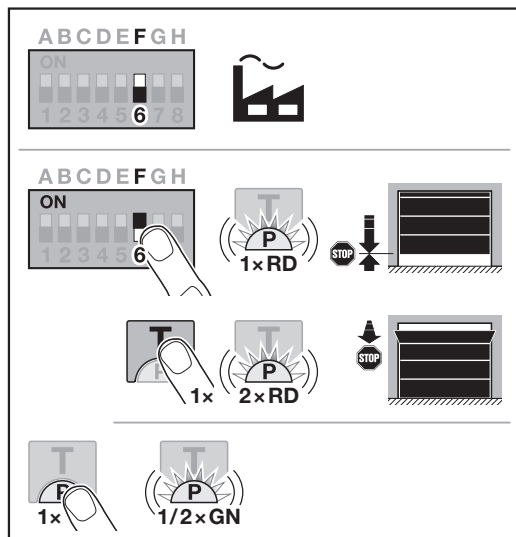
**3.7 DIL-kontakt F: Ændring af position delåbning / ventilation**

Positionerne delåbning og udluftning er afhængige af lågetypen og forindstillet på fabrikken.

**Delåbning**

	min. 260 mm slædevej indtil yderstillingen lukket
Område	Min. 120 mm slædevej før hver yderstilling

**Udluftning**

	min. 100 mm slædevej
Område	min. 35 – maks. 300 mm slædevej før yderstillingen lukket

Det er muligt at køre til position **delåbning** på følgende måde:

- Den 3. trådløse kanal
- En ekstern modtager
- Universaladapterkortet UAP 1-HCP
- En impuls på klemmerne 20/23
- Via klima-sensor HKS1-1
- Via homee Brain

Det er muligt at køre til positionen **ventilation** på følgende måde:

- Via den 6. trådløse kanal
- Via klima-sensor HKS1-1
- Med f.eks. universaladapterkortet UAP 1-HCP
- Via homee Brain

**BEMÆRK**

- Positionen ventilation kan kun ændres, hvis mindst et **ekstra** sikkerhedsudstyr (fotocelle / medløbende fotocelle) er tilsluttet i retningen LUKKET ud over kraftbegrænsningen, som er installeret som standard.
- En klimasensor og et **ekstra** sikkerhedsudstyr (fotocelle / medløbende fotocelle) skal altid være indlært forinden.
- Hvis en klimasensor er tilsluttet, skal forvarslet via DIL-kontakt C aktiveres.

**Indstilling / ændring af position:**

- Kør lågen til den ønskede position med **T**-knappen via den indlærte trådløse kode impuls eller et eksternt betjeningsэлемент med impulsfunktion.
- Stil DIL-kontakten F på ON, og vælg den ønskede funktion.  
LED blinker rødt afhængigt af parameteret.

<b>OFF</b>	Delåbning / ventilation		
<b>ON</b>	Ændring af position TIL		
	1 x blink	Delåbning	
	2 x blink	Udluftning	

- Tryk på **P**-knappen for at gemme denne position.  
LED blinker grønt afhængigt af det indstillede parameter.

**Den ændrede position er gemt.**

Hvis den valgte position er for tæt på yderstillingen LUKKET, vises en fejlmedling (LED blinker permanent 1 x rødt). Standardindstillingens position indstilles automatisk, eller den sidste gyldige position bevares.

**BEMÆRK**

Med et udluftningsbeslagssæt fra tilbehøret er det muligt at ventilere garagen uden montering af et ekstra sikkerhedsudstyr (fotocelle).

- Henvend dig til din forhandler vedrørende monteringen og programmeringen.

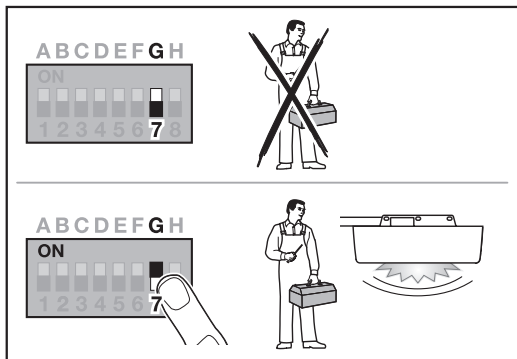
**3.8 DIL-kontakt G: Servicemelding**

Når DIL-kontakten G står på OFF (standardindstilling), er servicevisningen deaktiveret. Der vises ikke nogen melding. Når DIL-kontakten G står på ON, er servicevisningen aktiveret. En melding vises senest efter

- 1 års driftstid eller
- 2000 portcyklusser

Meldingen vises én gang, for hver gang yderstillingen LUKKET er nået.

I OFF-positionen fortsætter cyklusserne (port-åben/port-lukket) med at tælle.

**Aktivering / indstilling af servicevisningen:**

<b>OFF</b>	Servicemeddelelse OFF	
<b>ON</b>	Servicemeddelelse ON	
<b>Flyt fra ON til OFF</b>	Nulstil servicemeddelelse	

**3.9 DIL-kontakt H: BUS-scan**

Der er tilslutningsmulighed for tilbehør med specialfunktioner på BUS-bøsningen.

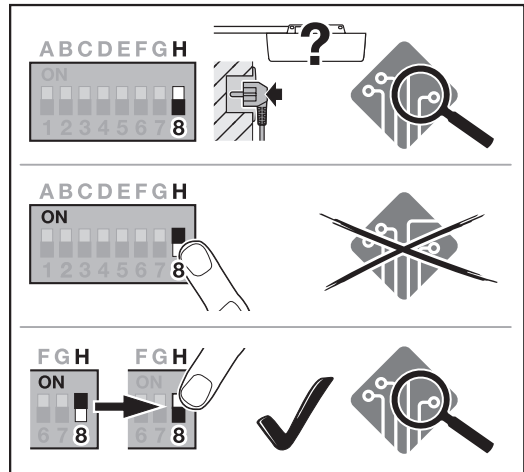

Ved en BUS-scan slettes tilbehøret, der er sluttet til BUS-bøsningen, og registreres på ny.

<b>OFF</b>	BUS aktiveret BUS-scan i ikke-indlært tilstand ved spændingsforsyning.	
<b>ON</b>	BUS aktiveret Ingen virkning	
<b>Flyt fra ON til OFF</b>	BUS aktiveret BUS-scan udføres	

**For at udføre en BUS-scan:**

- Tilslut BUS-deltageren.
- Skub DIL-kontakten H fra **OFF** til **ON**.
- Skub DIL-kontakten H fra **ON** til **OFF** igen.  
LED blinker meget hurtigt skiftevist rødt / grønt.

**3.10 Specialprogrammering**

Ud over de forskellige funktioner og de tilhørende parametre er det muligt at udføre to specialprogrammeringer:

- Kraftbegrænsning
- Ændring af position udluftning uden sikkerhedsudstyr

Henvend dig til din forhandler vedrørende programmeringen.

**BEMÆRK**

Indstillinger, som ændrer standardindstillingen, må kun foretages af sagkyndige personer.

## 4 Tilbehør

- ▶ Overhold sikkerhedsanvisningerne i vejledningen til montering, drift og service, kapitel 2.6
- Det samlede tilbehør må belaste åbneren med **max. 350 mA**. Komponenternes strømforbrug kan ses ud fra fig.
- Der er tilslutningsmulighed for tilbehør med specialfunktioner på BUS-bøsningen.
- Valgfrit tilbehør er ikke medregnet ved beregning af den angivne standby-værdi. Tilbehør kan føre til højere standby-forbrug.
- Tilbehør af serie 3 skal tilsluttes via HCP-adapteren HAP 1.

### 4.1 Tilslutningsklemmer

Alle tilslutningsklemmer kan belægges flere gange (fig. 11):

- Min. styrke: 1 × 0,5 mm<sup>2</sup>
- Maks. styrke: 1 × 2,5 mm<sup>2</sup>

### 4.2 Tilslutning af tilbehør

- ▶ Tag afskærmningen af (fig 11).

#### 4.2.1 Trykknop med impulsfunktion\*

Trykknappen med impulsfunktion kan sluttes til på stikskrukeklemmerne.

- ▶ Fig. 12

**Klemmebelægning:**

23	Signal kanal 2	Delåbning
5	+24 V DC	
21	Signal kanal 1	Impuls
20	0 V	

#### 4.2.2 Eksterne trådløse modtagere\*

- ▶ Fig. 13

Sæt stikket i den tilhørende stikplads eller i BUS-bøsningen afhængigt af modtageren.

Med en ekstern trådløs modtager er det fx muligt at aktivere følgende funktioner ved begrænset rækkevidde:

<b>HE 3 BiSecur</b> <b>HEI 3 BiSecur</b>	Impuls Lys Delåbning
<b>ESE BiSecur</b> <b>ESE-MCX BiSecur</b>	Impuls Lys Delåbning Retningsvalg åben Retningsvalg lukket

Ved senere tilslutning af en ekstern trådløs modtager skal de trådløse koder fra det integrerede trådløse modul altid slettes.

- ▶ Vejledning til montering, drift og service, kapitel 13.

#### Indlæring af en trådløs kode på den eksterne trådløse modtager

- ▶ Indlær en håndsenderknaps trådløse kode ved hjælp af den eksterne modtagers betjeningsvejledning.

#### 4.2.3 Ekstern impulsknop\*

- ▶ Fig. 14

Der kan maksimalt tilsluttes 2 knapper med sluttekontakter (potentialfri), f.eks. indvendige trykknapper eller nøglekontakter.

#### 4.2.4 Indendørs trykknop PB 3 / IT 3b / IT 3b-M\*

- ▶ Fig. 15

#### Impulsknop til udløsning eller stop af portkørsel

- ▶ Fig. 15.1

#### Lysknop til tænd og sluk for portåbnerlyset

- ▶ Fig. 15.2

#### Trykknop til tænd og sluk for alle betjeningselementer

- ▶ Fig. 15.3

Når betjeningselementerne er frakoblede, kan lyset fortsat tændes og slukkes.

#### 4.2.5 2-tråds fotocelle\* (dynamisk)

- ▶ Fig. 16

Når fotocellen udløses, stopper portkørslen, og der udføres en sikkerhedstilbagekørsel til yderstillingen ÅBEN.

#### 4.2.6 Testet kontakt til gangdør\*

- ▶ Fig. 17

Åbning af kontakten til gangdøren stopper omgående portkørslen og forhindrer portkørslen permanent.

#### 4.2.7 Kantsikring\*

- ▶ Fig. 18

Når kantsikringen udløses, standser portkørslen, og der foretages en sikkerhedstilbagekørsel til yderstillingen ÅBEN.

#### 4.2.8 Ekstra udstyrs relæ HOR 1-HCP\*

- ▶ Fig. 19 og kapitel 3.3

Ekstra udstyrs relæet er nødvendigt for at kunne tilslutte en ekstern lampe eller et lyssignal.

#### 4.2.9 Universaladapterkort UAP 1-HCP\*

- ▶ Fig. 20 og kapitel 3.3

Universaladapterkortet kan bruges til ekstrafunktioner.

#### 4.2.10 Nødbatteri\*

- ▶ Fig. 21

Med et nødbatteri som ekstraudstyr kan porten køres ved et spændingssvigt. Omstillingen til batteridrift sker automatisk ved en strømafbrudelse. På portåbnerlyset lyser færre LEDs, når batteriet er i drift.

### ADVARSEL

#### Risiko for kvæstelser på grund af uventet portkørsel

Hvis nødbatteriet er tilsluttet, kan portkørslen uventet gå i gang, selvom netstikket er trukket ud.

- ▶ Træk altid netstikket og nødbatteriets stik ud ved arbejde på lågeanlægget. Foretag sikring af lågeanlægget mod genindkobling.

\* – Tilbehør, hører ikke med til standardudstyret!

## Obsah

<b>1</b>	<b>Všeobecné pokyny.....</b>	<b>118</b>
<b>2</b>	<b>Popis programovania.....</b>	<b>118</b>
2.2	Programovanie rádiového kódu pre funkciu Impulz .....	119
<b>3</b>	<b>Funkcie .....</b>	<b>119</b>
3.1	DIL spínač A: Typ brány .....	119
3.2	DIL spínač B: Automatické zatvorenie .....	120
3.3	DIL spínač C: Funkcia interné osvetlenie, zbernica BUS a predbežná výstraha .....	120
3.4	DIL snímač D: Bezpečnostné zariadenie SE2.....	121
3.5	Hranica reverzácie v smere Brána ZATVORENÁ ..	121
3.6	DIL spínač E: Odľahčenie pásu .....	122
3.7	DIL spínač F: Zmena polohy čiastočného otvorenia / vetrania .....	122
3.8	DIL snímač G: Hlásenie údržby .....	123
3.9	DIL spínač H: Skenovanie zbernice .....	123
3.10	Špeciálne programovanie .....	123
<b>4</b>	<b>Príslušenstvo.....</b>	<b>124</b>
4.1	Pripojovacie svorky.....	124
4.2	Pripojenie príslušenstva.....	124
4.2.1	Tlačidlo s impulznou funkciou .....	124
4.2.2	Externé rádiové prijímače* .....	124
4.2.3	Externý impulzný spínač*.....	124
4.2.4	Vnútrotný spínač PB 3 / IT 3b* .....	124
4.2.5	2-drôťová svetelná závora* (dynamická).....	124
4.2.6	Testovaný kontakt integrovaných dverí* .....	124
4.2.7	Zabezpečenie uzatváracej hrany* .....	124
4.2.8	Voliteľné relé HOR 1-HCP*.....	124
4.2.9	Univerzálna adaptérová doska plošných spojov UAP 1-HCP*.....	124
4.2.10	Núdzový akumulátor*.....	124

**1 Všeobecné pokyny****Nastavenie funkcií a parametrov**

Kroky pre nastavenie a zmenu menu a parametrov nájdete uvedené v návode na montáž, prevádzku a údržbu, kapitola 5.2.

**Časový limit**

Ak tlačidlo **P** na uloženie požadovaného parametra nestlačíte do 60 sekúnd, zostane zachovaný prednastavený parameter 1 (1 x zablíkajú).

**Časový limit rádiového systému**

Ak programovanie ručných vysieláčov nebude úspešné do 25 sekúnd, budete musieť proces zopakovať. Pohon automaticky prejde do programovacieho režimu.

**Chybové hlásenia**

Chybové hlásenia nájdete uvedené v návode na montáž, prevádzku a údržbu, kapitola 19.4.

**Odkaz na obrázky**

Obrázky uvedené v tomto opise nájdete v návode na montáž, obsluhu a údržbu.

**Špeciálne programovanie**

Okrem rôznych funkcií a príslušných parametrov je možné vykonať dve špeciálne programovania:

- Obmedzenie sily
- Zmena polohy vetrania bez ochranného zariadenia

Na účely programovania sa obráťte na svojho odborného predajcu. Nastavenia, pomocou ktorých sa mení nastavenie zo závodu, smie vykonávať iba odborné spôsobilá osoba.

**2 Popis programovania****2.1 Integrovaný rádiový prijímač**

Integrovaný rádiový prijímač možno naprogramovať max. na 100 rádiových kódov. Rádiové kódy je možné rozdeliť na existujúce kanály.

Ak sa programuje viac ako 100 rádiových kódov, potom sa kódy, ktoré boli naprogramované ako prvé, vymažú.

Keď sa rádiový kód tlačidla ručného vysieláča naprogramoval pre dve rôzne funkcie, rádiový kód pre prvú naprogramovanú funkciu sa vymaže.

Na programovanie rádiového kódu musia byť splnené nasledujúce predpoklady:

- Pohon je v pokoji.
- Doba predbežnej výstrahy nie je aktívna.
- Doba podržania otvorenej brány nie je aktívna.

## 2.2 Programovanie rádiového kódu pre funkciu Impulz

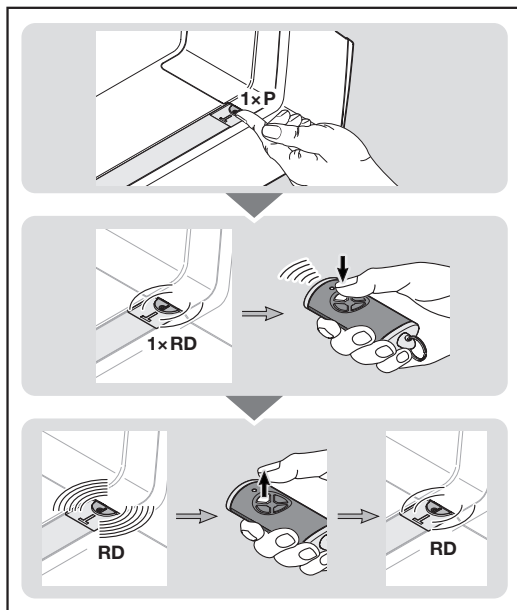

1. Stlačte 1 x tlačidlo **P** v kryte pohonu.  
LED dióda v priehľadnom tlačidle blikne 1 x na červeno.
2. Stlačte a podržte tlačidlo ručného vysielača, z ktorého chcete rádiový kód odoslať.  
Správanie ručného vysielača nájdete v návode na montáž, obsluhu a údržbu, kapitola 7.4.  
Ak prijímač rozpozná platný rádiový kód, červená LED kontrolka rýchlo bliká v priehľadnom tlačidle.
3. Pustíte tlačidlo ručného vysielača.  
**Ručný vysielač je naprogramovaný a pripravený na prevádzku.**  
LED dióda v priehľadnom tlačidle bliká pomaly na červeno.  
Ďalšie ručné vysielače je možné naprogramovať v priebehu 25 sekúnd. (Časový limit rádiového systému)

### Na naprogramovanie ďalších rádiových kódov (impulz):

- Opakujte kroky 2 + 3.

Ak sa ten istý rádiový kód naprogramuje na 2 rôznych kanáloch, vymaže sa rádiový kód na skôr naprogramovanom kanáli.

### Na predčasné zrušenie programovania rádiového kódu:

- Stlačte tlačidlo **P** 7 x.

### Na naprogramovanie ručného vysielača na ďalšie funkcie:

- Stlačte tlačidlo **P** v kryte pohonu a vyberte požadovanú funkciu.

Osvetlenie pohonu	stlačte 2 x
Čiastočné otvorenie	stlačte 3 x
Voľba smeru Brána OTVORENÁ	stlačte 4 x
Voľba smeru Brána ZATVORENÁ	stlačte 5 x
Vetrание	stlačte 6 x

LED dióda v priehľadnom tlačidle blikne 1 x, 2 x, 3 x, 4 x, 5 x alebo 6 x na červeno.

4. Vykonajte kroky 2 + 3 ako pri rádiovom kóde impulz.

### Časový limit rádiového systému:

Keď počas programovania rádiového kódu uplynie časový limit (25 sekúnd), prejde pohon automaticky do prevádzkového režimu.

## 3 Funkcie

### 3.1 DIL spínač A: Typ brány

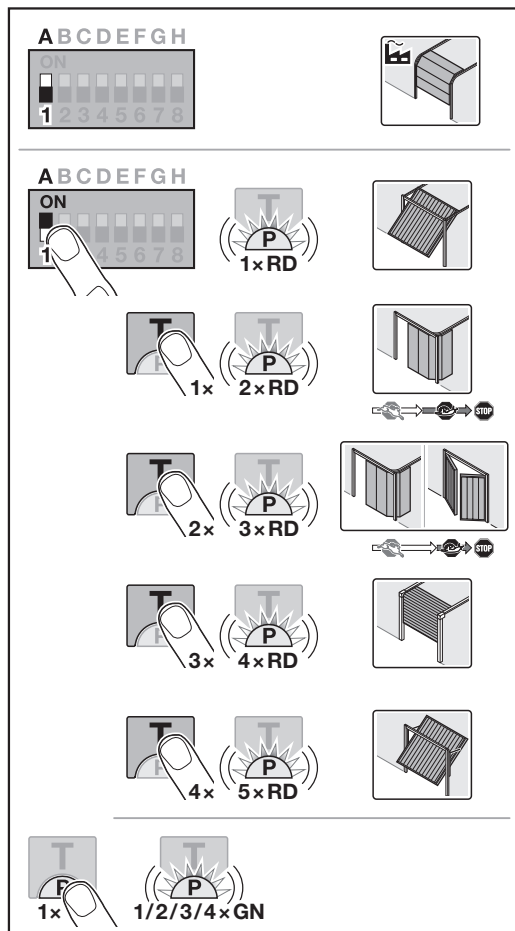

### ⚠ UPOZORNENIE

#### Nebezpečenstvo poranenia v dôsledku nesprávne zvoleného typu brány

Chybná reakcia bránového systému môže viesť k poraneniám.

- Vyberte iba ten parameter príslušný pre váš existujúci bránový systém.

Nastavenie typu brány je možné iba vtedy, ak pohon nie je naprogramovaný a sieťová zástrčka je zapojená v zásuvke.

Ak prestavíte DIL spínač na naprogramovanom pohone, nastavenie sa ignoruje dovtedy, kým sa nevydá príkaz na chod brány. Po príkaze na chod brány sa bude zobrazovať chyba (8 x zabliká) dovtedy, kým sa DIL spínač znova neprestaví späť.

**Nastavenie / zmena typu brány:**

<b>OFF</b>	Sekcionálna brána, VYP.		
<b>ON</b>	Ďalšie typy brán ZAP		
	1 x zabliká	Výklopná brána	
	2 x zabliká	Do boku posuvná sekcionálna brána, dlhé pozvoľné zastavenie	
	3 x zabliká	Do boku posuvná sekcionálna brána, garážová krídlová brána, krátke pozvoľné zastavenie	
	4 x zabliká	Garážová stropná rolovacia brána	
5 x zabliká	Výklopná brána Canopy		

**Do boku posuvná sekcionálna brána, garážová krídlová brána**

Ak je nastavené dlhé pozvoľné zastavenie v smere Brána ZATVORENÁ, potom sa pohon do smeru Brána OTVORENÁ rozbieha s dlhým pozvoľným spustením.

Ak je nastavené krátke pozvoľné zastavenie v smere Brána ZATVORENÁ, rozbieha sa pohon do smeru Brána OTVORENÁ normálne.

**3.2 DIL spínač B: Automatické zatvorenie**

Pri automatickom zatvorení sa brána otvorí pri príkaze na chod brány. Po uplynutí nastavenej doby podržania otvorenej brány a doby predbežnej výstrahy sa brána automaticky zatvorí.

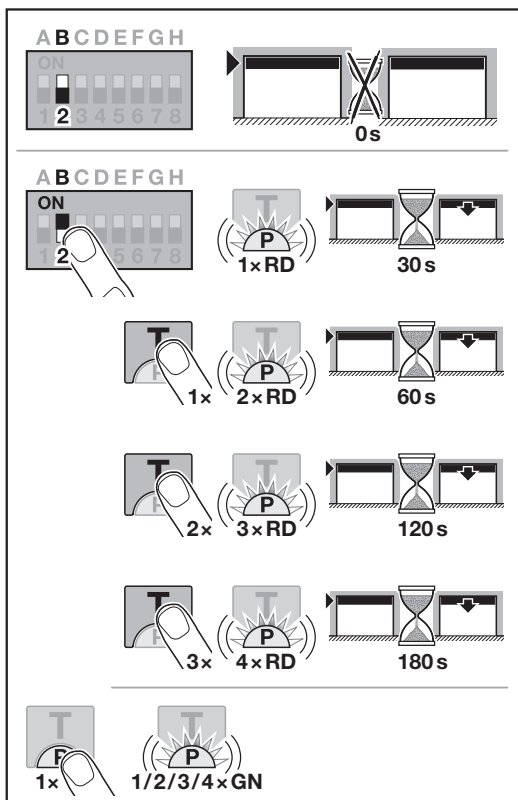
**OZNÁMENIE**

Automatické zatvorenie sa smie / môže aktivovať v rozsahu platnosti normy EN 12453 len vtedy, keď je k sériovému obmedzeniu sily pripojené minimálne jedno **prídavné** bezpečnostné zariadenie (svetelná závara / predbiehajúca

svetelná závara) a keď je  **dodatočne** aktivovaná predbežná výstraha v smere Brána ZATVORENÁ.

**Nastavenie / zmena automatického zatvorenia:**

<b>OFF</b>	Automatické zatvorenie VYP.		
<b>ON</b>	Automatické zatvorenie ZAP		
	1 x zabliká	Doba podržania otvorenej brány 30 sekúnd	
	2 x zabliká	Doba podržania otvorenej brány 60 sekúnd	
	3 x zabliká	Doba podržania otvorenej brány 120 sekúnd	
	4 x zabliká	Doba podržania otvorenej brány 180 sekúnd	

**3.3 DIL spínač C: Funkcia interné osvetlenie, zbernica BUS a predbežná výstraha**

HOR 1-HCP alebo UAP 1-HCP (3. relé)

Voliteľné relé HOR 1-HCP alebo univerzálna adaptérová doska plošných spojov UAP 1-HCP (3. relé) sa vyžadujú na pripojenie externého svetla alebo signálneho svetla.

S univerzálnou adaptérovou doskou plošných spojov UAP 1-HCP (3. relé) možno spínať ďalšie funkcie, ako napr. hlásenie koncovej polohy Brána OTVORENÁ a Brána ZATVORENÁ, výber smeru alebo osvetlenie pohonu.

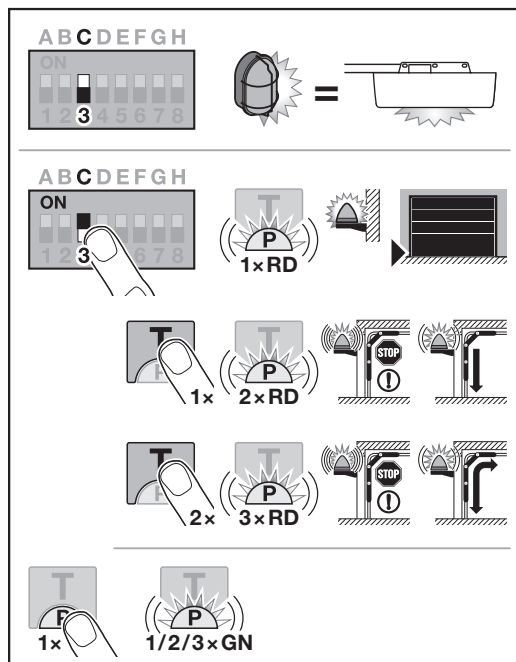
**Nastavenie / zmena funkcie interné osvetlenie, zbernica a predbežná výstraha:**

<b>OFF</b>	Funkcia interné osvetlenie, zbernica a predbežná výstraha Externé osvetlenie (funkcia ako osvetlenie pohonu)	
------------	---	--

ON	Funkcia interné osvetlenie, zbernica a predbežná výstraha ZAP	
	1 × zabliká	Hlásenie koncovej polohy Brána ZATVORENÁ (Voliteľné relé sa pritiahne v koncovej polohe.)
	2 × zabliká	Predbežná výstraha aktivovaná v smere Brána ZATVORENÁ (Voliteľné relé taktuje počas predbežnej výstraha a pohybu brány). Osvetlenie pohonu svieti počas pohybu brány.
3 × zabliká	Predbežná výstraha aktivovaná v smere Brána OTVORENÁ a Brána ZATVORENÁ (Voliteľné relé taktuje počas predbežnej výstraha a pohybu brány). Osvetlenie pohonu svieti počas pohybu brány.	

### 3.4 DIL snímač D: Bezpečnostné zariadenie SE2

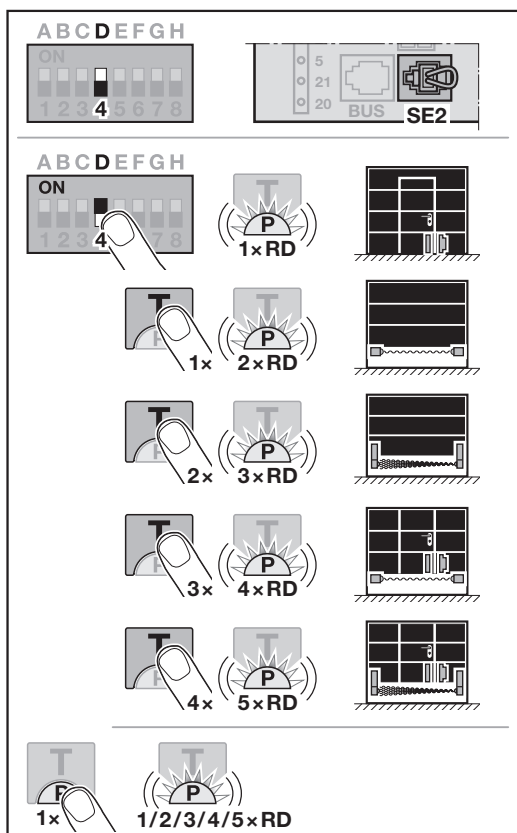

Ak prestavíte DIL spínač na naprogramovanom pohone, nastavenie sa ignoruje dovtedy, kým sa nevydá príkaz na chod brány.

Po vydaní príkazu na chod brány sa bude zobrazovať chyba (8 × zabliká) dovtedy, kým sa DIL spínač znova neprestaví späť alebo sa nevykoná reset na nastavenia zo závodu.

### Nastavenie / zmena bezpečnostného zariadenia SE 2:

OFF	Bezpečnostné zariadenie SE 2 VYP.	
ON	Bezpečnostné zariadenie SE 2 ZAP.	
1 × zabliká	Kontakt integrovaných dverí STK s testovaním Testovanie sa kontroluje pred každým pohybom brány.	
2 × zabliká	Zabezpečenie uzatváraciej hrany SKS	
3 × zabliká	Predbiehajúca svetelná závara VL	
4 × zabliká	Zabezpečenie uzatváraciej hrany SKS s kontaktom integrovaných dverí STK a testovaním	
5 × zabliká	Kontakt integrovaných dverí STK / Predbiehajúca svetelná závara s testovaním	

### 3.5 Hranica reverzácie v smere Brána ZATVORENÁ

Aby sa predišlo nesprávnym reakciám (napr. neželanej reverzácii), hranica reverzácie krátko pred dosiahnutím koncovej polohy brány Brána ZATVORENÁ deaktivuje zabezpečenie uzatváraciej hrany SKS alebo predbiehajúcu svetelnú závoru VL.

Poloha hranice reverzácie je prednastavená v závislosti od typu brány a zo závodu na cca 30 mm dráhu saní.

#### Sekcionálna brána:

Minimálna výška	cca 16 mm dráha saní
Maximálna výška	cca 200 mm dráha saní

Hranicu reverzácie možno nastaviť alebo zmeniť, ak je k SE 2 pripojené zabezpečenie uzatváraciej hrany alebo predbiehajúca svetelná závara.

Po zmene hranice reverzácie sa vyžaduje funkčná kontrola.

► Návod na montáž, prevádzku a údržbu, kapitola 11.2

#### Ak chcete nastaviť / zmeniť hranicu reverzácie, postupujte takto:

DIL spínač D musí byť v polohe OFF.

- DIL spínač D nastavte do polohy ON.  
LED blikne 1 × červeno. Funkcia kontaktu integrovaných dverí s testovaním je aktivovaná.
- Stlačte tlačidlo **T**
  - 1 × pre zabezpečenie uzatváraciej hrany SKS,
  - 2 × pre predbiehajúcu svetelnú závoru VL.  
LED bliká
    - 2 × na červeno pre zabezpečenie uzatváraciej hrany SKS,
    - 3 × na červeno pre predbiehajúcu svetelnú závoru VL.
- Stlačte tlačidlo **P**.  
Na potvrdenie jedenkrát zabliká LED
  - 2 × na červeno pre zabezpečenie uzatváraciej hrany SKS,
  - 3 × na červeno pre predbiehajúcu svetelnú závoru VL.
- Stlačte tlačidlo **T** \*.  
Spustí sa chod brány v smere Brána OTVORENÁ. Po dosiahnutí koncovej polohy brány Brána OTVORENÁ sa brána zastaví.
- Do stredu brány umiestnite skúšobné teleso (max. 300 × 50 × 16,25 mm, napr. skladacie dĺžkové meradlo) tak, aby ležalo naplocho na podlahe a v oblasti zabezpečenia uzatváraciej hrany alebo predbiehajúcej svetelnej závoru.

\* – Ďalšie stlačenie tlačidla **T** preruší proces.

6. Stlačte tlačidlo **T**.  
Spustí sa chod brány v smere Brána ZATVORENÁ.
- Brána sa pohybuje dovedy, kým bezpečnostné zariadenie nerozpozná skúšobné teleso.
  - Poloha sa uloží a uskutoční sa kontrola plauzibility.
  - Pohon reverzuje do koncovej polohy brány Brána OTVORENÁ.  
LED bliká rýchlo načerveno
7. Stlačte tlačidlo **T**.  
LED svieti červenou farbou.

Hranica reverzácie je nastavená / zmenená.

#### Ak bol postup neúspešný:

Po dosiahnutí koncovej polohy Brána ZATVORENÁ sa brána opäť otvorí. Brána zostane stáť v svojej koncovej polohe Brána OTVORENÁ. Chyba (1 x zablíká) sa bude zobrazovať dovedy, kým sa nepotvrdí. Nastavuje sa hranica reverzácie prednastavená zo závodu.  
V prípade potreby zopakujte kroky 1 – 7.

- ▶ Na potvrdenie chyby stlačte tlačidlo **T**.

#### Ak bola zvolená hranica reverzácie > 200 mm pred koncovou polohou brány Brána ZATVORENÁ:

Brána sa otvorí a zostane stáť v svojej koncovej polohe Brána OTVORENÁ. Chyba (1 x zablíká) sa bude zobrazovať dovedy, kým sa nepotvrdí. Nastavuje sa hranica reverzácie prednastavená zo závodu.

- ▶ Na potvrdenie chyby stlačte tlačidlo **T**.

#### Na prerušenie reverzného chodu:

- ▶ Stlačte tlačidlo **T**, tlačidlo **P** alebo externý ovládací prvok s impulznou funkciou.  
Brána sa zastaví. Chyba (1 x zablíká) sa bude zobrazovať dovedy, kým sa nepotvrdí.
- ▶ Na potvrdenie chyby stlačte tlačidlo **T**.

#### 3.6 DIL spínač E: Odľahčenie pásu

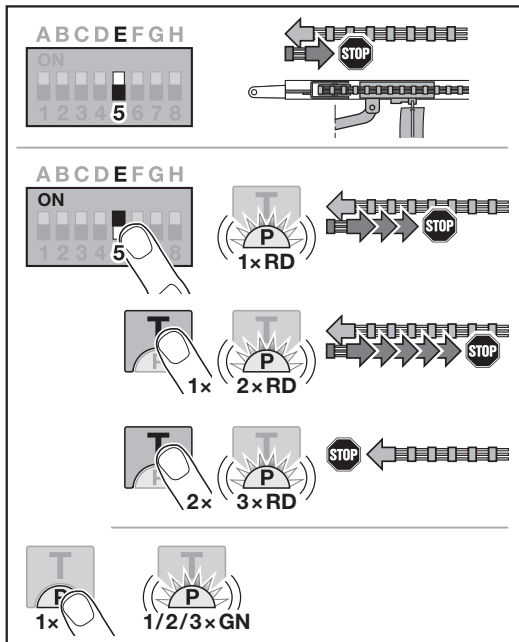

#### Nastavenie / zmena odľahčenia pásu:

OFF	Odľahčenie pásu Krátke		
ON	Odľahčenie pásu ďalšie dĺžky ZAP		
	1 x zablíká	Stredne	
	2 x zablíká	Dlhé	
	3 x zablíká	Bez	

#### 3.7 DIL spínač F: Zmena polohy čiastočného otvorenia / vetrania

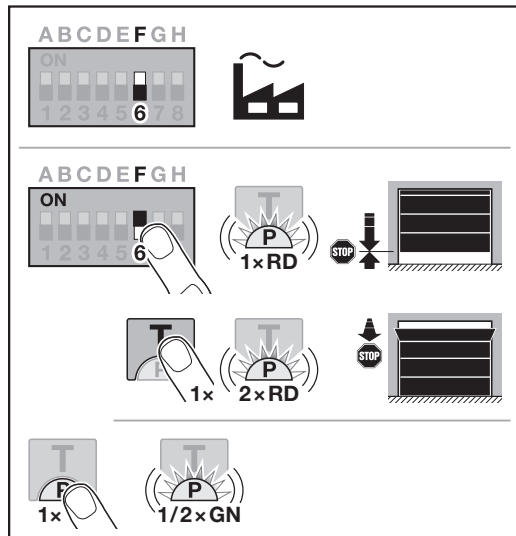

Polohy čiastočného otvorenia a vetrania závisia od typu brány a sú prednastavené z výroby.

#### Čiastočné otvorenie

	min. 260 mm dráha saní pred koncovou polohou brány Brána ZATVORENÁ
Priestor	približne 120 mm dráha saní pred každou koncovou polohou brány

#### Vetranie

	min. 100 mm dráha saní
Priestor	min. 35 – max. 300 mm dráha saní pred koncovou polohou brány Brána ZATVORENÁ

Polohu čiastočného otvorenia možno dosiahnuť nasledovne, cez:

- 3. rádiový kanál
- externý prijímač
- univerzálnu adaptérovú dosku plošných spojov UAP 1-HCP
- impulz na svorkách 20 / 23
- snímač klímy HKSI-1
- homee Brain

Polohu vetrania možno dosiahnuť nasledovne, cez:

- 6. rádiový kanál
- snímač klímy HKSI-1
- napr. univerzálnu adaptérovú dosku plošných spojov UAP 1-HCP
- homee Brain

**OZNÁMENIE**

- Polohu vetrania je možné zmeniť len vtedy, keď je k sériovému obmedzeniu sily pripojené minimálne jedno **prídavné** bezpečnostné zariadenie (svetelná závara / predbiehajúca svetelná závara) v smere Brána ZATVORENÁ.
- Snímač klímy a **prídavné** bezpečnostné zariadenie (svetelná závara / predbiehajúca svetelná závara) musia byť bezpodmienečne naprogramované vopred.
- Ak je pripojený snímač klímy, musí sa aktivovať aj predbežná výstraha cez DIL spínač C.

**Nastavenie / zmena polohy:**

1. Tlačidlom **T** presuňte bránu do požadovanej polohy pomocou naprogramovaného rádiového kódu Impulz alebo externého ovládacieho prvku s impulznou funkciou.
2. Nastavte DIL spínač **F** do polohy **ON** a vyberte požadovanú funkciu.  
LED dióda bliká na červeno podľa parametra.

<b>OFF</b>	Čiastočné otvorenie / vetranie	
<b>ON</b>	Zmena polohy ZAP	
	1 x zabliká      Čiastočné otvorenie	
	2 x zabliká      Vetranie	

3. Na uloženie tejto polohy stlačte tlačidlo **P**.  
LED dióda bliká na zeleno podľa nastaveného parametra.

**Zmenená poloha je uložená.**

Ak je zvolená poloha príliš blízko ku koncovej polohe brány Brána ZATVORENÁ, zobrazí sa chybové hlásenie (LED bliká trvalo 1 x na červeno). Automaticky sa nastaví poloha nastavenia zo závodu alebo zostane zachovaná posledná platná poloha.

**OZNÁMENIE**

S držiakom sklopných kladiek z príslušenstva je možné garáž vetrať aj bez inštalácie prídavného bezpečnostného zariadenia (svetelná závara).

- Na účely inštalácie a programovania sa obráťte na svojho odborného predajcu.

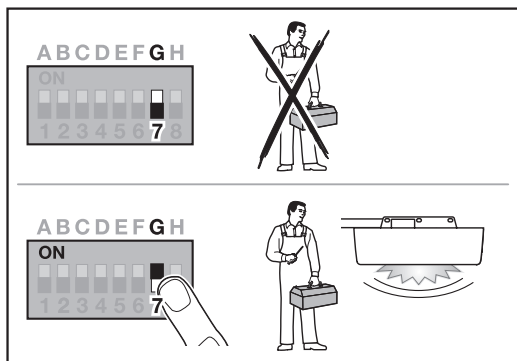
**3.8 DIL snímač G: Hlásenie údržby**

Ak sa DIL spínač **G** nachádza v polohe **OFF** (nastavenie zo závodu), je deaktivovaná indikácia údržby. Hlásenie sa potom nerealizuje.

Ak sa DIL spínač **G** nachádza v polohe **ON**, je aktivovaná indikácia údržby. Hlásenie sa realizuje najneskôr po

- 1 roku doby prevádzky
- alebo
- 2000 cykloch brány

Hlásenie sa objaví jedenkrát po každom dosiahnutí koncovej polohy brány Brána ZATVORENÁ.

V polohe **OFF** sa cykly (brána OTVORENÁ / brána ZATVORENÁ) naďalej počítajú.

**Aktivácia / nastavenie indikácie údržby:**

<b>OFF</b>	Hlásenie údržby VYP.	
<b>ON</b>	Hlásenie údržby ZAP	
<b>Presunutie z polohy ON do OFF</b>	Resetujte hlásenie údržby	

**3.9 DIL spínač H: Skenovanie zbernice**

Cez zdierku zbernice (BUS) je možné pripojiť príslušenstvo so špeciálnymi funkciami.

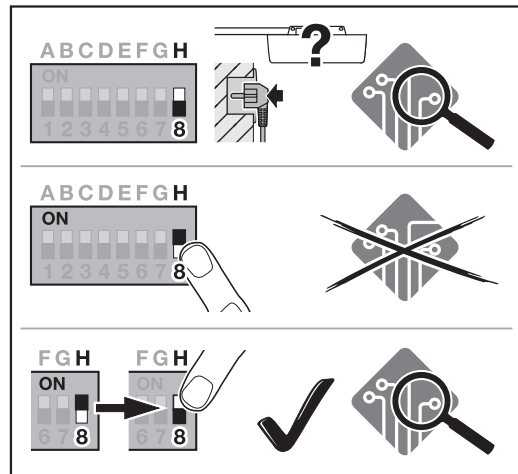

Pri skenovaní zbernice sa vymaže a nanovo rozpozná príslušenstvo pripojené k zásuvke zbernice.

<b>OFF</b>	Zbernica je aktivovaná Skenovanie zbernice v nenaprogramovanom stave pri napájaní napätím.	
<b>ON</b>	Zbernica je aktivovaná Žiadny účinok	
<b>Presunutie z polohy ON do OFF</b>	Zbernica je aktivovaná Vykonáva sa skenovanie zbernice	

**Na vykonanie skenovania zbernice (BUS Scan):**

1. Pripojte účastníka zbernice.
2. Presuňte DIL spínač **H** z polohy **OFF** do polohy **ON**.
3. Presuňte DIL spínač **H** znovu z polohy **ON** do polohy **OFF**.  
LED bliká veľmi rýchlo striedavo červenou / zelenou farbou.

**3.10 Špeciálne programovanie**

Okrem rôznych funkcií a príslušných parametrov je možné vykonať dve špeciálne programovania:

- Obmedzenie sily
- Zmena polohy vetrania bez bezpečnostného zariadenia

Na účely programovania sa obráťte na svojho odborného predajcu.

## OZNÁMENIE

Nastavenia, pomocou ktorých sa mení nastavenie zo závodu, smie vykonávať iba odborníkom.

## 4 Príslušenstvo

- ▶ Venujte pozornosť bezpečnostným pokynom uvedeným v návode na montáž, prevádzku a údržbu, kapitola 2.6
- Celé príslušenstvo môže zaťažiť pohon s **max. 350 mA**. Odber prúdu komponentov je možné vyhľadať na obrázkoch.
- Cez zdierku zbernice je možné pripojiť príslušenstvo so špeciálnymi funkciami.
- Voliteľné príslušenstvo sa pri uvedenej hodnote v pohotovostnom režime nezohľadňuje. Príslušenstvo môže viesť k vyššej spotrebe v pohotovostnom režime.
- Príslušenstvo série 3 musí byť pripojené pomocou adaptéra HCP HAP 1.

### 4.1 Pripojovacie svorky

Všetky pripojovacie svorky je možné obsadiť viacnásobne (obrázok 11):

- Minimálna hrúbka: 1 × 0,5 mm<sup>2</sup>
- Maximálna hrúbka: 1 × 2,5 mm<sup>2</sup>

### 4.2 Pripojenie príslušenstva

- ▶ Odstráňte kryt (obrázok 11).

#### 4.2.1 Tlačidlo s impulznou funkciou\*

Tlačidlo s impulznou funkciou je možné pripojiť na skrutkové svorky.

- ▶ Obrázok 12

Obsadenie svoriek:

23	Signál kanál 2	Čiastočné otvorenie
5	+24 V DC	
21	Signál kanál 1	Impulz
20	0 V	

#### 4.2.2 Externé rádiové prijímače\*

- ▶ Obrázok 13

V závislosti od prijímača zapojte konektor do príslušného slotu alebo do zdierky zbernice (BUS).

S externým rádiovým prijímačom môžete napr. pri obmedzených dosahoch ovládať nasledujúce funkcie:

HE 3 BiSecur HEI 3 BiSecur	Impulz Svetlo Čiastočné otvorenie
ESE BiSecur ESE-MCX BiSecur	Impulz Svetlo Čiastočné otvorenie Voľba smeru Brána otvorená Voľba smeru Brána zatvorená

Pri dodatočnom pripojení externého rádiového prijímača sa musia bezpodmienečne vymazať rádiové kódy integrovaného rádiového modulu.

- ▶ Návod na montáž, prevádzku a údržbu, kapitola 13.

#### Programovanie rádiového kódu na externom rádiovom prijímači

- ▶ Rádiový kód tlačidla ručného vysielača naprogramujte na základe návodu na obsluhu externého prijímača.

#### 4.2.3 Externý impulzný spínač\*

- ▶ Obrázok 14

Pripojte maximálne 2 tlačidlá so zatváracími kontaktmi (bezpotenciálovými), napr. vnútorný spínač alebo kľúčový spínač.

#### 4.2.4 Vnútorný spínač PB 3 / IT 3b / IT 3b-M\*

- ▶ Obrázok 15

#### Impulzné tlačidlo na spustenie alebo zastavenie pohybov brány

- ▶ Obrázok 15.1

#### Svetelné tlačidlo na zapnutie a vypnutie osvetlenia pohonu

- ▶ Obrázok 15.2

#### Tlačidlo na zapnutie a vypnutie všetkých ovládacích prvkov

- ▶ Obrázok 15.3

Pri vypnutých ovládacích prvkoch je možné naďalej zapínať a vypínať svetlo.

#### 4.2.5 2-drôtová svetelná závora\* (dynamická)

- ▶ Obrázok 16

Aktivovaním svetelnej závoary sa pohyb brány zastaví a vykoná sa bezpečnostný spätný chod brány do koncovej polohy Brána OTVORENÁ.

#### 4.2.6 Testovaný kontakt integrovaných dverí\*

- ▶ Obrázok 17

Rozopnutím kontaktu sa pohyb brány okamžite zastaví a pohyb brány sa trvalo znemožní.

#### 4.2.7 Zabezpečenie uzatváracej hrany\*

- ▶ Obrázok 18

Aktivovaním zabezpečenia uzatváracej hrany sa pohyb brány zastaví a vykoná sa bezpečnostný spätný chod brány do jej koncovej polohy Brána OTVORENÁ.

#### 4.2.8 Voliteľné relé HOR 1-HCP\*

- ▶ Obrázok 19 a kapitola 3.3

Voliteľné relé je potrebné na pripojenie externého svetla alebo signálneho svetla.

#### 4.2.9 Univerzálna adaptérová doska plošných spojov UAP 1-HCP\*

- ▶ Obrázok 20 a kapitola 3.3

Univerzálnu adaptérovú dosku plošných spojov je možné použiť pre ďalšie prídavné funkcie.

#### 4.2.10 Núdzový akumulátor\*

- ▶ Obrázok 21

Na pohyb brány pri výpadku napätia je možné pripojiť voliteľný núdzový akumulátor. Prepnutie na akumulátorovú prevádzku sa realizuje automaticky. Na osvetlení pohonu svieti počas akumulátorovej prevádzky menej LED diód.

## VAROVANIE

### Nebezpečenstvo poranenia v dôsledku neočakávaného chodu brány

K neočakávanému chodu brány môže dôjsť vtedy, ak je napriek odpojenej sieťovej zástrčke pripojený núdzový akumulátor.

- ▶ Pri všetkých prácach na bránovom systéme vytiahnite sieťovú zástrčku a konektor núdzového akumulátora. Bránový systém zaistíte proti neoprávnenému opätovnému zapnutiu.

\* – Príslušenstvo, nie je obsiahnuté v štandardnej výbave!

## İçindekiler

<b>1</b>	<b>Genel bilgiler .....</b>	<b>125</b>
<b>2</b>	<b>Programlama açıklaması.....</b>	<b>125</b>
2.2	İmpuls fonksiyonu için kablosuz kod öğretme.....	126
<b>3</b>	<b>Fonksiyonlar .....</b>	<b>126</b>
3.1	DIL sviç A: Kapı tipi.....	126
3.2	DIL sviç B: Otomatik kapanma .....	127
3.3	DIL şalteri C: Dahili aydınlatma, BUS ve ön uyarı fonksiyonu.....	127
3.4	DIL sviç D: SE2 emniyet donanımı.....	128
3.5	Kapı KAPALI yönünde dönüş sınırı .....	128
3.6	DIL sviç E: Kayış yükünün alınması .....	129
3.7	DIL sviç F: Kısmi açılma/ havalandırma pozisyonunu değiştirme .....	129
3.8	DIL sviç G: Bakım bildirimi.....	130
3.9	DIL sviç H: BUS taraması .....	130
3.10	Gelişmiş programlama.....	130
<b>4</b>	<b>Aksesuar .....</b>	<b>131</b>
4.1	Bağlantı klipsleri.....	131
4.2	Aksesuarların bağlanması .....	131
4.2.1	İmpuls fonksiyonlu buton.....	131
4.2.2	Harici kablosuz alıcı*.....	131
4.2.3	Harici impuls butonu*.....	131
4.2.4	İç buton PB3 / IT 3b* .....	131
4.2.5	2 telli fotosel* (dinamik).....	131
4.2.6	Test edilmiş personel kapı svici* .....	131
4.2.7	Kapanma kenarı emniyeti* .....	131
4.2.8	Opsiyon rölesi HOR 1-HCP* .....	131
4.2.9	Üniversal adaptör devre kartı UAP 1-HCP* .....	131
4.2.10	Yedek akü* .....	131

**1 Genel bilgiler****Fonksiyonların ve parametrelerin ayarlanması**

Fonksiyonları ve parametreleri ayarlamak ve değiştirmek için gerekli adımları Montaj, İşletim ve Bakım Kılavuzu'nun 5.2 Bölüm'ü altından öğrenebilirsiniz.

**Zaman aşımı**

Arzu edilen bir parametreyi kaydetmek için **P** butonuna 60 saniye içinde basmazsanız, önceden ayarlanmış parametre 1 (1 x yanıp söner) korunur.

**Zaman aşımı kablosuz**

Uzaktan kumanda 25 saniye içinde tanıtilmadığında, işlem adımlarını tekrarlamalısınız. Motor, otomatik olarak programlama moduna geçer.

**Hata bildirimleri**

Hata bildirimlerini Montaj, İşletim ve Bakım Kılavuzu'nun 19.4. Bölüm'ü altından öğrenebilirsiniz.

**Resimlere yönlendirme**

Bu tanıtımda belirtilen resimler, Montaj, İşletim ve Bakım kılavuzunda yer almaktadır.

**Gelişmiş programlama**

Farklı fonksiyonların ve ilgili parametrelerin yanı sıra iki özel programlama gerçekleştirilebilir:

- Güç sınırlaması
- Emniyet donanımı olmadan havalandırma pozisyonunun değiştirilmesi

Programlama için bayiinize başvurunuz. Fabrika ayarını değiştirecek ayarlar, sadece konuya vakıf kişiler tarafından yapılabilir.

**2 Programlama açıklaması****2.1 Entegre kablosuz alıcı**

Entegre kablosuz alıcısına maks. 100 kablosuz kod öğretmek mümkün. Kablosuz kodlar mevcut kanallara dağıtılabilir.

100'den fazla kablosuz kod öğretilirse, ilk önce öğretilenler silinir.

Bir uzaktan kumandanın kablosuz kodu iki farklı fonksiyon için öğretilirse, ilk fonksiyon için öğretilen kablosuz kod silinir.

Bir kablosuz kodun öğretilmesi için aşağıdaki hususlar yerine getirilmelidir:

- Motor hareketsiz.
- Ön uyarı zamanı etkin değil.
- Açık kalma süresi etkin değil.

## 2.2 İmpuls fonksiyonu için kablosuz kod öğretme

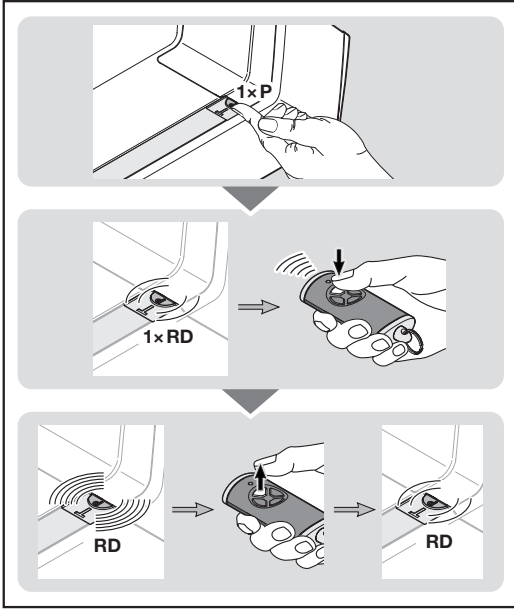

1. Motor kapağındaki **P** butonuna 1 x basın. Saydam butondaki LED 1 x kırmızı yanıp söner.
2. Kablosuz kodu göndermek istediğiniz uzaktan kumanda butonu üzerine basın ve basılı tutun. Uzaktan kumandanın göstereceği tepkiyi Montaj, İşletim ve Bakım Kılavuzu'nun 7.4. Bölüm'ü altından öğrenebilirsiniz. Alıcı geçerli bir kablosuz kod algıladığında saydam butondaki LED hızlıca kırmızı yanıp söner.
3. Parmağınızı uzaktan kumanda butonundan çekin. **Uzaktan kumanda artık işleme hazır öğretilmiş.** Saydam butondaki LED yavaşça kırmızı yanıp söner. 25 saniye süre dahilinde başka uzaktan kumandalar öğretilir. (Zaman aşımı kablosuz)

**Başka kablosuz kodların (impuls) öğretilmesi için:**

- ▶ 2 + 3 adımlarını tekrarlayın.

Aynı kablosuz kod 2 farklı kanala öğretilirse ilk öğretilen kanaldaki silinir.

**Öğretilmiş kablosuz kodu iptal etmek için:**

- ▶ **P** butonuna 7 x basın.

**Uzaktan kumandaya diğer fonksiyonları öğretmek için:**

- ▶ Motor kapağındaki **P** butonuna basın ve istediğiniz fonksiyonu seçin.

Motor aydınlatması	2 x basın
Kısmi açılma	3 x basın
Kapı AÇIK yön seçimi	4 x basın
Kapı KAPALI yön seçimi	5 x basın
Havalandırma	6 x basın

Saydam butondaki LED 1 x, 2 x, 3 x, 4 x, 5 x veya 6 x kırmızı yanıp söner.

4. İmpuls kablosuz kodda olduğu gibi 2 + 3 adımlarını gerçekleştirin.

**Zaman aşımı kablosuz:**

Kablosuz kodun öğretilmesi sırasında zaman aşımı (25 saniye) süresi tamamlanırsa motor otomatik olarak işletim moduna geçer.

## 3 Fonksiyonlar

## 3.1 DIL sviç A: Kapı tipi

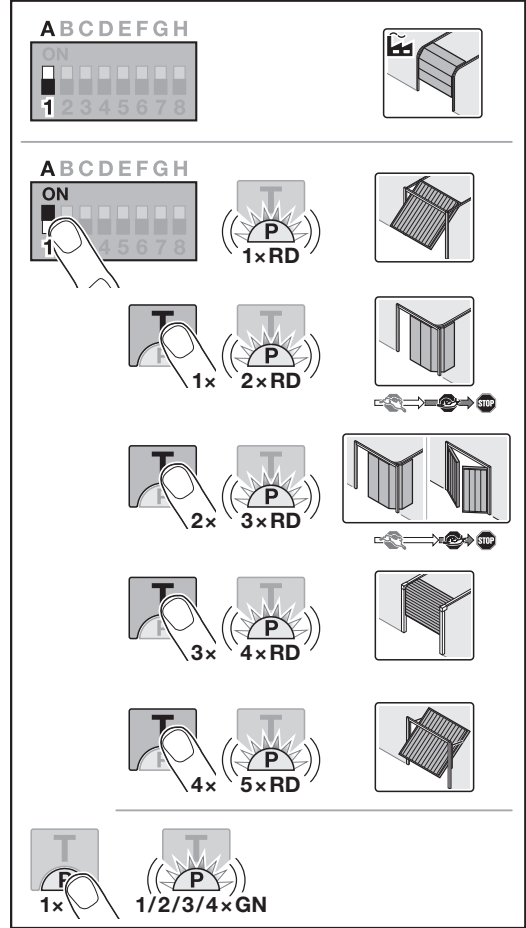
**⚠ DİKKAT****Yanlış seçilmiş kapı tipi nedeniyle yaralanma tehlikesi**

Kapı sisteminin hatalı çalışması yaralanmalara neden olabilir.

- ▶ Sadece mevcut kapı sisteminin menüsünü seçin.

Kapı tipi sadece motor tanıtılmadığında ve elektrik fişinin prize takılı olması durumunda ayarlanabilir.

DIL svicin ayarını öğretilmiş bir motorda değiştirirseniz, bir hareket komutu verilene kadar ayar dikkate alınmaz. Bir hareket komutundan sonra bir hata (8 x yanıp sönmeye), DIL sviç tekrar geri alınana kadar gösterilir.

**Kapı tipini ayarlama / değiştirme:**

<b>OFF</b>	Seksiyonel kapı, KAPALI	
<b>ON</b>	Diğer kapı tipleri AÇIK	
	1 x yanıp sönmeye	Yekpare kapı
	2 x yanıp sönmeye	Seksiyonel yan kapı, uzun yumuşak durdurma
	3 x yanıp sönmeye	Seksiyonel yan kapı, dairesel hareket eden garaj kapısı, kısa yumuşak durdurma
	4 x yanıp sönmeye	Tavandan hareketli garaj kapısı
	5 x yanıp sönmeye	Yekpare kapı Canopy

**Seksiyonel yan kapı, dairesel hareket eden garaj kapısı**

Kapı KAPALI yönüne doğru uzun bir yumuşak durdurma ayarlıysa, motor kapı AÇIK yönüne doğru, uzun bir yumuşak başlat ile de hareket eder.

Kapı KAPALI yönüne doğru kısa bir yumuşak durdurma ayarlıysa, motor kapı AÇIK yönüne doğru hareket etmeye normal başlar.

**3.2 DİL sviç B: Otomatik kapanma**

Otomatik kapanmada hareket komutu gönderildikten sonra kapı açılır. Ayarlanmış açık kalma süresi ve ön uyarı zamanı tamamlandıktan sonra, kapı otomatik kapanır.

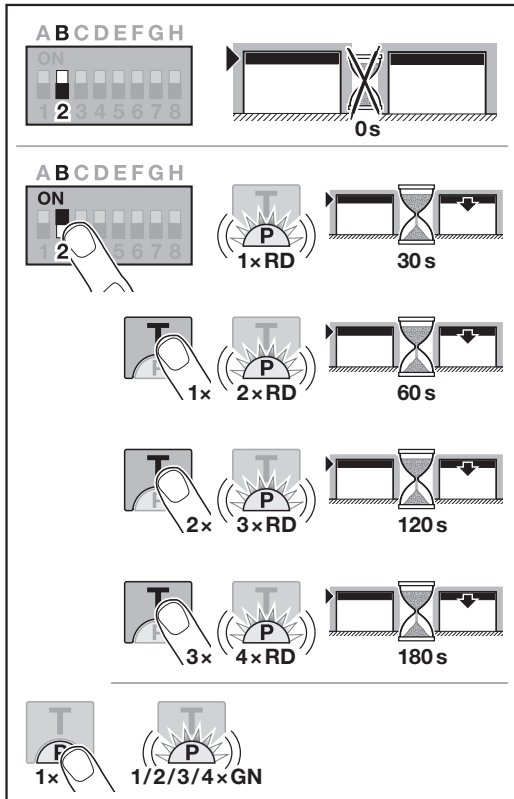
**DUYURU**

Otomatik kapanma EN 12453 uyarınca geçerlilik alanı dahilinde sadece, standart mevcut güç sınırlamasına en az bir **ilave** emniyet donanımı (Fotosel / öncü fotosel) bağlıysa ve **ilave** olarak kapı KAPALI yönüne doğru ön uyarı etkinse etkinleştirilebilir.

**Otomatik kapanmayı ayarlama / değiştirme:**

<b>OFF</b>	Otomatik kapanma KAPALI	
<b>ON</b>	Otomatik açılma AÇIK	
	1 x yanıp sönmeye	Açık kalma süresi 30 saniye
	2 x yanıp sönmeye	Açık kalma süresi 60 saniye
	3 x yanıp sönmeye	Açık kalma süresi 120 saniye
	4 x yanıp sönmeye	Açık kalma süresi 180 saniye

**3.3 DİL şalteri C: Dahili aydınlatma, BUS ve ön uyarı fonksiyonu**

HOR 1-HCP veya UAP 1-HCP (3. röle)

HOR 1-HCP opsiyon rölesi ve universal adaptör kartı UAP 1-HCP (3. röle) harici bir lambanın veya sinyal lambasının bağlanması için gereklidir.

Universal adaptör kartı UAP 1-HCP ile (3. röle) örn. Kapı AÇIK ve Kapı KAPALI limit durum bildirimleri, yön seçimi veya motor aydınlatması gibi daha fazla fonksiyon anahtarlabilir.

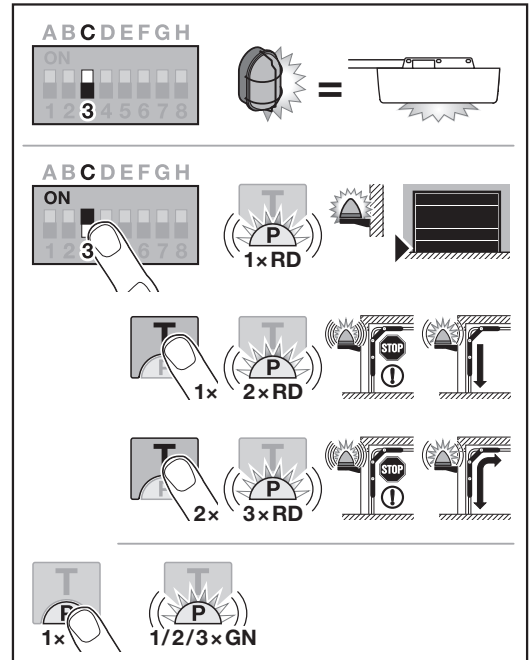
**Dahili aydınlatma, BUS ve ön uyar fonksiyonlarını ayarlama / değiştirme:**

<b>OFF</b>	İç aydınlatma, BUS ve ön uyarı fonksiyonu Harici aydınlatma (Fonksiyon motor aydınlatması gibi)	
------------	--	---

ON	İç aydınlatma, BUS ve ön uyarı fonksiyonu AÇIK	
	1 x yanıp sönme	Kapı KAPALI limit durum bildirimi (Opsiyon rölesi bitiş konumunda çalışır)
	2 x yanıp sönme	Kapı KAPALI yönünde ön uyarı etkinleştirildi (Opsiyon rölesi ön uyarı ve kapı hareketi sırasında çevrimler). Motor aydınlatması kapı hareketi sırasında yanar.
3 x yanıp sönme	Kapı AÇIK ve kapı KAPALI yönünde ön uyarı etkinleştirildi (Opsiyon rölesi ön uyarı ve kapı hareketi sırasında çevrimler). Motor aydınlatması kapı hareketi sırasında yanar.	

### 3.4 DİL sviç D: SE2 emniyet donanımı

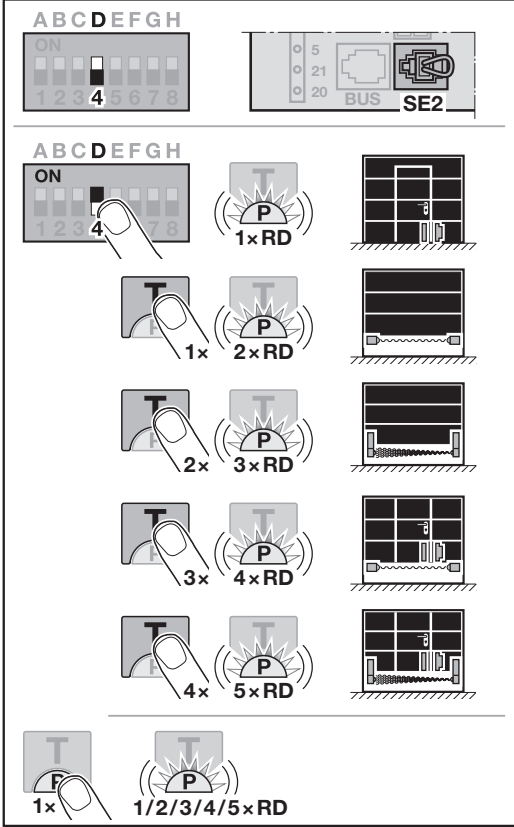

DİL sviçinin ayarını öğretilmiş bir motorda değiştirirseniz, bir hareket komutu verilene kadar ayar dikkate alınmaz. Bir hareket komutundan sonra bir hata (8 x yanıp sönme), DİL sviç tekrar geri alınana veya bir fabrika ayarlarına sıfırlama gerçekleştirilene kadar gösterilir.

### Emniyet donanımını SE 2 ayarlama / değiştirme:

OFF	Emniyet donanımı SE 2 KAPALI	
ON	Emniyet donanımı SE 2 AÇIK	
1 x yanıp sönme	Denetlemeli STK personel kapısı svici	Denetleme her kapı hareketinden önce kontrol edilir.
2 x yanıp sönme	Kapanma kenarı güvenliği SKS	
3 x yanıp sönme	Öncü fotosel VL	
4 x yanıp sönme	Personel kapısı svici ve test etme ile kapanma kenarı güvenliği SKS	
5 x yanıp sönme	Personel kapı svici STK / test etmeli öncü fotosel	

### 3.5 Kapı KAPALI yönünde dönüş sınırı

Hatalı reaksiyonları (örn. istem dışı geri hareket) önlemek için dönüş sınırı, KAPALI bitiş konumuna ulaşmadan kısa bir süre önce SKS kapanma kenarı güvenliğini veya öncü fotosel VL'ye devre dışı bırakır.

Dönüş sınırının pozisyonu kapı tipine bağlıdır ve fabrika tarafından yakl. 30 mm kızak yoluna ayarlanmıştır.

#### Seksiyonel kapı:

Minimum yükseklik	yakl. 16 mm kızak yolu
Maksimum yükseklik	yakl. 200 mm kızak yolu

SE 2 üzerine bir kapanma kenarı güvenliği veya öncü fotosel bağlanmışsa, dönüş sınırı ayarlanabilir veya değiştirilebilir. Dönüş sınırının değiştirilmesinden sonra bir fonksiyon kontrolü gereklidir.

► Montaj, İşletim ve Bakım Kılavuzu, bölüm 11.2

#### Dönüş sınırını ayarlamak / değiştirmek için:

DİL sviç D OFF üzerinde durmalıdır.

- DİL sviç D'yi ON konumuna getirin.  
LED 1 x kırmızı yanıp söner. Denetlemeli STK personel kapısı svicinin fonksiyonu etkinleştirilir.
- T butonuna basın
  - 1 x SKS kapanma kenarı güvenliği için,
  - 2 x öncü fotosel VL için.
- P butonuna basın.  
Onay için LED bir kez yanıp söner
  - 2 x kırmızı kapanma kenarı güvenliği SKS için,
  - 3 x kırmızı öncü fotosel VL için.
- T butonuna \* basın.  
Kapı AÇIK yönündeki kapı hareketi başlar. AÇIK bitiş konumuna ulaşıldıktan sonra kapı durur.
- Kapı ortasına, yassı şekilde zemin üzerinde ve kapanma kenarı güvenliğinin veya öncü fotoselin bölgesinde duracak şekilde bir test cismi (maks. 300 x 50 x 16,25 mm, örn. bir katlanır metre) yerleştirin.
- T butonuna basın.  
Kapı KAPALI yönünde kapı hareketi başlar.
  - Kapı, test cismi emniyet donanımı tarafından algılandıkça hareket etmeye devam eder.
  - Pozisyon kaydedilir ve makullük bakımından kontrol edilir.

\* – T butonuna tekrar basıldığında işlem iptal edilir.

- Motor, AÇIK bitiş konumuna kadar geri hareket eder. LED kırmızı renkte hızlı yanıp söner

**7. T butonuna basın.**  
LED lambası kırmızı renkte yanar.

**Dönüş sınırı ayarlandı / değiştirildi.**

**İşlem başarısız olursa:**

KAPALI bitiş konumuna ulaşıldıktan sonra kapı tekrar açılır. Kapı AÇIK bitiş konumunda kalır. Bir hata (1 x yanıp sönmeye), hata onaylanana kadar gösterilmeye devam edilir. Fabrika tarafından ön ayarlı dönüş sınırı ayarlanır. Gerektiğinde 1 – 7 adımlarını tekrarlayın.

- ▶ Hatayı onaylamak için T butonuna basın.

**Dönüş sınırı KAPALI bitiş konumundan önce >200 mm seçilmişse:**

Kapı açılır ve AÇIK bitiş konumunda kalır. Bir hata (1 x yanıp sönmeye), hata onaylanana kadar gösterilmeye devam edilir. Fabrika tarafından ön ayarlı dönüş sınırı ayarlanır.

- ▶ Hatayı onaylamak için T butonuna basın.

**Dönüş hareketini iptal etmek için:**

- ▶ T butonuna, P butonuna veya impuls fonksiyonlu harici bir kontrol elemanına basın. Kapı durur. Bir hata (1 x yanıp sönmeye), hata onaylanana kadar gösterilmeye devam edilir.
- ▶ Hatayı onaylamak için T butonuna basın.

**3.6 DİL sviç E: Kayış yükünün alınması**

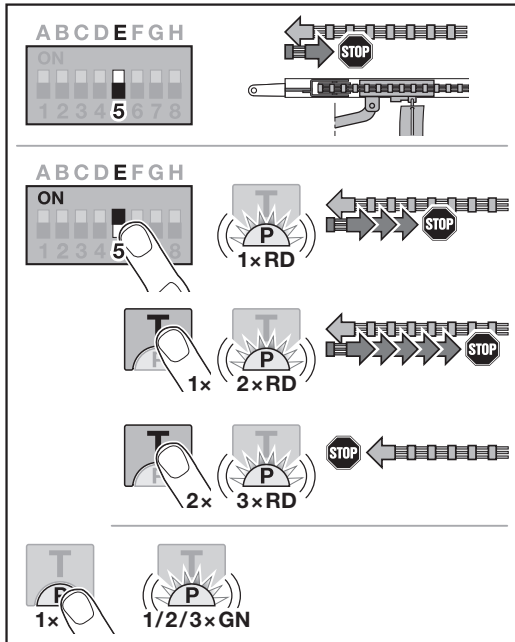

**Kayış yükünün alınmasını ayarlama / değiştirme:**

OFF	Kayış yükünün alınması Kısa	
ON	Kayış yükünün alınması diğer uzunluklar AÇIK	
	1 x yanıp sönmeye	Orta
	2 x yanıp sönmeye	Uzun
	3 x yanıp sönmeye	Yok

**3.7 DİL sviç F: Kısmi açılma / havalandırma pozisyonunu değiştirme**

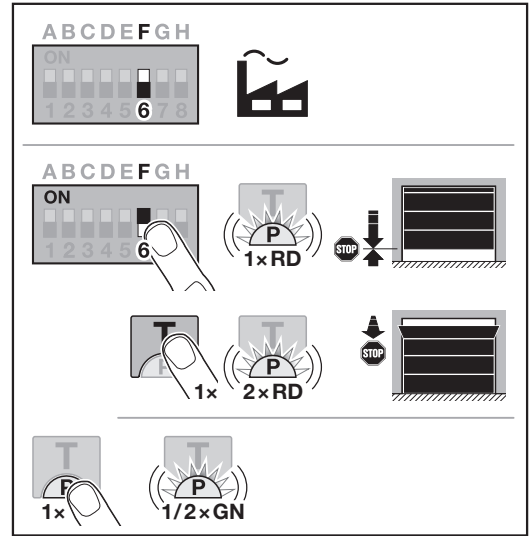

Kısmi açılma ve havalandırma pozisyonları kapı tipine bağlıdır ve fabrika tarafından önceden ayarlanmıştır.

**Kısmi açılma**

	KAPALI bitiş konumu önünde min. 260 mm kızak mesafesi
Aralık	Her bitiş konumu önünde en az 120 mm kızak mesafesi

**Havalandırma**

	Min. 100 mm kızak mesafesi
Aralık	KAPALI bitiş konumu önünde min. 35 mm – maks. 300 mm kızak mesafesi

**Kısmi açılma pozisyonu aşağıdaki gibi başlatılabilir:**

- 3. kablolu kanalı
- Harici bir alıcı
- Üniversal adaptör kartı UAP 1-HCP
- 20 / 23 klipslerinde bir impuls
- İklim sensörü HKSI-1 üzerinden
- homee Brain üzerinden

**Havalandırma pozisyonu aşağıdaki gibi başlatılabilir:**

- 6. kablolu kanal üzerinden
- İklim sensörü HKSI-1 üzerinden
- Örn. üniversal adaptör kartı UAP 1-HCP üzerinden
- homee Brain üzerinden

**DUYURU**

- Havalandırma pozisyonu, standart mevcut güç sınırlaması için Kapı KAPALI yönünde en az bir ilave emniyet donanımı (Fotosel / öncü fotosel) bağlıysa değiştirilebilir.
- Bir iklim sensörü ve ilave bir emniyet donanımı (Fotosel / öncü fotosel) zorunlu olarak önceden öğretilmiş olmalıdır.
- Bir iklim sensörü bağlanmışsa, ön uyarının DİL sviç C üzerinden etkinleştirilmesi gerekmektedir.

**Pozisyonu ayarlama / değiştirme:**

1. Kapıyı **T** butonuyla, öğretilen kablosuz kod impulsu veya impuls fonksiyonlu harici bir kontrol elemanı üzerinden istenilen pozisyona hareket ettirin.
2. DIL sviç F'yi ON konumuna getirin ve istediğiniz fonksiyonu seçin.  
LED, parametreye göre kırmızı yanıp söner.

<b>OFF</b>	Kısmi açılma / havalandırma		
<b>ON</b>	Pozisyon değiştirme AÇIK		
	1 x yanıp sönmeye	Kısmi açılma	
	2 x yanıp sönmeye	Havalandırma	

3. Bu konumu kaydetmek için **P** butonuna basın.  
LED ayarlanan parametreye göre yeşil yanıp söner.

**Değiştirilen pozisyon kaydedilmiştir.**

Seçilen pozisyon KAPALI bitiş konumuna yakınsa, bir hata bildirimi görünür (LED sürekli olarak 1 x kırmızı yanıp söner). Otomatik olarak fabrika ayarlarının pozisyonu ayarlanır veya en son geçerli pozisyon mevcut kalır.

**DUYURU**

Aksesuarlar arasında yer alan bir katlanır makara yuvası sayesinde, garajı havalandırmak ilave bir emniyet donanımı (Fotosel) takmadan da mümkündür.

- Montaj ve programlama için bayinize başvurun.

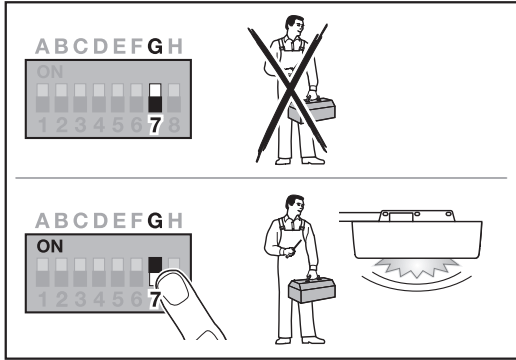
**3.8 DIL sviç G: Bakım bildirimi**

DIL sviç G OFF'a (Fabrika ayarı) ayarlanmışsa, bakım göstergesi devre dışıdır. Bildirim gönderilmez.

DIL sviç G ON konumunda bulunduğu anda, bakım göstergesi etkindir. Bildirim en geç

- 1 yıl işletim süresi veya
- 2000 kapı hareketi

Bildirim, her KAPALI bitiş konumuna ulaşıldıktan sonra bir kez görünür.

OFF (Kapalı) konumunda döngüler (Kapı AÇIK / Kapı KAPALI) döngüsü sayılmaya devam edilir.

**Bakım göstergesini etkinleştirme / ayarlama:**

<b>OFF</b>	Bakım bildirimi KAPALI	
<b>ON</b>	Bakım bildirimi AÇIK	
<b>ON'dan OFF'a kaydırma</b>	Bakım bildirimini sıfırlama	

**3.9 DIL sviç H: BUS taraması**

BUS yuvasına özel fonksiyonlu aksesuarları bağlamak mümkündür.

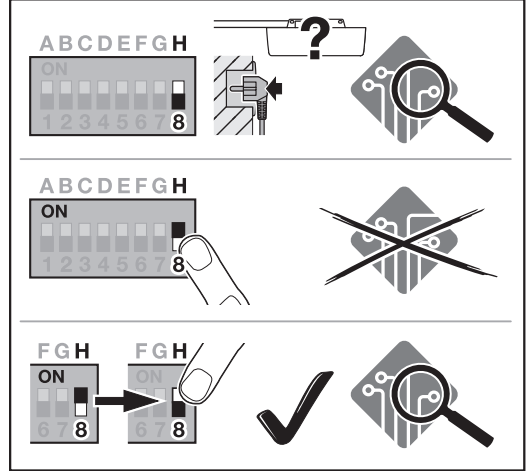

Bir BUS taraması sırasında BUS yuvasına takılan aksesuar silinir ve yeniden algılanır.

<b>OFF</b>	BUS etkinleştirildi BUS taraması, gerilim beslemesinde öğretilmemiş durumda.	
<b>ON</b>	BUS etkinleştirildi Etki yok	
<b>ON'dan OFF'a kaydırma</b>	BUS etkinleştirildi BUS taraması gerçekleştiriliyor	

**Bir BUS taraması gerçekleştirmek için:**

1. BUS katlımcısını bağlayın.
2. H DIL sviçini **OFF** konumundan **ON** konumuna itin.
3. H DIL sviçini tekrar **ON** konumundan **OFF** konumuna itin.  
LED çok hızlı bir şekilde dönüşümlü olarak kırmızı / yeşil yanıp söner.

**3.10 Gelişmiş programlama**

Farklı fonksiyonların ve ilgili parametrelerin yanı sıra iki özel programlama gerçekleştirilebilir:

- Güç sınırlaması
- Emniyet donanımı olmadan havalandırma pozisyonunun değiştirilmesi

Programlama için bayinize başvurunuz.

**DUYURU**

Fabrika ayarını değiştirecek ayarlar, sadece konuya vakıf kişiler tarafından yapılabilir.

## 4 Aksesuar

- ▶ Montaj, İşletim ve Bakım Kılavuzu, bölüm 2.6 uyarınca güvenlik uyarılarını dikkate alın
- Tüm aksesuar, motora **maks. 350 mA** yük bindirebilir. Bileşenlerin elektrik girişleri resimlerde gösterilmektedir.
- BUS girişine özel fonksiyonlara sahip aksesuarlar bağlanabilir.
- Belirtilen bekleme modu değerinde isteğe bağlı aksesuarlar dikkate alınmaz. Aksesuarlar bekleme modunda tüketimin artmasına neden olabilir.
- Seri 3 aksesuarları HCP adaptörü HAP 1 üzerinden bağlanmalıdır.

### 4.1 Bağlantı klipsleri

Tüm bağlantı klipslerine birden çok bağlantı yapılabilir (Resim 11):

- Minimum kalınlık: 1 × 0,5 mm<sup>2</sup>
- Maksimum kalınlık: 1 × 2,5 mm<sup>2</sup>

### 4.2 Aksesuarların bağlanması

- ▶ Kapağı çıkarın (Resim 11).

#### 4.2.1 İmpuls fonksiyonlu buton\*

İmpuls fonksiyonlu buton vidalı geçme klipslere bağlanabilir.

- ▶ Resim 12

#### Klips bağlantısı:

23	Sinyal kanal 2	Kısmi açılma
5	+ 24 V DC	
21	Sinyal kanal 1	İmpuls
20	0 V	

#### 4.2.2 Harici kablosuz alıcı\*

- ▶ Resim 13

Alıcıya göre, fişi ilgili yuvaya veya BUS yuvasına takın.

Harici bir kablosuz alıcı vasıtasıyla örn. sınırlı menzillerde aşağıdaki fonksiyonlar devreye sokulabilir:

<b>HE 3 BiSecur</b> <b>HEI 3 BiSecur</b>	İmpuls Işık Kısmi açılma
<b>ESE BiSecur</b> <b>ESE-MCX BiSecur</b>	İmpuls Işık Kısmi açılma Açık yön seçimi Kapalı yön seçimi

Sonradan bir harici kablosuz alıcı takıldığında, entegre kablosuz modülün kablosuz kodları mutlaka silinmelidir.

- ▶ Montaj, İşletim ve Bakım Kılavuzu, bölüm 13.

#### Harici kablosuz alıcıya kablosuz kodun öğretilmesi

- ▶ Bir uzaktan kumanda butonunun kablosuz kodunu, harici alıcının kullanım kılavuzu aracılığıyla öğretin.

#### 4.2.3 Harici impuls butonu\*

- ▶ Resim 14

Normalde açık kontaklı (potansiyelsiz) en fazla 2 buton bağlayın, örn. iç butonlar veya anahtar svicçeri.

#### 4.2.4 İç buton PB 3 / IT 3b / IT 3b-M\*

- ▶ Resim 15

#### Kapı hareketlerinin tetiklenmesi veya durdurulması için impuls butonu

- ▶ Resim 15.1

#### Motor aydınlatmasını açmak ve kapatmak için fotosel sistemi

- ▶ Resim 15.2

#### Tüm kontrol elemanlarının açılması ve kapatılması için buton

- ▶ Resim 15.3

Kapalı kumanda elemanları durumunda, aydınlatma yine de açılıp kapatılabilir.

#### 4.2.5 2 telli fotosel\* (dinamik)

- ▶ Resim 16

Fotoselin tetiklenmesi kapı hareketini durdurur ve Kapı AÇIK bitiş konumuna güvenli geri hareketi gerçekleştirir.

#### 4.2.6 Test edilmiş personel kapı svici\*

- ▶ Resim 17

Personel kapısı svicinin açılması kapı hareketini hemen durdurur ve kapı hareketini daimi olarak engeller.

#### 4.2.7 Kapanma kenarı emniyeti\*

- ▶ Resim 18

Kapanma kenarı emniyeti tetiklendikten sonra kapı hareketi durur ve Kapı AÇIK bitiş konumuna güvenli geri hareketi gerçekleştirir.

#### 4.2.8 Opsiyon rölesi HOR 1-HCP\*

- ▶ Resim 19 ve bölüm 3.3

Bir harici lambanın veya uyarı lambasının bağlanması için opsiyon rölesi gereklidir.

#### 4.2.9 Üniwersal adaptör devre kartı UAP 1-HCP\*

- ▶ Resim 20 ve bölüm 3.3

Üniwersal adaptör kartı ilave fonksiyonlar için kullanılabilir.

#### 4.2.10 Yedek akü\*

- ▶ Resim 21

Opsiyonel bir yedek akü ile garaj kapısı, elektrik kesintisi durumunda hareket ettirilebilir. Akü işletimine geçiş otomatik gerçekleşir. Motor lambasında, aküyle işletim sırasında daha az LED yanar.



**UYARI**

#### Beklenmeyen kapı hareketi nedeniyle yaralanma tehlikesi

Elektrik fişi çekilmiş ancak yedek akü bağlıysa, beklenmeyen kapı hareketi meydana gelebilir.

- ▶ Kapı sisteminde yapılan tüm çalışmalarda elektrik fişini **ve** yedek akü fişini çekiniz. Kapı sisteminin izinsiz devreye girmemesi için önlemler alın.

\* – Standart donanımlara aksesuarlar dahil değildir!

## Turinys

<b>1</b>	<b>Bendrieji nurodymai.....</b>	<b>132</b>
<b>2</b>	<b>Programavimo aprašymas.....</b>	<b>132</b>
2.2	Radio ryšio kodo programavimas impulso funkcijai.....	133
<b>3</b>	<b>Funkcijos .....</b>	<b>133</b>
3.1	DIL jungiklis A: vartų tipas .....	133
3.2	DIL jungiklis B: automatinis užsidarymas .....	134
3.3	DIL jungiklis C: vidinio apšvietimo, BUS magistralės ir išankstinio įspėjimo funkcija.....	134
3.4	DIL jungiklis D: saugos įtaisas SE2.....	135
3.5	Reversavimo riba kryptimi VARTAI UŽDARYTI .....	135
3.6	DIL jungiklis E: diržo atleidimas .....	136
3.7	DIL jungiklis F: dalinio atidarymo / vėdinimo padėties keitimas .....	136
3.8	DIL jungiklis G: techninės priežiūros pranešimas .....	137
3.9	DIL jungiklis H: BUS magistralės skenavimas .....	137
3.10	Specialiųjų funkcijų programavimas .....	138
<b>4</b>	<b>Priedai .....</b>	<b>138</b>
4.1	Prijungimo gnybtai .....	138
4.2	Priedų prijungimas .....	138
4.2.1	Mygtukas su impulsine funkcija.....	138
4.2.2	Išorinis radio ryšio imtuvas .....	138
4.2.3	Išorinis impulsinis mygtukas*.....	138
4.2.4	Vidinis mygtukas PB 3 / IT 3b* .....	138
4.2.5	2 laidų šviesos barjeras (dinaminis) .....	138
4.2.6	Išbandytas durų varuose kontaktas* .....	138
4.2.7	Uždarymo briaunų saugiklis.....	138
4.2.8	Papildoma relė HOR 1-HCP* .....	138
4.2.9	Universali elektroninė adapterio plokštė UAP 1-HCP*.....	138
4.2.10	Avarinis akumuliatorius*.....	138

**1 Bendrieji nurodymai****Funkcijų ir parametrų nustatymas**

Apie funkcijų ir parametrų nustatymo ir keitimo veiksmus skaitykite montavimo, eksploataavimo ir techninės priežiūros instrukcijų 5.2 skyriuje.

**Pertraukos laikas**

Jei, norėdami išsaugoti parametą, per 60 sekundžių nepaspausite mygtuko **P**, tada bus išsaugotas iš anksto nustatytas parametras 1 (1 × mirksis).

**Radio ryšio pertraukos laikas**

Jei per 25 sekundes nepavyksta užprogramuoti rankinių siųstuvų, turėsite pakartoti procesą. Automatiškai įjungiamas pavaros programavimo režimas.

**Nuoroda į vaizdus**

Šiame aprašyme paminėtus vaizdus rasite montavimo, eksploataavimo ir techninės priežiūros instrukcijoje.

**Klaidų pranešimai**

Klaidų pranešimus rasite montavimo, eksploataavimo ir techninės priežiūros instrukcijų 19.4 skyriuje.

**Specialiųjų funkcijų programavimas**

Galite naudoti ne tik įvairias funkcijas ir tam tikrus parametrus, bet ir suprogramuoti dvi specialiąsias funkcijas:

- Jėgos ribotuvus
- Pakeisti vėdinimo be saugos įtaiso padėtį

Norėdami suprogramuoti, kreipkitės į platintoją. Nustatymus, kuriais pakeičiami gamykliniai nustatymai, gali keisti tik kvalifikuoti asmenys.

**2 Programavimo aprašymas****2.1 Integruotas radio ryšio imtuvas**

Integruotame radio ryšio imtuve galima užprogramuoti daugiausia 100 radio ryšio kodų. Radio ryšio kodus galima paskirstyti esamiems kanalams.

Jei užprogramuosite daugiau nei 100 radio ryšio kodų, bus ištrinti anksčiausiai užprogramuoti kodai.

Jei vienas rankinio siųstuvo mygtuko radio ryšio kodas bus programuojamas dviem skirtingoms funkcijoms, bus ištrintas radio ryšio kodas, skirtas anksčiau užprogramuotai funkcijai.

Norint užprogramuoti radio ryšio kodą, turi būti įvykdytos žemiau nurodytos sąlygos:

- Pavara rimties padėtyje.
- Neaktyvintas išankstinio įspėjimo laikas.
- Neaktyvinta laikymo atidarius trukmė.

## 2.2 Radijo ryšio kodo programavimas impulso funkcijai

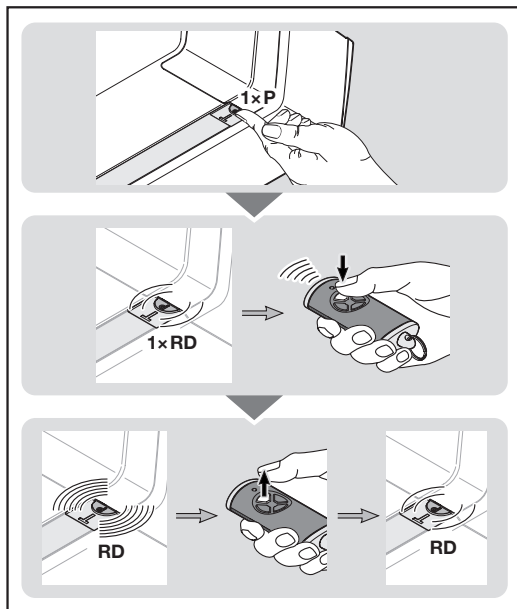

1. Paspauskite pavaros gaubte esantį mygtuką **P** 1 kartą. Permatomo mygtuko šviesos diodas sumirksi 1 kartą raudonai.
2. Paspauskite ir laikykite paspaudę rankinio siūstuvą, iš kurio norite siųsti radijo ryšio kodą, mygtuką. Apie rankinio siūstuvo elgseną rasite montavimo, eksploataavimo ir techninės priežiūros instrukcijų 7.4 skyriuje. Jei imtuvas atpažįsta galiojantį radijo ryšio kodą, raudonas šviesos diodas permatomame mygtuke mirksi greitai.

3. Atleiskite rankinio siūstuvą mygtuką.

### Rankinis siūstuvas yra užprogramuotas ir paruoštas darbui.

Permatomo mygtuko šviesos diodas mirksi lėtai, raudona spalva.

Kitus rankinius siūstuvus galite užprogramuoti per 25 sekundes. (radijo ryšio pertraukos laikas)

### Kitų radijo ryšio kodų (impulsų) programavimas:

- ▶ Pakartokite veiksmus 2 + 3.

Jeigu 2 skirtinguose kanaluose suprogramuojamas toks pats radijo ryšio kodas, tuomet jis ištrinamas anksčiau suprogramuotame kanale.

### Radijo ryšio kodo programavimo nutraukimas anksčiau:

- ▶ Paspauskite **P** mygtuką 7 kartus.

### Rankinio siūstuvą programavimas kitoms funkcijoms:

- ▶ Paspauskite pavaros gaubte esantį mygtuką **P** ir pasirinkite pageidaujimą funkciją.

Pavaros mechanizmo apšvietimas	Paspauskite 2 kartus
Dalinis atidarymas	Paspauskite 3 kartus
Krypties pasirinkimas VARTAI ATIDARYTI	Paspauskite 4 kartus
Krypties pasirinkimas VARTAI UŽDARYTI	Paspauskite 5 kartus
Vėdinimas	Paspauskite 6 kartus

Permatomo mygtuko šviesos diodas sumirksi raudonai 1 kartą, 2, 3, 4, 5 arba 6 kartus.

4. Atlikite 2 + 3 žingsnius, kaip ir radijo ryšio kodo impulsui.

### Radijo ryšio pertraukos laikas:

jei programuojant radijo ryšio kodą pasibaigia pertrauka (25 sekundės), automatiškai perjungiamas pavaros darbo režimas.

## 3 Funkcijos

### 3.1 DIL jungiklis A: vartų tipas

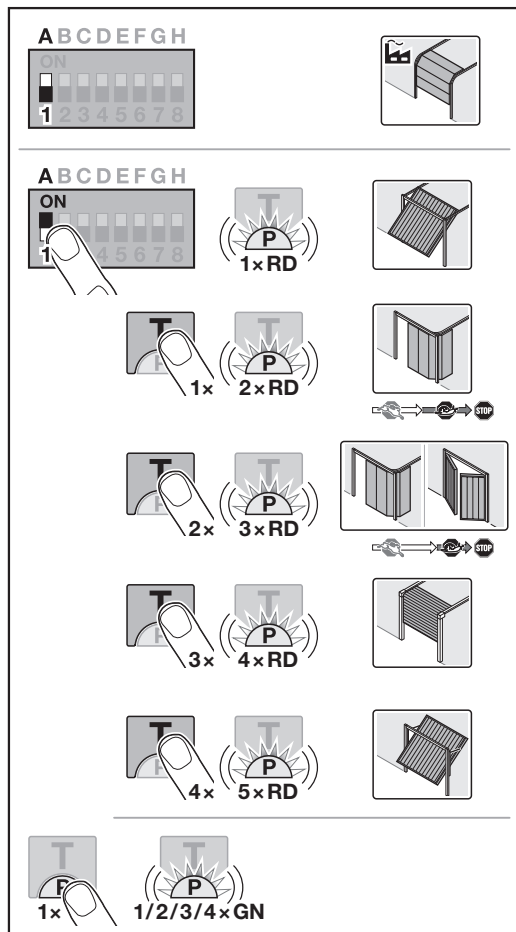

### ⚠ PERSPĖJIMAS

#### Pavojus susižeisti pasirinkus netinkamą vartų tipą

Netinkamai veikiant vartų sistemai galima **susižaloti**.

- ▶ Pasirinkite *tik* esamos vartų sistemos meniu.

Vartų tipą galima nustatyti tik tada, kai pava yra nesuprogramuota ir tinklo kištukas prijungtas prie lizdo. Jei pakeisite suprogramuotos pavaros DIL jungiklį, nustatymas bus ignoruojamas iki tol, kol bus gauta eigos komanda. Po važiavimo komandos rodoma klaida (sumirksi 8 kartus), kol DIL jungiklis atstatomas atgal.

Vartų tipo nustatymas / keitimas:

<b>OFF</b>	Segmentiniai vartai, IŠJUNGTA 	
<b>ON</b>	kitų tipų vartai, ĮJUNGTA	
	Sumirksi 1 kartą	Plokštuminiai atverčiami vartai
	Sumirksi 2 kartą	Šoniniai segmentiniai vartai, lėtas švelnus sustabdymas
	Sumirksi 3 kartą	Šoniniai segmentiniai vartai, sąvariniai garažo vartai, trumpas švelnus sustabdymas
	Sumirksi 4 kartą	Palei lubas suvažiuojantys garažo vartai
Sumirksi 5 kartą	Plokštuminiai atverčiamieji	

Šoniniai segmentiniai vartai, sąvariniai garažo vartai

Jei ilgo švelnaus sustabdymo funkcija nustatyta kryptimi VARTAI UŽDARYTI, tuomet kryptimi VARTAI ATIDARYTI pavara taip pat veikia su ilgo švelnaus paleidimo funkcija.

Jei trumpo sustabdymo funkcija nustatyta kryptimi VARTAI UŽDARYTI, tuomet kryptimi VARTAI ATIDARYTI pavara veikia normaliu režimu.

3.2 DIL jungiklis B: automatinis užsidarymas

Vykstant automatiniam užsidarymui vartai atidaromi po eigos komandos. Pasibaigus nustatytai laikymo atidarius trukmei ir išankstinio įspėjimo laikui, vartai užsidaro automatiškai.

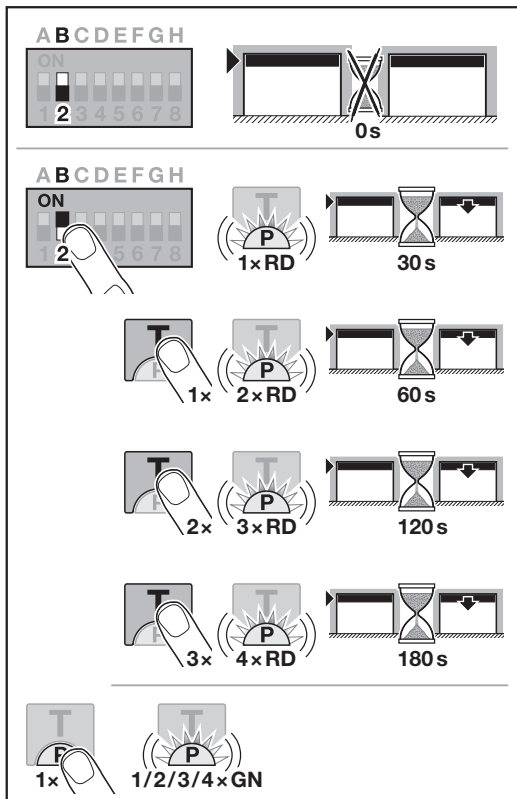

Diagram illustrating the automatic closing function configuration using the DIL switch B. The switch is set to position 2, 3, 4, or 5. The corresponding configurations are:

- Position 2: 1x RD, 30 s
- Position 3: 2x RD, 60 s
- Position 4: 3x RD, 120 s
- Position 5: 4x RD, 180 s
- Position 6: 1/2/3/4 x GN

PRANEŠIMAS

Remiantis EN 12453, automatinio užsidarymo funkciją leidžiama / galima aktyvinti tik tada, kai prie serijinio jėgos

ribotuvo yra prijungtas bent vienas papildomas saugos įtaisas (šviesinis barjeras / anksčiau suveikiantis šviesinis barjeras) ir papildomai aktyvinta išankstinio įspėjimo apie eigą vartų UŽDARYMO kryptimi funkcija.

Automatinio užsidarymo nustatymas / keitimas:

<b>OFF</b>	Automatinis užsidarymas IŠJUNGTAS 	
<b>ON</b>	Automatinis užsidarymas ĮJUNGTAS	
	Sumirksi 1 kartą	Laikymo atidarius trukmė, 30 sekundžių
	Sumirksi 2 kartą	Laikymo atidarius trukmė, 60 sekundžių
	Sumirksi 3 kartą	Laikymo atidarius trukmė, 120 sekundžių
	Sumirksi 4 kartą	Laikymo atidarius trukmė, 180 sekundžių

3.3 DIL jungiklis C: vidinio apšvietimo, BUS magistralės ir išankstinio įspėjimo funkcija

HOR 1-HCP arba UAP 1-HCP (3-čioji relė)

Papildoma relė HOR 1-HCP arba universalioji adapterio elektroninė plokštė UAP 1-HCP (3-čioji relė) reikalinga išorinei lempai arba signalinei lemputei prijungti.

Universalioji adapterio elektroninė plokštė UAP 1-HCP (3-čioji relė) gali būti naudojama kitoms funkcijoms, pvz., galinės padėties pranešimui VARTAI ATIDARYTI ir VARTAI UŽDARYTI, kryptį pasirinkti arba pavaros mechanizmo apšvietimui įjungti ar išjungti.

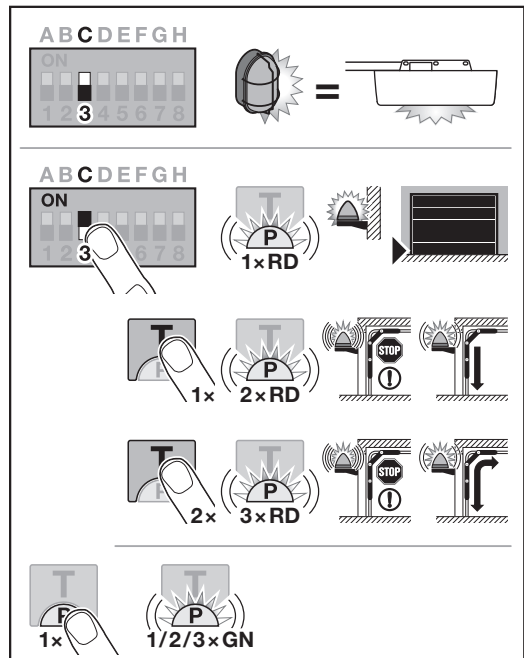



Diagram illustrating the configuration of the internal lighting, BUS magistralės, and advance warning function using the DIL switch C. The switch is set to position 3, 4, or 5. The corresponding configurations are:

- Position 3: 1x RD (lighting)
- Position 4: 2x RD (BUS magistralės)
- Position 5: 3x RD (advance warning)
- Position 6: 1/2/3/4 x GN

Vidinio apšvietimo, BUS magistralės ir išankstinio įspėjimo funkcijos nuostata / keitimas:

<b>OFF</b>	Vidinio apšvietimo, BUS magistralės ir išankstinio įspėjimo funkcija išorinis apšvietimas (funkcija ta pati, kaip pavaros apšvietimo) 
------------	---

<b>ON</b>	Vidinio apšvietimo, BUS magistralės ir išankstinio įspėjimo ĮJUNGIMO funkcija	
	Sumirksi 1 kartą	Galinės padėties pranešimas VARTAI UŽDARYTI (Papildoma relė prisitraukia galinę padėtyje)
	Sumirksi 2 kartą	Išankstinis įspėjimas judant kryptimi VARTAI UŽDARYTI (Pasirenkama relė veikia cikliškai, kai gaunamas išankstinis įspėjimas ir vyksta vartams judant). Pavaros mechanizmo apšvietimo įtaisas šviečia judant vartams.
	Sumirksi 3 kartą	Išankstinis įspėjimas aktyvinamas kryptims VARTAI ATIDARYTI ir VARTAI UŽDARYTI (Pasirenkama relė veikia cikliškai, kai gaunamas išankstinis įspėjimas ir vyksta vartams judant). Pavaros mechanizmo apšvietimo įtaisas šviečia judant vartams.

### 3.4 DIL jungiklis D: saugos įtaisas SE2

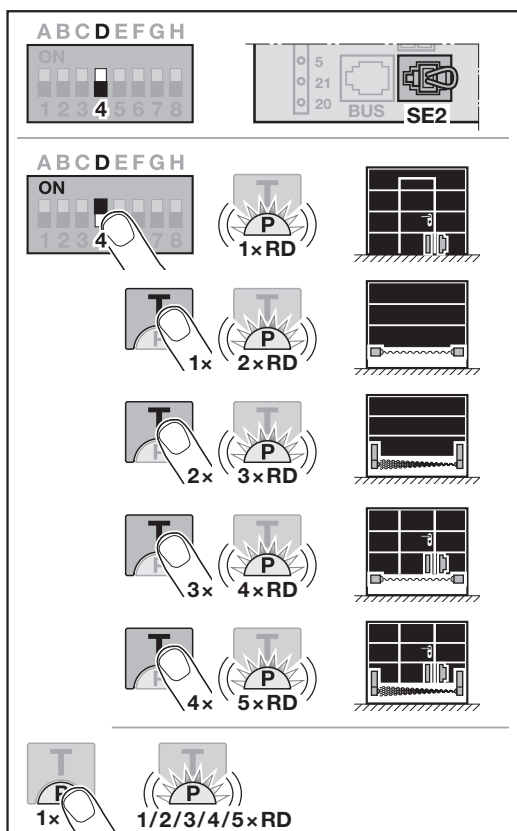

Jei pakeisite suprogramuotos pavaros DIL jungiklį, nustatymas bus ignoruojamas iki tol, kol bus gauta eigos komanda.

Po eigos komandos rodoma klaida (sumirksi 8 kartus), kol DIL jungiklis nustatomas atgal arba atkuriami gamykliniai parametrai.

### Saugos įtaiso SE 2 nustatymas / keitimas:

<b>OFF</b>	Saugos įtaisas SE 2 IŠJUNGTAS	
<b>ON</b>	Saugos įtaisas SE 2 ĮJUNGTAS	
Sumirksi 1 kartą	Durų vartuose kontaktas (STK) su testavimo funkcija	Testavimo funkcija patikrinama prieš kiekvieną vartų judėjimą.
Sumirksi 2 kartą	Uždarymo briaunų saugiklis STS	
Sumirksi 3 kartą	Anksčiau suveikiantis šviesos barjeras VL	
Sumirksi 4 kartą	Uždarymo briaunų saugiklis STS su durų vartuose kontaktu STK ir testavimo funkcija	
Sumirksi 5 kartą	Durų vartuose kontaktas STK / anksčiau suveikiantis šviesinis barjeras VL su testavimo funkcija	

### 3.5 Reversavimo riba kryptimi VARTAI UŽDARYTI

Reversavimo riba išjungia uždarymo briaunų saugiklį SKS arba anksčiau suveikiantį šviesos barjerą VL prieš pat pasiekiant galinę padėtį „Vartus UŽDARYTI“, kad būtų išvengiama netinkamos reakcijos (pvz., nepageidaujamo reversavimo).

Reversavimo ribos padėtis priklauso nuo vartų tipo ir gamykloje nustatyta maždaug ties 30 mm slankiklio kelio.

#### Segmentiniai vartai:

Mažiausias aukštis	Apie 16 mm slankiklio kelio
Didžiausias aukštis	Apie 200 mm slankiklio kelio

Reversavimo ribą galima nustatyti arba keisti, jei prie SE 2 yra prijungtas uždarymo briaunų saugiklis arba anksčiau suveikiantis šviesinis barjeras.

Pakeitus reversavimo ribą reikia atlikti veikimo patikrą.

- ▶ Montavimo, naudojimo ir techninės priežiūros instrukcija, 11.2 skyrius

#### Reversavimo ribos nustatymas / keitimas:

DIL jungiklis D turi būti padėtyje OFF.

- Nustatykite DIL jungiklį D į padėtį ON. Šviesos diodas 1 kartą sumirksi raudonai. Durų vartuose kontaktas (STK) su testavimo funkcija yra suaktyvintas.
- Paspauskite mygtuką T
  - 1 kartą – uždarymo briaunų saugikliui (SKS),
  - 2 kartus – anksčiau suveikiančiam šviesiniam barjerui VL.
 Šviesos diodas mirks
  - 2 kartus raudonai – uždarymo briaunų saugikliui (SKS),
  - 3 kartus raudonai – anksčiau suveikiančiam šviesiniam barjerui VL.
- Paspauskite mygtuką P. Kaip patvirtinimas šviesos diodas sumirksi vieną kartą
  - 2 kartus raudonai – uždarymo briaunų saugikliui (SKS),
  - 3 kartus raudonai – anksčiau suveikiančiam šviesiniam barjerui VL.
- Paspauskite mygtuką T \*. Paleidžiamas vartų judėjimas kryptimi „Vartus ATIDARYTI“. Vartai lieka stovėti, kai pasiekiami galinė padėtis VARTAI ATIDARYTI.

\* – Dar kartą paspaudus mygtuką T procesas nutraukiamas.

5. Vartų viduryje padėkite bandinį (maks. 300 x 50 x 16,25 mm, pvz., sudedamą liniuotę) taip, kad jis plokščiai gulėtų ant žemės ir būtų uždarymo briaunų saugiklio arba anksčiau suveikiančio šviesos barjero zonoje.
6. Paspauskite mygtuką **T**.  
Paleidžiamas vartų judėjimas kryptimi „Vartus UŽDARYTI“:
  - Vartai juda, kol saugos įtaisas atpažįsta bandinį.
  - Padėtis išsaugoma ir patikrinamas patikimumas.
  - Pavara reversuoja iki galutinės padėties „Vartus ATIDARYTI“.  
Šviesos diodas mirksi raudonai
7. Paspauskite mygtuką **T**.  
Šviesos diodas šviečia raudonai.

**Reversavimo riba nustatyta / pakeista.**

**Jei procesas buvo nesėkmingas:**

Vartai vėl atidaromi pasiekus galutinę padėtį „Vartus UŽDARYTI“. Vartai lieka stovėti galutinėje padėtyje „Vartus UŽDARYTI“. Rodoma klaida (sumirksi 1 kartą), kol klaida patvirtinama. Nustatoma gamykloje nustatyta reversavimo riba.  
Prireikus pakartokite 1 – 7 veiksmus.

- ▶ Norėdami patvirtinti klaidą paspauskite mygtuką **T**.

**Jei pasirinkta reversavimo riba > 200 mm prieš galinę padėtį „Vartus UŽDARYTI“:**

Vartai atidaromi ir lieka stovėti galutinėje padėtyje „Vartus ATIDARYTI“. Rodoma klaida (sumirksi 1 kartą), kol klaida patvirtinama. Nustatoma gamykloje nustatyta reversavimo riba.

- ▶ Norėdami patvirtinti klaidą paspauskite mygtuką **T**.

**Reversavimo eigos nutraukimas:**

- ▶ Paspauskite mygtuką **T**, mygtuką **P** arba išorinį valdymo elementą su impulso funkcija.  
Vartai sustabdomi. Rodoma klaida (sumirksi 1 kartą), kol klaida patvirtinama.
- ▶ Norėdami patvirtinti klaidą paspauskite mygtuką **T**.

**3.6 DIL jungiklis E: diržo atleidimas**

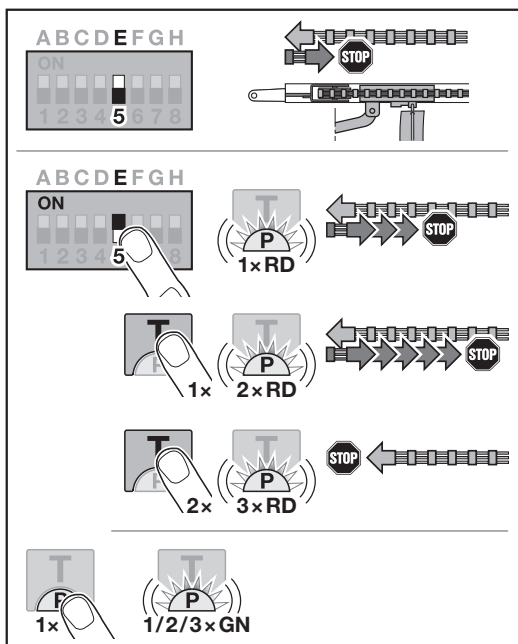

**Diržo atleidimo nustatymas / keitimas:**

<b>OFF</b>	Diržo atleidimas Trumpas		
<b>ON</b>	Kito diržo atleidimo ilgio ĮJUNGIMAS		
	Sumirksi 1 kartą	Vidutinis	
	Sumirksi 2 kartą	Ilgas	
	Sumirksi 3 kartą	Be	

**3.7 DIL jungiklis F: dalinio atidarymo / vėdinimo padėties keitimas**

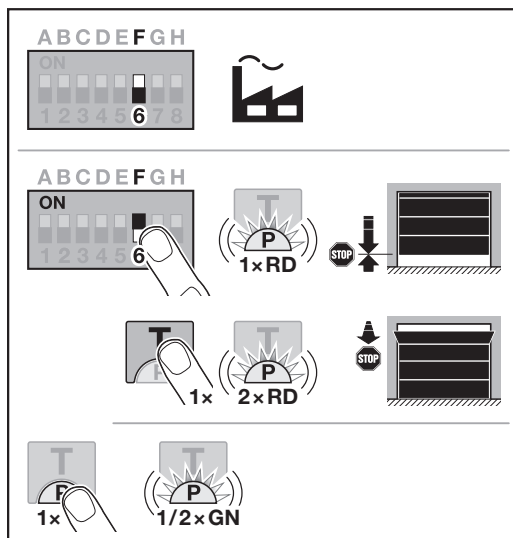

Dalinio atidarymo ir vėdinimo padėtis priklauso nuo vartų tipo ir iš anksto nustatyta gamykloje.

**Dalinis atidarymas**

	min. 260 mm poslinkis prieš vartų galinę padėtį VARTAI UŽDARYTI
Sritis	min. 120 mm poslinkis prieš visas vartų galines padėtis

**Vėdinimas**

	min. 100 mm slankiklio eiga
Sritis	min. 35 – maks. 300 mm poslinkis prieš vartų galinę padėtį VARTAI UŽDARYTI

Dalinio atidarymo padėtį galima pasiekti taip:

- 3-čiuoju radijo ryšio kanalu
- Išoriniu imtuvu
- Per universaliąją adapterio elektroninę plokštę UAP 1-HCP
- Impulsu 20/23 gnybtuose
- Klimato jutikliu HKS1-1
- Iš „homee Brain“

Vėdinimo padėtį galima pasiekti ir pakeisti taip:

- Per 6-ią radijo ryšio kanalą
- Klimato jutikliu HKSI-1
- Pvz., per universaliąją adapterio elektroninę plokštę UAP 1-HCP
- Iš „homee Brain“

#### PRANEŠIMAS

- Vėdinimo padėtį galima keisti tik tuo atveju, jei greta esamų standartinių jėgos apribojimų kryptimi VARTAI UŽDARYTI prijungtas bent vienas **papildomas** saugos įtaisas (šviesinis barjeras/ anksčiau suveikiantis šviesinis barjeras).
- Klimato jutiklį ir **papildomą** saugos įtaisą (šviesinį barjerą / anksčiau suveikiantį šviesinį barjerą) būtina suprogramuoti iš anksto.
- Kai prijungtas klimato jutiklis, DIL jungikliu C taip pat reikia aktyvinti išankstinio įspėjimo funkciją.

#### Padėties nustatymas / keitimas:

1. Paslinkite vartus į norimą padėtį spausdami mygtuką **T**, naudodami įsimintą radijo ryšio kodo impulsą arba impulso funkciją turintį išorinį valdymo elementą.
2. Nustatykite DIL jungiklį F į padėtį ON ir pasirinkite pageidaujamą funkciją. Atsižvelgiant į parametą, mirksi raudonas šviesos diodas.

<b>OFF</b>	Dalinis atidarymas / vėdinimas	
<b>ON</b>	Padėties keitimo ĮJUNGIMAS	
	Sumirksi 1 kartą	Dalinis atidarymas
	Sumirksi 2 kartą	Vėdinimas

3. Jei norite išsaugoti šią padėtį, paspauskite mygtuką **P**. Atsižvelgiant į nustatytą parametą, mirksi žalias šviesos diodas.

#### Pakeista padėtis išsaugota.

Jei pasirinkta padėtis yra per arti galinės padėties VARTAI UŽDARYTI, rodomas pranešimas apie klaidą (ilgai mirksi šviesos diodas, 1 kartą raudonai). Bus automatiškai nustatyta gamyklinio nustatymo padėtis arba išliks paskutinė galiojanti padėtis.

#### PRANEŠIMAS

Naudojant skydo velenėlių laikiklį iš priedų, garažą galima vėdinti net ir nesumontavus papildomo saugos įtaiso (šviesinio barjero).

- Norėdami įrengti ir užprogramuoti kreipkitės į platintoją.

#### 3.8 DIL jungiklis G: techninės priežiūros pranešimas

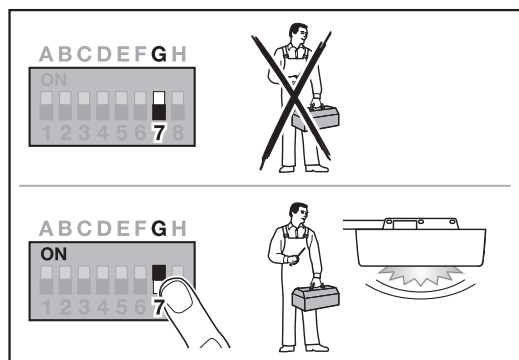

Kai DIL jungiklis G nustatytas į padėtį OFF (gamyklinis nustatymas), tuomet techninės priežiūros indikatorius yra išaktyvintas. Tokie atveju pranešimas nerodomas.

Kai DIL jungiklis G nustatytas į padėtį ON, tuomet techninės priežiūros indikatorius yra aktyvintas. Pranešimas rodomas vėliausiai po

- 1 metų eksploataavimo trukmės arba
- 2000 vartų ciklų

Pranešimas rodomas vieną kartą kaskart, kai pasiekiami galinė padėtis VARTAI UŽDARYTI.

Padėtyje OFF ciklai (vartai ATIDARYTI / vartai UŽDARYTI) skaičiuojami toliau.

#### Techninės priežiūros indikatoriaus aktyvinimas / nustatymas:

<b>OFF</b>	Techninės priežiūros pranešimas IŠJUNGTAS	
<b>ON</b>	Techninės priežiūros pranešimas ĮJUNGTAS	
<b>Paslinkus iš padėties ON į OFF</b>	Techninės priežiūros pranešimo nustatymas iš naujo	

#### 3.9 DIL jungiklis H: BUS magistralės skenavimas

Prie BUS lizdo galima prijungti priedus su specialiomis funkcijomis.

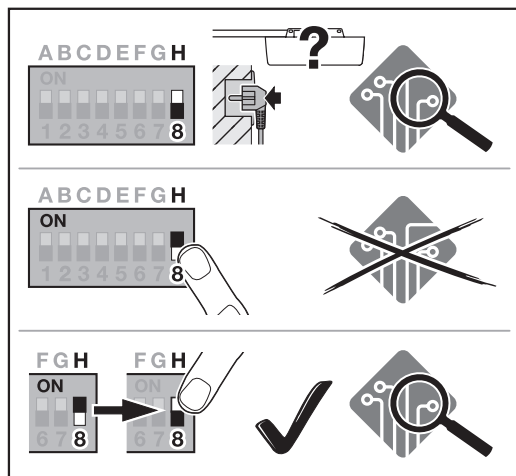

Pasirinkus BUS skenavimą priedai, prijungti prie BUS lizdo, bus ištrinti ir aptikti iš naujo.

<b>OFF</b>	BUS magistralės aktyvinta BUS magistralės skenavimas nesuprogramuotoje būsenoje, kai tiekama maitinimo įtampa.	
<b>ON</b>	BUS magistralės aktyvinta Neturi jokio poveikio	
<b>Paslinkus iš padėties ON į OFF</b>	BUS magistralės aktyvinta Vykdomas BUS magistralės skenavimas	

#### Norėdami atlikti magistralės nuskaitymą:

1. Prijunkite magistralės dalyvį.
2. DIL jungiklį H perjunkite iš **OFF** į **ON**.
3. DIL jungiklį H vėl perjunkite iš **ON** į **OFF**. Šviesos diodas mirksi pakaitomis raudonai, žaliai, labai greitai.

### 3.10 Specialiųjų funkcijų programavimas

Galite naudoti ne tik įvairias funkcijas ir tam tikrus parametrus, bet ir suprogramuoti dvi specialiąsias funkcijas:

- Jėgos ribotuvus
- Vėdinimo padėties keitimas nenaudojant saugos įtaiso

Norėdami suprogramuoti, kreipkitės į platintoją.

#### PRANEŠIMAS

Nustatymus, kuriais pakeičiami gamykliniai nustatymai, gali keisti tik kvalifikuoti asmenys.

## 4 Priedai

- ▶ Atkreipkite dėmesį saugos nurodymus montavimo, naudojimo ir techninės priežiūros instrukcijoje, 2.6 skyriuje.
- Visi priedai pavarą gali apkrauti ne daugiau kaip **maks. 350 mA**. Kiek komponentai suvartoja elektros srovės, rasite paveikslėliuose.
- Prie BUS lizdo galima prijungti priedus su specialiomis funkcijomis.
- Pasirenkami priedai neįtraukti į nurodytą budėjimo režimo vertę. Priedai gali padidinti energijos suvartojimą budėjimo režimu.
- 3 serijos priedai turi būti prijungti per HAP 1 HCP adapterį.

### 4.1 Prijungimo gnybtai

Prie visų jungiamųjų gnybtų galima prijungti kelis įtaisus (11 pav.):

- Mažiausias storis: 1 × 0,5 mm<sup>2</sup>
- Didžiausias storis: 1 × 2,5 mm<sup>2</sup>

### 4.2 Priedų prijungimas

- ▶ Nuimkite dangtelį (11 pav.).

#### 4.2.1 Mygtukas su impulsine funkcija\*

Mygtuką su impulsine funkcija galima prijungti prie kištukinių varžtinių gnybtų.

- ▶ 12 pav.

#### Gnybtų priskirtis:

23	2 kanalo signalas	Dalinis atidarymas
5	+24 V DC	
21	1 kanalo signalas	Impulsas
20	0 V	

### 4.2.2 Išorinis radijo ryšio imtuvas

- ▶ 13 pav.

Atsižvelgdami į imtuvą, kištuką įkiškite į tinkamą kištukinį lizdą arba į BUS lizdą.

Išoriniu radijo ryšio imtuvu, pvz., esant ribotam veikimo nuotoliui, galite valdyti tokias funkcijas:

„HE 3 BiSecur“ „HEI 3 BiSecur“	Impulsas Apšvietimas Dalinis atidarymas
„ESE BiSecur“ „ESE-MCX BiSecur“	Impulsas Apšvietimas Dalinis atidarymas Krypties pasirinkimas „Atidaryti“ Krypties pasirinkimas „Uždaryti“

Vėliau prijungę išorinį radijo ryšio imtuvą turite būtinai ištrinti integruoto radijo ryšio imtuvo radijo ryšio kodus.

- ▶ Montavimo, naudojimo ir techninės priežiūros instrukcija, 13 skyrius.

### 4.2.3 Radijo ryšio kodo programavimas išoriniame radijo ryšio imtuve

- ▶ Rankinio siūstuvo mygtuko radijo ryšio kodą užprogramuokite, kaip nurodyta išorinio imtuvo naudojimo instrukcijoje.

#### 4.2.3 Išorinis impulsinis mygtukas\*

- ▶ 14 pav.

Lygiagrečiai prijunkite daugiausia 2 mygtukus su sujungiamaisiais kontaktais (bepotencialiais), pvz., vidinius mygtukus arba raktinius mygtukus.

#### 4.2.4 Vidinis mygtukas PB 3 / IT 3b / IT 3b-M\*

- ▶ 15 pav.

#### Impulsinis mygtukas vartų judėjimui paleisti arba sustabdyti

- ▶ 15.1 pav.

#### Apšvietimo mygtukas pavaros apšvietimui įjungti ir išjungti

- ▶ 15.2 pav.

#### Mygtukas visiems valdymo elementams įjungti ir išjungti

- ▶ 15.3 pav.

Jeigu valdymo elementas yra išjungtas, tada šviesą vis tiek galima įjungti ir išjungti.

#### 4.2.5 2 laidų šviesos barjeras (dinaminis)

- ▶ 16 pav.

Suveikus šviesos barjerui vartų eiga sustabdoma ir paleidžiama apsauginė grįžtamoji eiga į vartų galinę padėtį VARTAI ATIDARYTI.

#### 4.2.6 Išbandytas durų vartuose kontaktas\*

- ▶ 17 pav.

Atjungus durų vartuose kontaktą iš karto sustoja vartų eiga ir vartai visiškai sustoja.

#### 4.2.7 Uždarymo briaunų saugiklis

- ▶ 18 pav.

Suveikus uždarymo briaunų saugikliui vartų eiga sustabdoma ir paleidžiama apsauginė grįžtamoji eiga į vartų galinę padėtį VARTAI ATIDARYTI.

#### 4.2.8 Papildoma relė HOR 1-HCP\*

- ▶ 19 pav. ir skyrius 3.3

Papildomos relės reikia išorinei lempai arba signalinei lemputei prijungti.

#### 4.2.9 Universali elektroninė adapterio plokštė UAP 1-HCP\*

- ▶ 20 pav. ir skyrius 3.3

Universalią adapterio plokštę galima naudoti kitoms papildomoms funkcijoms.

#### 4.2.10 Avarinis akumulatorius\*

- ▶ 21 pav.

Prijungus pasirenkamą avarinį akumuliatorių, galima pajudinti vartus nutrūkus įtampos tiekimui. Akumulatoriaus režimas perjungiamas automatiškai. Kai maitinama iš akumulatoriaus, šviečia mažiau pavaros apšvietimo šviesos diodų.



### ĮSPĖJIMAS

#### Pavojus susižaloti netikėtai pradėjus judėti vartams

Vartai gali pradėti netikėtai judėti, kai, nepaisant ištraukto tinklo kištuko, yra prijungtas avarinis akumuliatorius.

- ▶ Atlikdami bet kokius darbus prie vartų sistemos, ištraukite tinklo ir avarinio akumulatoriaus kištukus. Apsaugokite vartų sistemą nuo nesankcionuoto įjungimo.

\* – Priedo standartinėje įrangoje nėra!

## Sisukord

<b>1</b>	<b>Üldised juhised.....</b>	<b>139</b>
<b>2</b>	<b>Programmeerimise kirjeldus.....</b>	<b>139</b>
2.2	Funktsiooni Impulss raadiokoodi õppimine.....	140
<b>3</b>	<b>Funktsioonid.....</b>	<b>140</b>
3.1	DIL-lüliti A: garaažiukse tüüp.....	140
3.2	DIL-lüliti B: automaatne sulgumine .....	141
3.3	DIL-lüliti C: sisemise valgustuse, siini ja eelhoiatuse funktsioon.....	141
3.4	DIL-lüliti D: ohutusseadis SE2 .....	142
3.5	Tagasilükkumise piir suunas uks KINNI .....	142
3.6	DIL-lüliti E: rihmakooormus .....	143
3.7	DIL-lüliti F: osalise avamise / tuulutamise asendi muutmine .....	143
3.8	DIL-lüliti G: hooldusteade .....	144
3.9	DIL-lüliti H: BUS-Scan .....	144
3.10	Eriprogrammeerimine .....	144
<b>4</b>	<b>Tarvikud .....</b>	<b>144</b>
4.1	Ühendusklemmid.....	144
4.2	Tarvikute ühendamine.....	145
4.2.1	Impulssfunktsiooniga lülitid .....	145
4.2.2	Väline raadiovastuvõtja*.....	145
4.2.3	Väline impulsslüliti* .....	145
4.2.4	Siselüliti PB3 / IT 3b* .....	145
4.2.5	2 soonega kaabliga fotosilm* (dünaamiline) .....	145
4.2.6	Testfunktsiooniga jalgvärava kontakt* .....	145
4.2.7	Turvaserv* .....	145
4.2.8	Valikrelee HOR 1-HCP*.....	145
4.2.9	Universaaladapter-trükkplaat UAP 1-HCP* .....	145
4.2.10	Avariitoiteaku* .....	145

## 1 Üldised juhised

### Funktsioonide ja parameetrite seadistamine

Funktsioonide ja parameetrite seadistamise ja muutmise samme saate vaadata paigaldus-, kasutus- ja hooldusjuhendi peatükist 5.2.

### Aegumine

Kui te ei vajuta soovitud parameetri salvestamiseks 60 sekundi jooksul nupule **P**, siis jääb varasem parameetri 1 (1 x vilkumine) seadistus alles.

### Raadioside aegumine

Kui kaugjuhtimispldi programmeerimine 25 sekundi jooksul ei õnnestu, peate toimingut kordama. Ajam lülitub automaatselt programmeerimisrežiimi.

### Veateated

Veateateid saate vaadata paigaldus-, kasutus- ja hooldusjuhendi peatükist 19.4.

### Viide piltidele

Käesolevas juhendis nimetatud pildid leiata paigaldus-, kasutus- ja hooldusjuhendist.

### Eriprogrammeerimine

Lisaks erinevatele funktsioonidele ja nende parameetrite muutmisele on võimalik teostada kaks eriprogrammeeringut:

- Jõupiirang
- Tuulutusasendi muutmine ilma ohutusseadiseta

Programmeerimise teostamiseks pöörduge oma edasimüüja poole. Seadistusi, millega muudetakse tehaseseadistusi, võivad teha ainult vastava ala spetsialistid.

## 2 Programmeerimise kirjeldus

### 2.1 Integreeritud raadiovastuvõtja

Integreeritud raadiovastuvõtja suudab õppida max 100 raadiokoodi. Raadiokoodid on võimalik jaotada olemasolevate kanalite vahel.

Kui õpetatakse enam kui 100 raadiokoodi, siis on esmalt õpitud raadiokoodid ära kustutatud.

Kaugjuhtimispldi raadiokood õpetatakse kahele erinevale funktsioonile, siis kustutatakse raadiokood esmalt õpitud funktsiooni raadiokoodide hulgast.

Raadiokoodi õppimiseks peavad olema täidetud järgmised eeldused.

- Ajam puhkab.
- Eelhoiatusaeg ei ole aktiivne.
- Lahtiolekuaeg ei ole aktiivne.

## 2.2 Funktsiooni Impulss raadiokoodi õppimine

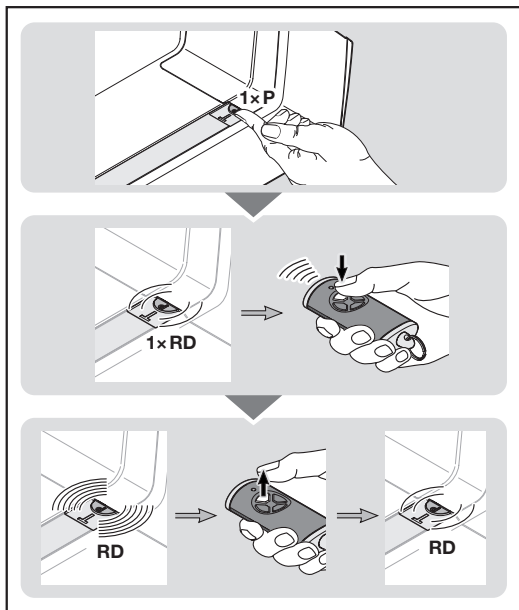

1. Vajutage 1 x ajamikaanel olevat nuppu **P**. Läbipaistvas nupus olevas LED-lambis vilgub 1 x punane tuli.
2. Vajutage kaugjuhtimispuldi nuppu, mille raadiokoodi soovite edastada, ja hoidke seda vajutatuna. Kaugjuhtimispuldi käitumist saate vaadata paigaldus-, kasutus- ja hooldusjuhendi peatükist 7.4. Kui vastuvõtja tuvastab kehtiva raadiokoodi, siis vilgub läbipaistva nupu punane LED kiirelt.
3. Laske kaugjuhtimispuldi nupp lahti. **Kaugjuhtimispult on õpetatud ja töövalmis.** Läbipaistvas nupus olevas LED-lambis vilgub aeglaselt punane tuli. Täiendavaid kaugjuhtimispulte on võimalik siduda 25 sekundi jooksul. (Raadioside aegumine)

### Täiendavate raadiokoodide (impulss) õppimine

- ▶ Korrake samme 2 + 3.

Kui sama raadiokood programmeeritakse kahele eri kanalile, siis esimesele kanalile programmeeritud kood kustutatakse.

### Raadiokoodide õppimise enneaegne katkestamine

- ▶ Vajutage nupule **P** 7 x.

### Kaugjuhtimispuldide õppimine lisafunktsioonide jaoks

- ▶ Vajutage ajamikaanel olevat nuppu **P** ja valige soovitud funktsioon.

Ajamivalgusti	2 x vajutamine
Osaline avamine	3 x vajutamine
Suunavalik Uks LAHTI	4 x vajutamine
Suunavalik Uks KINNI	5 x vajutamine
Tuulutamine	6 x vajutamine

Läbipaistvas nupus olevas LED-lambis vilgub 1 x, 2 x, 3 x, 4 x, 5 x või 6 x punane tuli.

4. Tehke sammud 2 ja 3 nagu raadiokoodi impulsi puhul.

### Raadioside aegumine

Kui raadiokoodi programmeerimisel möödub kontrollaeg (25 sekundit), siis lülitub ajam automaatselt tavarežiimi.

## 3 Funktsioonid

### 3.1 DIL-lüliti A: garaažiukse tüüp

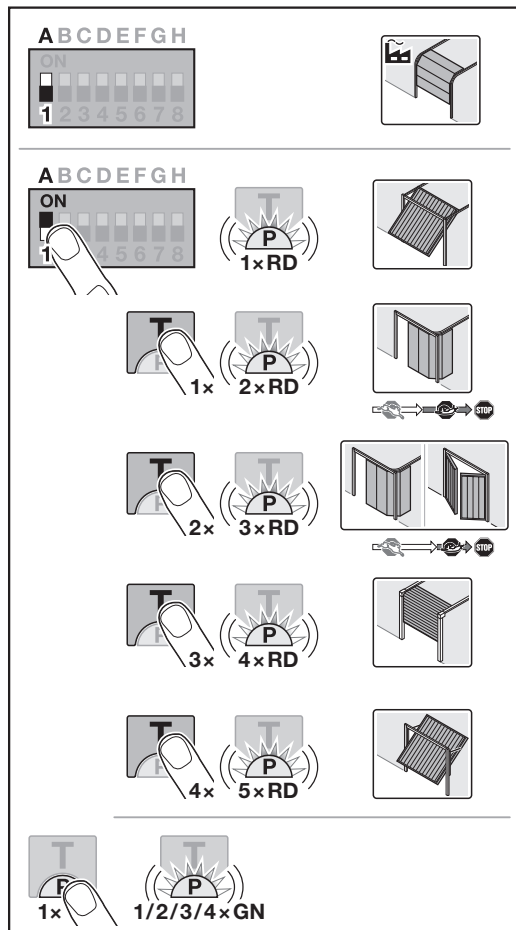

### ⚠ ETTEVAATUST

#### Valesti valitud uksetüübist lähtuv vigastusohk

Uksesüsteemi ebakorrektse toimise tõttu võivad inimesed vigastada saada.

- ▶ Valige *ainult* olemasoleva ukksesüsteemi parameeter.

Ukse tüübi seadistamine on võimalik ainult siis, kui ajamit pole veel õpetatud ja toitepistik on pistikupesas.

Kui seadistate DIL-lüliti õpetatud ajamil uuesti, eiratakse seadistust seni, kuni antakse liikumiskäsk. Pärast liikumiskäsku kuvatakse nii kaua viga (8 x vilkumine), kuni DIL-lüliti taas lähtestatakse.

## Garaažiukse seadistamine / muutmine:

OFF	Sektsioonuks, VÄLJAS	
ON	Muud uksetüübid SEES	
	1 x vilkumine	Käänduks
	2 x vilkumine	Küljle avanev sektsioonuks, pikk sujuv seiskumine
	3 x vilkumine	Küljle avanev sektsioonuks, kahe lehega garaažiuks, lühike sujuv seiskumine
	4 x vilkumine	Garaaži lae alla avanev uks
	5 x vilkumine	Käänduks Canopy

## Küljle avanev sektsioonuks, kahe lehega garaažiuks

Kui liikumisel suunas uks KINNI on seadistatud pikk sujuv seiskumine, siis liigub ajam ka suunal uks LAHTI pika sujuva käivitumisega.

Kui liikumisel suunal uks KINNI on seadistatud lühike sujuv seiskumine, siis alustab ajam liikumist suunas uks LAHTI tavaliselt.

## 3.2 DIL-lüliti B: automaatne sulgumine

Automaatse sulgumise korral avaneb uks liikumiskäsu saamisel. Peale seadistatud lahtiolekuaja ja eelhoiatusaja möödumist sulgub uks automaatselt.

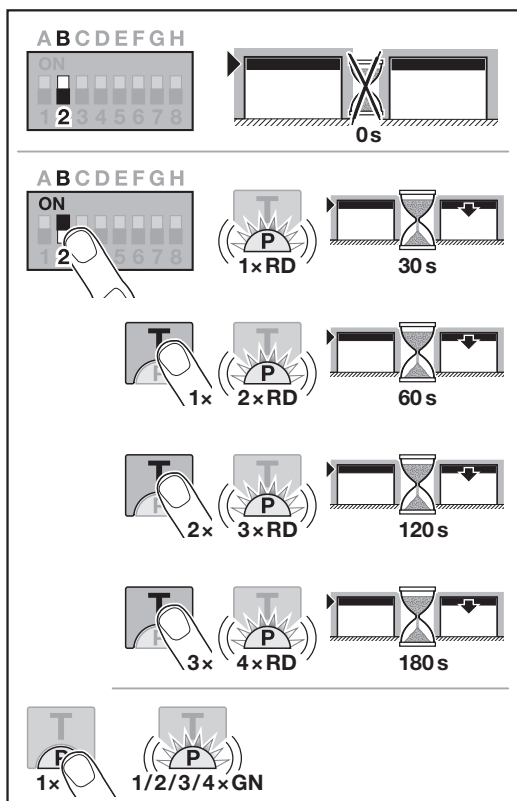

## MÄRKUS

Automaatne sulgumine võib/saab vastavalt normile EN 12453 olla ainult siis aktiveeritud, kui lisaks standardvarustusse kuuluvale jõupiirangule on ühendatud vähemalt üks **täiendav** ohutusseadis (fotosilm/ ennetav fotosilm) ja **lisaks** on aktiveeritud eelhoiatus suunal uks KINNI.

## Automaatse sulgumise seadistamine / muutmine:

OFF	Automaatne sulgumine VÄLJAS	
ON	Automaatne sulgumine SEES	
	1 x vilkumine	Lahtiolekuaeg 30 sekundit
	2 x vilkumine	Lahtiolekuaeg 60 sekundit
	3 x vilkumine	Lahtiolekuaeg 120 sekundit
	4 x vilkumine	Lahtiolekuaeg 180 sekundit

## 3.3 DIL-lüliti C: sisemise valgustuse, siini ja eelhoiatuse funktsioon

HOR 1-HCP või UAP 1-HCP (3. rele)

Valikrelee HOR 1-HCP või universaaladapter-trükkplaat UAP 1-HCP (3. rele) on vajalikud välisvalgusti või signaallambi ühendamiseks.

Universaaladapter-trükkplaadiga UAP 1-HCP (3. rele) on võimalik kasutada täiendavaid funktsioone nagu nt lõppasendite teade garaažiuks LAHTI ja garaažiuks KINNI, suunavalik või ajamivalgustus.

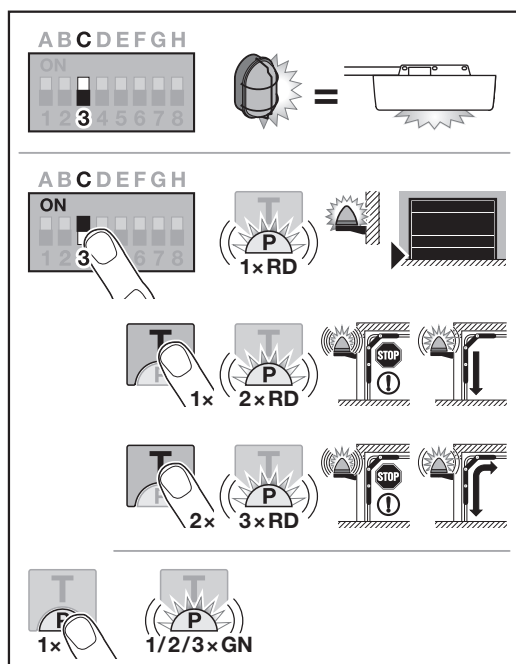

## Sisemise valgustuse, siini ja eelhoiatuse funktsiooni seadistamine / muutmine:

OFF	Sisemise valgustuse, siini ja eelhoiatuse funktsioon Väline valgustus (funktsioon sama mis ajamivalgustil)	
-----	---	---

<b>ON</b>	Sisemise valgustuse, siini ja eelhoiatuse funktsioon SEES	
	1 x vilkumine	Lõppasendi teade uks KINNI (valikrelee rakendub lõppasendis)
	2 x vilkumine	Eelhoiatust aktiveerub suunas uks KINNI (Valikrelee töötab eelhoiatuse ja ukse liikumise ajal). Ajamivalgusti põleb ukse liikumise ajal.
3 x vilkumine	Eelhoiatust aktiveerub suunas uks LAHTI ja uks KINNI (Valikrelee töötab eelhoiatuse ja ukse liikumise ajal). Ajamivalgusti põleb ukse liikumise ajal.	

### 3.4 DIL-lüliti D: ohutusseadis SE2

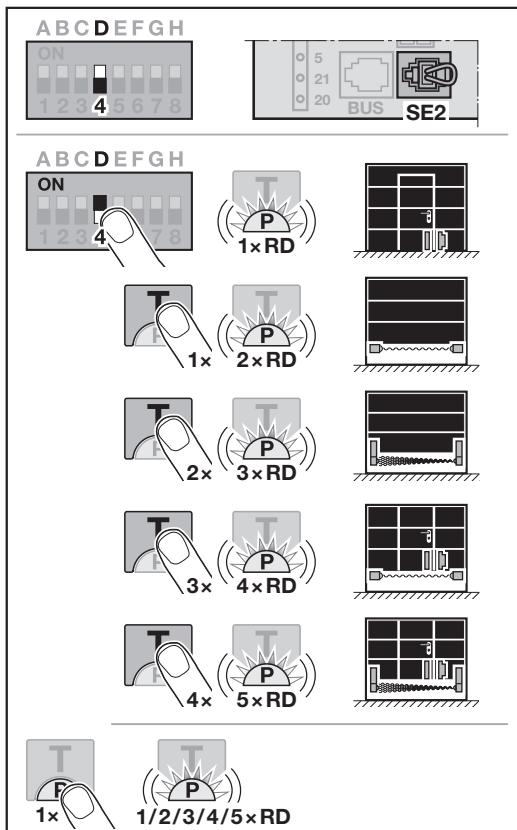

Kui seadistate DIL-lüliti õpetatud ajal uuesti, eiratakse seadistust seni, kuni antakse liikumiskäsk. Pärast liikumiskäsku kuvatakse nii kaua viga (8 x vilkumine), kuni DIL-lüliti taas lähtestatakse või tehakse tehaseadistustele taastamine.

### Ohutusseadis SE 2 seadistamine / muutmise:

<b>OFF</b>	Ohutusseadis SE 2 VÄLJAS	
<b>ON</b>	Ohutusseadis SE 2 SEES	
1 x vilkumine	Testfunktsiooniga jalgvärava kontakt STK	Testfunktsiooni kontrollitakse enne iga ukse liikumist.
2 x vilkumine	Turvaserv SKS	
3 x vilkumine	Ennetav fotosilm VL	
4 x vilkumine	Turvaserv SKS jalgvärava kontakti STK ja testfunktsiooniga	
5 x vilkumine	Testfunktsiooniga jalgvärava kontakt STK / ennetav fotosilm VL	testfunktsiooniga

### 3.5 Tagasilikumise piir suunas uks KINNI

Valereaktsioonide (nt soovimatu tagasilikumine) vältimiseks inaktiveerib tagasilikumise piir veidi enne ukse lõppasendi KINNI saavutamist turvaserva SKS või ennetava fotosilma VL. Tagasilikumise piiri asend sõltub ukse tüübist ja on tehase poolt eelseadistatud kelgu liikumisteel mõõdetuna u 30 mm kaugusele.

#### Sektsioonuks:

Minimaalne kõrgus	u 16 mm kelgu teelt mõõdetuna
Maksimaalne kõrgus	u 200 mm kelgu teelt mõõdetuna

tagasilikumise piiri saab seadistada või muuta, kui SE 2 on ühendatud turvaservaga või ennetava fotosilmaga.

Pärast tagasilikumise piiri muutmist tuleb teha talitluskontroll.

► Paigaldus-, kasutus- ja hooldusjuhend, peatükk 11.2

#### Ohutus-tagasilikumise piiri seadistamiseks / muutmiseks toimige järgmiselt:

DIL-lüliti D peab olema asendis OFF.

- Seadke DIL-lüliti D asendisse ON. LED-lambis vilgub 1 x punane tuli. Testfunktsiooniga jalgvärava kontakt STK on aktiveeritud.
- Vajutage nupule T
  - 1 x turvaserva SKS puhul,
  - 2 x ennetava fotosilma VL puhul.
 LED vilgub
  - 2 x punane turvaserva SKS puhul,
  - 3 x punane ennetava fotosilma VL puhul.
- Vajutage nupule P. Kinnituseks vilgub LED üks kord
  - 2 x punane turvaserva SKS puhul,
  - 3 x punane ennetava fotosilma VL puhul.
- Vajutage nupule T\*. Käivitub ukse liikumine suunas Uks LAHTI. Pärast ukse lõppasendi LAHTI saavutamist jääb uks seisma.
- Asetage ukse keskkoha katseese (max 300 x 50 x 16,25 mm, nt tollipulk) nii, et see asuks põrandal lapiti ja turvaserva või ennetava fotosilma tuvastusalas.
- Vajutage nupule T. Käivitub ukse liikumine suunas Uks KINNI.
  - Uks liigub, kuni ohutusseadis tuvastab katseeseme.
  - Asend salvestatakse ja kontrollitakse selle tööpärasust.

\* – Nupule T veelkord vajutades katkestatakse protsess.

- Ajam liigub tagasi lõppasendisse üks LAHTI. LED vilgub kiirelt punaselt

7. Vajutage nupule T.  
LED põleb punaselt.

Tagasilikumise piir on seadistatud / muudetud.

#### Kui toiming ei õnnestunud

Pärast lõppasendi uks KINNI saavutamist liigub uks taas lahti. Uks jääb ukse lõppasendis LAHTI seisma. Viga (1x vilkumine) kuvatakse seni, kuni viga kinnitatakse. Seadistatakse tehases eelseadistatud tagasilikumise piir. Vajaduse korral korrake samme 1–7.

- ▶ Vea kinnitamiseks vajutage nuppu T.

#### Kui tagasilikumise piiriks määrati > 200 mm enne lõppasendit üks KINNI:

Uks avaneb ja jääb lõppasendis uks LAHTI seisma. Viga (1x vilkumine) kuvatakse seni, kuni viga kinnitatakse. Seadistatakse tehases eelseadistatud tagasilikumise piir.

- ▶ Vea kinnitamiseks vajutage nuppu T.

#### Tagasilikumise katkestamiseks toimige järgmiselt:

- ▶ Vajutage nupule T, nupule P või välise impulssfunktsiooniga juhtelemendi nupule. Uks seiskub. Viga (1x vilkumine) kuvatakse seni, kuni viga kinnitatakse.
- ▶ Vea kinnitamiseks vajutage nuppu T.

### 3.6 DIL-lüliti E: rihmakoormus

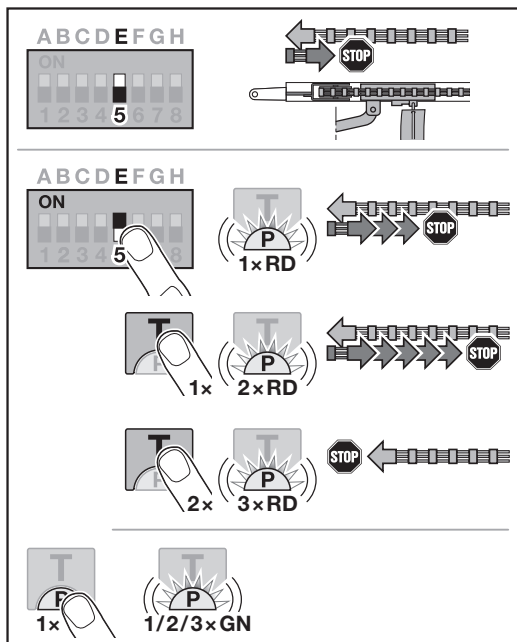

#### Rihmakoormuse seadistamine / muutmine:

OFF	Rihmakoormus Lühike	
ON	Rihmakoormuse muud pikkused SEES	
	1 x vilkumine Keskmine	
	2 x vilkumine Pikk	
	3 x vilkumine Ilma	

### 3.7 DIL-lüliti F: osalise avamise / tuulutamise asendi muutmine

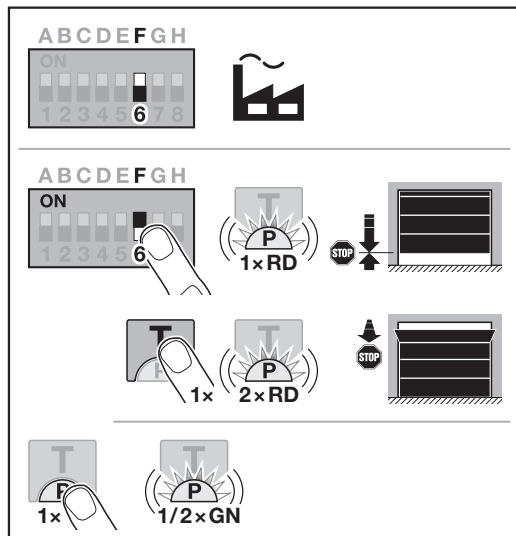

Osalise avamise ja tuulutamise asendid sõltuvad ukse tüübist ja on tehase poolt seadistatud.

#### Osaline avamine

	min 260 mm kelgu teelt mõõdetuna enne ukse lõppasendit KINNI
Ala	min 120 mm kelguteelt mõõdetuna enne ukse mõlemat lõppasendit

#### Tuulutamine

	min 100 mm kelgu teed
Ala	min 35 – max 300 mm kelgu teelt mõõdetuna enne ukse lõppasendit KINNI

Asend **osaline avamine** on saavutatav järgmiselt:

- 3. raadiokanali kaudu
- Välise vastuvõtja kaudu
- Universaaladapter-trükkplaadi UAP 1-HCP kaudu
- Klemmidele 20/23 avaldatava impulsi kaudu
- Kliimaanduri HKSI-1 kaudu
- Homee Braini kaudu

Asend **tuulutamine** on saavutatav järgmiselt:

- 6. raadiokanali kaudu
- Kliimaanduri HKSI-1 kaudu
- Nt universaaladapter-trükkplaadi UAP 1-HCP kaudu
- Homee Braini kaudu

#### MÄRKUS

- Tuulutamise asendit saab muuta ainult siis, kui standardvarustusse kuuluvale jõupiirangule on ühendatud vähemalt üks **täiendav** ohutusseadis (fotosilm/ennetav fotosilm) suunal uks KINNI.
- Üks kliimaandur ja üks **täiendav** ohutusseadis (fotosilm/ennetav fotosilm) peavad olema kindlasti eelnevalt õpetatud.
- Kui kliimaandur on ühendatud, tuleb ka eelhoiatus aktiveerida DIL-lüliti C kaudu.

**Asendi seadistamine / muutmine:**

- Viige üks nupuga **T** seotud raadikoodi impulsi või välise impulssfunktsiooniga juhtelemendi abil soovitud asendisse.
- Seadke DIL-lüliti **F** asendisse **ON** ning valige soovitud funktsioon.  
LED-lambis vilgub vastavalt parameetritele punane tuli.

<b>OFF</b>	Osaline avamine / tuulutamine		
<b>ON</b>	Asendi muutmine SEES		
	1 x vilkumine	Osaline avamine	
	2 x vilkumine	Tuulutamine	

- Vajutage selle asendi salvestamiseks nupule **P**.  
LED-lambis vilgub vastavalt seadistatud parameetritele roheline tuli.

**Muudetud asend on salvestatud.**

Kui valitud asend on ukse lõppasendile **KINNI** liiga lähedal, kuvatakse veateade (LED-lambis vilgub 1 x punane tuli). Tehaseasendistuse asend määratakse automaatselt või jääb püsima viimati kehtinud asend.

**MÄRKUS**

Lisatarvikute hulka kuuluva kokkukäiva rullikuhoidiku abil on võimalik garaaži tuulutada isegi ilma täiendava ohutusseadise (fotosilm) paigaldamiseta.

- ▶ Programmeerimise ja paigaldamise teostamiseks pöörduge oma lähima edasimüüja poole.

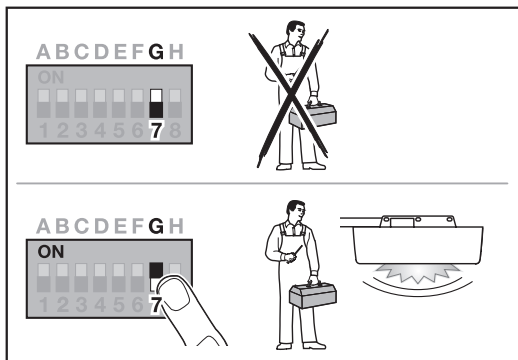
**3.8 DIL-lüliti G: hooldusteade**

Kui DIL-lüliti **G** on asendis **OFF** (tehaseasendistus), siis on hooldusnäit inaktiveeritud. Teadet sel juhul ei järgne.

Kui DIL-lüliti **G** on asendis **ON**, siis on hooldusnäit aktiveeritud.

Vastav teade edastatakse hiljemalt

- peale 1 aasta pikkust kasutamist või
- 2000 uksetsükli järel

Teade ilmub üks kord iga kord peale seda, kui üks jõuab lõppasendisse üks **KINNI**.

Asendis **OFF** loendatakse tsükleid (üks **LAHTI** / üks **KINNI**) edasi.

**Hooldusnäidu aktiveerimine / seadistamine:**

<b>OFF</b>	Hooldusteade <b>VÄLJAS</b>	
<b>ON</b>	Hooldusteade <b>SEES</b>	
<b>asendist ON asendisse OFF lükkamine</b>	Hooldusteate lähtestamine	

**3.9 DIL-lüliti H: BUS-Scan**

Siinipessa on võimalik ühendada erifunktsioonidega tarvikud.

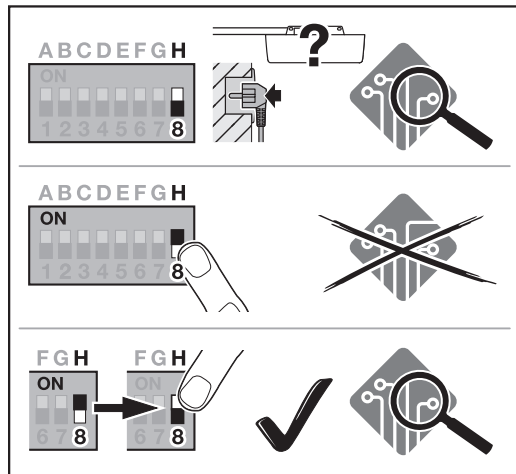

BUS-Scani korral kustutatakse siinipessasse ühendatud lisatarvikud ja registreeritakse uuesti.

<b>OFF</b>	BUS aktiveeritud BUS-Scan õpetamata olekus toite korral.	
<b>ON</b>	BUS aktiveeritud Mõju puudub	
<b>asendist ON asendisse OFF lükkamine</b>	BUS aktiveeritud BUS-Scan viiakse läbi	

**BUS-Scani läbiviimiseks:**

- Ühendage BUS osaleja.
- Lükake DIL-lüliti **H** asendist **OFF** asendisse **ON**.
- Lükake DIL-lüliti **H** asendist **ON** jälle asendisse **OFF**.  
LED vilgub vaheldumisi punaselt / roheliselt väga kiiresti.

**3.10 Eriprogrammeerimine**

Lisaks erinevatele funktsioonidele ja nende parameetrite muutmisele on võimalik teostada kaks eriprogrammeeringut:

- Jõupiirang
- Tuulutusasend ilma ohutusseadist muutmata

Programmeerimise teostamiseks pöörduge oma edasimüüja poole.

**MÄRKUS**

Seadistusi, millega muudetakse tehaseasendistusi, võivad teha ainult vastava ala spetsialistid.

## 4 Tarvikud

- ▶ Järgige paigaldus-, kasutus- ja hooldusjuhendi peatükis 2.6 toodud hooldusalaseid märkusi.
- Kogu lisavarustus tohib ajamit koormata **max 350 mA**. Komponentide voolutarbimise leiate piltidelt.
- Siinipessa on võimalik ühendada erifunktsioonidega lisavarustus.
- Lisatarvikuid ei ole esitatud ooterežiimi väärtuse puhul arvesse võetud. Tarvikud võivad põhjustada ooterežiimil suurema tarbimise.
- 3. seeria lisatarvikud tuleb ühendada HCP-adapti HAP 1 abil.

### 4.1 Ühendusklemmid

Kõikidel ühendusklemmidel on mitu kontakti (pilt 11):

- Minimaalne ristlõige: 1 × 0,5 mm<sup>2</sup>
- Maksimaalne ristlõige: 1 × 2,5 mm<sup>2</sup>

### 4.2 Tarvikute ühendamine

- ▶ Eemaldage kate (pilt 11).

#### 4.2.1 Impulssfunktsiooniga lülitid\*

Impulssfunktsiooniga lüliteid saab ühendada pistikkontaktidega.

- ▶ Pilt 12

#### Klemmide kasutus

23	Signaal, kanal 2	Osaline avamine
5	+24 V DC	
21	Signaal, kanal 1	Impulss
20	0 V	

#### 4.2.2 Väline raadiovastuvõtja\*

- ▶ Pilt 13

Sõltuvalt vastuvõtjast ühendage pistik vastavasse pistikupessa või siinipessa.

Välise raadiovastuvõtjaga on võimalik näiteks piiratud tegevusraadiusega juhtida järgmisi funktsioone.

<b>HE 3 BiSecur</b> <b>HEI 3 BiSecur</b>	Impulss Valgus Osaline avamine
<b>ESE BiSecur</b> <b>ESE-MCX BiSecur</b>	Impulss Valgus Osaline avamine Suunavalik lahti Suunavalik kinni

Välise raadiovastuvõtja tagantjärele ühendamisel tuleb integreeritud raadiomooduli raadiokoodid ilmingimata kustutada.

- ▶ Paigaldus-, kasutus- ja hooldusjuhend, peatükk 13.

#### Raadiokoodi õpetamine välisele raadiovastuvõtjale

- ▶ Õpetage ühe kaugjuhtimispuhli nupu raadiokood vastavalt välise vastuvõtja kasutusjuhendile.

#### 4.2.3 Väline impulsslülit\*

- ▶ Pilt 14

Võimalik on ühendada maksimaalselt kaks sulguva kontaktiga (potentsiaalivaba) lülitit, nt siselülitit või võtilülitit.

#### 4.2.4 Siselüliti PB 3 / IT 3b / IT 3b-M\*

- ▶ Pilt 15

#### Impulsslülit ukse liikumiste käivitamiseks või peatamiseks

- ▶ Pilt 15.1

#### Valguslülit ajamivalgusti sisse- ja väljalülitamiseks

- ▶ Pilt 15.2

#### Lüliti juhtelementide sisse- ja väljalülitamiseks

- ▶ Pilt 15.3

Välja lülitatud juhtelementide korral saab valgust endiselt sisse ja välja lülitada.

#### 4.2.5 2 soonega kaabliga fotosilm\* (dünaamiline)

- ▶ Pilt 16

Fotosilma käivitumisel peatub ukse liikumine ja järgneb ukse ohutustagasiliikumine lõppasendisse üks lahti.

#### 4.2.6 Testfunktsiooniga jalgvärava kontakt\*

- ▶ Pilt 17

Jalgvärava kontakti avamine peatab ukse liikumise kohe ja takistab selle liikumist püsivalt.

#### 4.2.7 Turvaserv\*

- ▶ Pilt 18

Turvaserva käivitumisel peatub ukse liikumine ja järgneb ukse ohutustagasiliikumine ukse lõppasendisse LAHTI.

#### 4.2.8 Valikrelee HOR 1-HCP\*

- ▶ Pilt 19 ja peatükk 3.3

Valikrelee on vajalik välise valgusti või signaallambi ühendamiseks.

#### 4.2.9 Universaaladapter-trükkplaat UAP 1-HCP\*

- ▶ Pilt 20 ja peatükk 3.3

Universaaladapter-trükkplaati saab kasutada täiendavate lisafunktsioonide jaoks.

#### 4.2.10 Avariitoiteaku\*

- ▶ Pilt 21

Lisavarustusena saadaoleva avariitoiteakuga saab ust voolukatkestuse korral käitada. Ümberlülitamine akutoitele toimub automaatselt. Ajamivalgustil põleb akutoite ajal vähem LED-e.

### HOIATUS

#### Ukse ootamatust liikumisest lähtuv vigastusoht

Ukse ootamatu liikumine võib olla tingitud sellest, et hoolimata vooluvõrgust eemaldatud toitepistikust on seadmega ühendatud avariitoiteaku.

- ▶ Tõmmake kõikide tööde tegemisel ukseüsteemi juures toitepistik ja avariitoiteaku pistik välja. Võtke kasutusele meetmed ukseüsteemi soovimatu sisselülitamise vastu.

\* – lisavarustus, ei kuulu standardvarustuse hulka!

**Satura rādītājs**

<b>1</b>	<b>Vispārīgi norādījumi</b> .....	<b>146</b>
<b>2</b>	<b>Programmēšanas apraksts</b> .....	<b>146</b>
2.2	Radio koda ieprogrammēšana impulsa funkcijai ..	147
<b>3</b>	<b>Funkcijas</b> .....	<b>147</b>
3.1	„DIL“ slēdzis A: vārta veids.....	147
3.2	„DIL“ slēdzis B: automātiska aizvēršanās .....	148
3.3	„DIL“ slēdzis C: iekšējā apgaismojuma, kopnes un iepriekšējā brīdinājuma funkcija.....	148
3.4	„DIL“ slēdzis D: drošības mehānisms SE2 .....	149
3.5	Reversīvās kustības ierobežojums virzienā „Vārti AIZVĒRTI“ .....	149
3.6	„DIL“ slēdzis E: siksnas atslogošana .....	150
3.7	„DIL“ slēdzis F: daļēja vārta atvēruma/ vēdināšanas pozīcijas izmaiņšana .....	150
3.8	„DIL“ slēdzis G: apkopes paziņojums.....	151
3.9	„DIL“ slēdzis H: kopnes skenēšana.....	151
3.10	Speciālā programmēšana .....	151
<b>4</b>	<b>Piederumi</b> .....	<b>152</b>
4.1	Pieslēguma spāiles .....	152
4.2	Piederumu pievienošana .....	152
4.2.1	Slēdzis ar impulsu funkciju .....	152
4.2.2	Ārēji radiosignālu uztvērēji* .....	152
4.2.3	Ārējais impulsa vadības slēdzis* .....	152
4.2.4	Iekšējais sensors PB 3 / IT 3b* .....	152
4.2.5	Divdziņu gaismas fotobarjera* (dinamiska) .....	152
4.2.6	Pārbaudīts peronāldurvju kontakts* .....	152
4.2.7	Noslēgprofila aizsargmehānisms* .....	152
4.2.8	Relejs pēc izvēles HOR 1-HCP* .....	152
4.2.9	Universālā adaptera plate UAP 1-HCP* .....	152
4.2.10	Avārijas akumulators* .....	152

**1 Vispārīgi norādījumi****Funkciju un parametru iestatīšana**

Funkciju un parametru iestatīšanas un izmaiņu soļus skatiet montāžas, ekspluatācijas un apkopes instrukcijas 5.2. nodaļā.

**Taimauts**

Ja 60 sekunžu laikā netiek nospiests taustiņš **P**, lai saglabātu kādu no vēlamajiem parametriem, tiek saglabāts iepriekš iestatītais parametrs 1 (1 x iemirgojas).

**Radiosignāla taimauts**

Ja tālvadības pults ieprogrammēšana netiek veiksmīgi pabeigta 25 sekunžu laikā, atkārtojiet procesu. Piedziņa automātiski tiek pārslēgta programmēšanas režīmā.

**Kļūdu paziņojumi**

Kļūdu paziņojumus skatiet montāžas, ekspluatācijas un apkopes instrukcijas 19.4. nodaļā.

**Norāde uz attēliem**

Šajā aprakstā norādītos attēlus skatiet montāžas, ekspluatācijas un apkopes instrukcijā.

**Speciālā programmēšana**

Papildus dažādajām funkcijām un parametriem iespējams veikt divu speciālo programmu iestatīšanu:

- Spēka ierobežojums
- Vēdināšanas bez aizsargierīces pozīcijas maiņšana

Lai veiktu programmēšanu, vērsieties pie sava specializētā tirdzniecības pārstāvja. Iestatījumus, kas izmaina rūpnīcas iestatījumu, drīkst veikt tikai kompetenti speciālisti.

**2 Programmēšanas apraksts****2.1 Iebūvēts radiosignālu uztvērējs**

Iebūvētajā radiosignālu uztvērējā iespējams ieprogrammēt maks. 100 radio kodus. Radio kodus pēc izvēles var sadalīt uz visiem pieejamajiem kanāliem.

Programmējot vairāk nekā 100 radio kodus, vecākie ieprogrammētie kodi tiek izdzēsti.

Kāda tālvadības pults taustiņa radio kodu ieprogrammējot divām dažādām funkcijām, sākumā ieprogrammētais radio kods tiek izdzēsts.

Lai ieprogrammētu radio kodu, jābūt izpildītiem šādiem nosacījumiem:

- Piedziņa nedarbojas.
- Nav aktīvs iepriekšējā brīdinājuma laiks.
- Nav aktīvs atvērta stāvokļa laiks.

## 2.2 Radio koda ieprogrammēšana impulsa funkcijai

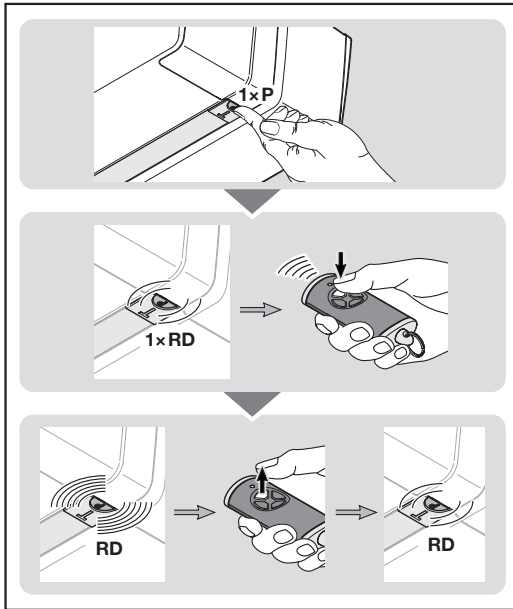

1. Vienreiz nospiediet taustiņu **P** piedziņas vākā. Gaismas diode caurspīdīgajā taustiņā 1 x iemirgojas sarkanā krāsā.
2. Nospiediet un turiet nospiešu to tālvadības pults darbību skatiet montāžas, ekspluatācijas un apkopes instrukcijas 7.4. nodaļā. Kad uztverējs identificē derīgu radio kodu, gaismas diode caurspīdīgajā slēdzi ātri mirgo sarkanā krāsā.
3. Atlaidiet tālvadības pults taustiņu. **Tālvadības pults ir ieprogrammēta un gatava darbam.** Gaismas diode caurspīdīgajā taustiņā lēni mirgo sarkanā krāsā. 25 sekunžu laikā var tikt ieprogrammētas vēl citas tālvadības pultis. (Radiosakaru taimauts)

### Citu radio kodu (impulsu) ieprogrammēšana

- Atkārtojiet 2. + 3. darbību.

Ja viens radio kods tiek ieprogrammēts 2 dažādos kanālos, pirmajā ieprogrammētajā kanālā tas tiek dzēsts.

### Priekšlaicīga radio kodu programēšanas pārtraukšana

- Nospiediet taustiņu **P** 7 x.

### Tālvadības pults ieprogrammēšana papildu funkciju izpildei

- Nospiediet taustiņu **P** piedziņas vākā un izvēlieties vēlamo funkciju.

Piedziņas signāllampa	Nospieš 2 reizes
Daļējs vārtu atvērums	Nospieš 3 reizes
Virziena izvēle „Vārti ATVĒRTI“	Nospieš 4 reizes
Virziena izvēle „Vārti AIZVĒRTI“	Nospieš 5 reizes
Vēdināšana	Nospieš 6 reizes

Gaismas diode caurspīdīgajā taustiņā 1 x, 2 x, 3 x, 4 x, 5 x vai 6 x iemirgojas sarkanā krāsā.

4. Izpildiet darbības 2 + 3 tāpat, kā impulsa radio koda gadījumā.

## Radiosakaru taimauts

Kad radio koda programēšanas laikā ir pagājis taimauts (25 sekundes), piedziņa automātiski pārslēdzas uz darbības režīmu.

## 3 Funkcijas

### 3.1 „DIL“ slēdzis A: vārtu veids

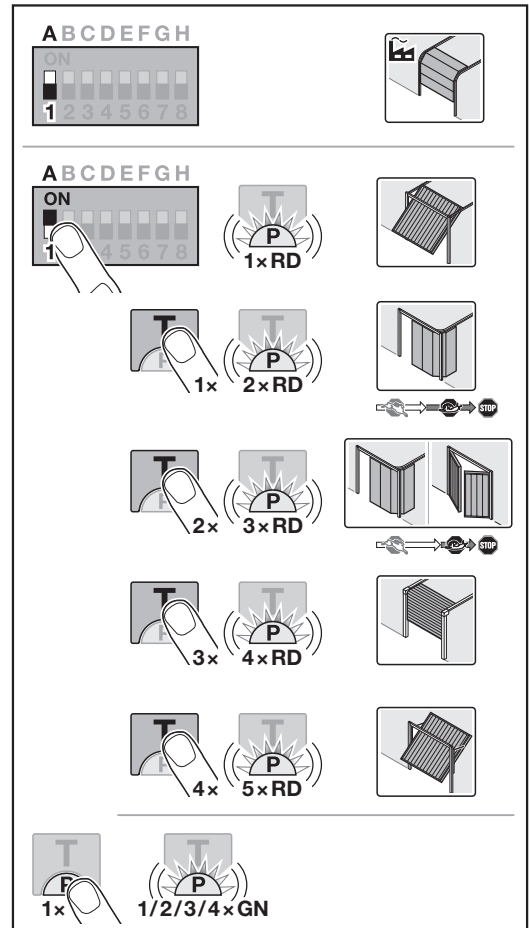

## ⚠ UZMANĪBU

### Savainojumu gūšanas risks, izvēloties nepareizu vārtu modeli

- Nepareiza vārtu sistēmas darbība var radīt **savainojumus**.
- Atlasiet *tikai* pieejamās vārtu sistēmas parametru.

Vārtu modeļa iestatīšana ir iespējama tikai tad, kad piedziņa nav ieprogrammēta un tīkla kontaktdakša ir iesprausta kontaktligzdā.

Ja „DIL“ slēdzi pārslēgsiet ieprogrammētai piedziņai, iestatījums tiks ignorēts tik ilgi, līdz tiks dota kustības komanda. Pēc pārvirzes komandas kļūda (8 x nomirgo) tiek parādīta tik ilgi, līdz „DIL“ slēdzis ir pārslēgts sākotnējā pozīcijā.

Vārtu veida iestatīšana / mainīšana

<b>OFF</b>	Sekciju vārti, IZSLĒGT	
<b>ON</b>	Citi vārtu veidi, IESLĒGT	
	1 x iemirgojas	Paceļamie vienplaknes vārti
	2 x iemirgojas	Uz sānu bīdāmi sekciju vārti, ilga palēninātā apstādināšana
	3 x iemirgojas	Uz sānu bīdāmi sekciju vārti, verami garāžas vārti, īsa palēninātā apstādināšana
	4 x iemirgojas	Garāžas vārti ar kustību gar griestiem
5 x iemirgojas	Paceļamie vienplaknes vārti „Canopy”	

Uz sānu bīdāmi sekciju vārti, verami garāžas vārti

Ja virzienā „Vārti AIZVĒRTI” ir iestatīta ilga palēninātā apstādināšana, piedziņa virzienā „Vārti ATVĒRTI” arī izpilda ilgu palēnināto kustības uzsākšanu.

Ja virzienā „Vārti AIZVĒRTI” ir iestatīta īsa palēninātā apstādināšana, piedziņa virzienā „Vārti ATVĒRTI” izpilda normālu kustību.

3.2 „DIL” slēdzis B: automātiska aizvēršanās

Ja ir iestatīta automātiska aizvēršanās, dodot pārvirzes komandu, vārti atveras. Pēc tam, kad ir pagājis iepriekš iestatītais atvērta stāvokļa laiks un iepriekšējā brīdinājuma laiks, vārti automātiski aizveras.

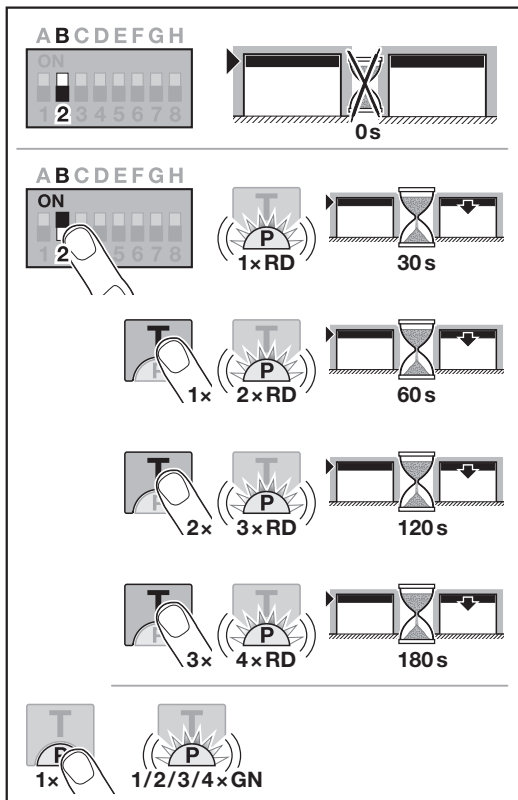

IEVĒRĪBAI

Automātisko aizvēršanos, ņemot vērā standartā EN 12453 ietvertās prasības, drīkst / var aktivizēt tikai tad, ja pie standarta variantā uzstādītā spēka ierobežojuma ir pieslēgts vismaz viens **papildu** drošības mehānisms (gaismas fotobarjera / vadošā gaismas fotobarjera) un **papildus** ir aktivizēts iepriekšējs brīdinājums virzienā „Vārti AIZVĒRTI”.

Automātiskas aizvēršanās iestatīšana / mainīšana

<b>OFF</b>	Automātiskā aizvēršanās IZSLĒGTA	
<b>ON</b>	Automātiska aizvēršanās IESLĒGTA	
	1 x iemirgojas	Atvērta stāvokļa laiks 30 sekundes
	2 x iemirgojas	Atvērta stāvokļa laiks 60 sekundes
	3 x iemirgojas	Atvērta stāvokļa laiks 120 sekundes
4 x iemirgojas	Atvērta stāvokļa laiks 180 sekundes	

3.3 „DIL” slēdzis C: iekšējā apgaismojuma, kopnes un iepriekšējā brīdinājuma funkcija

HOR 1-HCP vai UAP 1-HCP (3. relejs)

Relejs pēc izvēles HOR 1-HCP vai universālā adaptera plate UAP 1-HCP (3. relejs) ir nepieciešami ārējās lampas vai signāllampas pieslēgšanai.

Ar universālo adaptera plati UAP 1-HCP (3. relejs) var ieslēgt citas funkcijas, piemēram, gala stāvokļa ziņojumus „Vārti ATVĒRTI” un „Vārti AIZVĒRTI”, virziena izvēli vai ieslēgt piedziņas signāllampu.

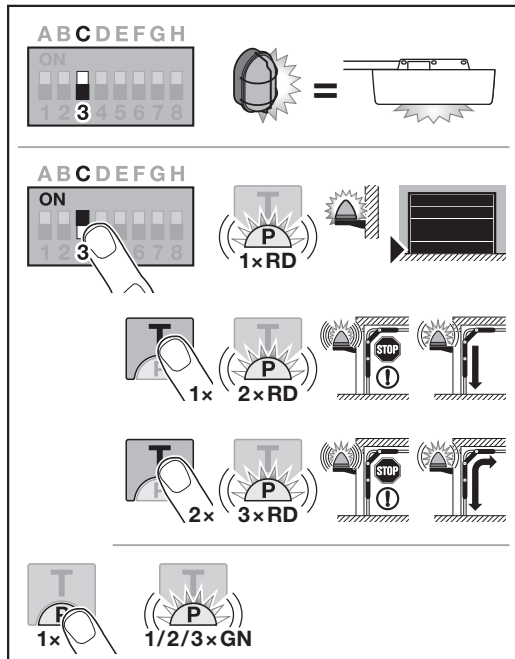

Iekšējā apgaismojuma, kopnes un iepriekšējā brīdinājuma funkcijas iestatīšana / mainīšana

<b>OFF</b>	Iekšējā apgaismojuma, kopnes un iepriekšējā brīdinājuma funkcija Ārējais apgaismojums (darbojas kā piedziņas signāllampa)	
------------	---	--

<b>ON</b>	lekšējā apgaismojuma, kopnes un iepriekšējā brīdinājuma IESLĒGT funkcija	
	1 × iemirgojas	Gala stāvokļa signāls „Vārti AIZVĒRTI“ (Relejs pēc izvēles gala stāvoklī paceļas uz augšu)
	2 × iemirgojas	Iepriekšējs brīdinājums aktivizēts virzienā „Vārti AIZVĒRTI“ (Relejs pēc izvēles veic taktēšanu iepriekšēja brīdinājuma un vārtu kustības laikā). Piedziņas signāllampa deg vārtu kustības laikā.
3 × iemirgojas	Iepriekšējs brīdinājums aktivizēts virzienā „Vārti ATVĒRTI“ un „Vārti AIZVĒRTI“ (Relejs pēc izvēles veic taktēšanu iepriekšēja brīdinājuma un vārtu kustības laikā). Piedziņas signāllampa deg vārtu kustības laikā.	

### 3.4 „DIL“ slēdzis D: drošības mehānisms SE2

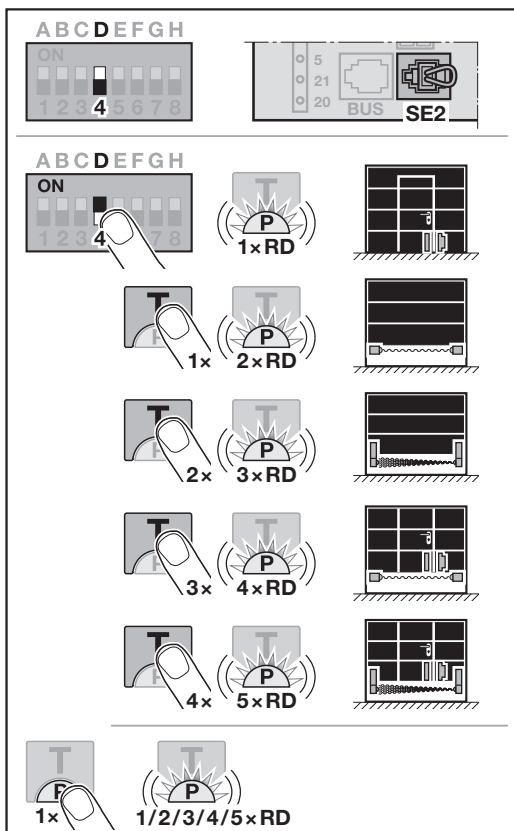

Ja „DIL“ slēdzi pārslēgsiet ieprogrammētai piedziņai, iestatījums tiks ignorēts tik ilgi, līdz tiks dota kustības komanda.

Pēc pārvirzes komandas kļūda (8 reizes nomirgo) tiek rādīta tik ilgi, līdz „DIL“ slēdzis ir pārslēgts sākotnējā pozīcijā vai veikta atiestatīšana uz rūpnīcas iestatījumiem.

### Drošības mehānisma SE 2 iestatīšana / maiņšana

<b>OFF</b>	Drošības mehānisms SE 2 IZSLĒGTS	
<b>ON</b>	Drošības mehānisms SE 2 IESLĒGTS	
1 × iemirgojas	Personāldurvju kontakts STK ar testēšanu Testēšanas funkcija tiek pārbaudīta pirms katras vārtu kustības.	
2 × iemirgojas	Noslēgprofila aizsargmehānisms SKS	
3 × iemirgojas	Vadošā gaismas fotobarjera VL	
4 × iemirgojas	Noslēgprofila aizsargmehānisms SKS ar personāldurvju kontaktu STK un testēšanu	
5 × iemirgojas	Personāldurvju kontakts STK ar testēšanu / vadošā gaismas fotobarjera VL ar testēšanu	

### 3.5 Reversīvās kustības ierobežojums virzienā „Vārti AIZVĒRTI“

Reversīvās kustības robeža deaktivizē noslēgprofila aizsargmehānismu SKS vai vadošo gaismas fotobarjeru VL tsi pirms gala stāvokļa „Vārti AIZVĒRTI“ sasniegšanas, lai apstādinātu kļūmīgu reakciju (piemēram, nejaušu reversīvo kustību).

Reversīvās kustības ierobežojuma pozīcija ir atkarīga no vārtu veida un rūpnīcā ir iestatīta atbilstīgi apmēram 30 mm slīdņa pārvirzes posmam.

#### Sekciju vārti

Minimālais augstums	apm. 16 mm slīdņa pārvirzes posms
Maksimālais augstums	apm. 200 mm slīdņa pārvirzes posms

Reversīvās kustības ierobežojumu var iestatīt vai mainīt, ja pie SE 2 ir pieslēgts noslēgprofila drošības elements vai apstaidzošais fotoelements.

Mainot reversīvās kustības robežu, ir jāveic darbības pārbaude.

- Montāžas, ekspluatācijas un apkopes instrukcija, 11.2. nodaļa

#### Reversīvās kustības robežas iestatīšana / maiņa

„DIL“ slēdzim D ir jābūt pozīcijā „OFF“.

- Pārslēdziet „DIL“ slēdzi D pozīcijā „ON“. Gaismas diode 1 × iemirgojas sarkanā krāsā. Personāldurvju kontakta STK ar testēšanu funkcija ir aktivizēta.
- Nospiediet taustiņu T
  - 1 × noslēgprofila aizsargmehānisma SKS gadījumā,
  - 2 × vadošās gaismas fotobarjeras VL gadījumā.
 Gaismas diode mirgo
  - 2 × sarkanā krāsā noslēgprofila aizsargmehānisma SKS gadījumā,
  - 3 × sarkanā krāsā vadošās gaismas fotobarjeras VL gadījumā.
- Nospiediet taustiņu P. Apstiprināšanas nolūkā gaismas diode vienu reizi iemirgojas
  - 2 × sarkanā krāsā noslēgprofila aizsargmehānisma SKS gadījumā,
  - 3 × sarkanā krāsā vadošās gaismas fotobarjeras VL gadījumā.
- Nospiediet taustiņu T\*. Sākas vārtu kustība virzienā „Vārti ATVĒRTI“. Vārti apstājas vārtu gala stāvoklī „Vārti ATVĒRTI“.

\* – Vēlreiz nospiežot T taustiņu, process tiek pārtraukts.

5. Vārtu vidusdaļā novietojiet kādu kontrolobjektu (maks. 300 × 50 × 16,25 mm, piemēram, saliekamo lineālu) tā, lai tas plakana veidā atrastos uz grīdas un noslēgprofila drošības elementa vai vadošās gaismas fotobarjeras darbības zonā.
6. Nospiediet taustiņu **T**.  
Sākas vārtu kustība virzienā „Vārti AIZVĒRTI”.  
– Vārti kustas līdz brīdim, kad drošības mehānisms identificē kontrolobjektu.  
– Pozīcija tiek saglabāta atmiņā, un tiek izvērtēta tās ticamība.  
– Piedziņa reversi virza vārtus līdz vārtu gala stāvoklim „Vārti ATVĒRTI”.  
Gaismas diode ātri mirgo sarkanā krāsā
7. Nospiediet taustiņu **T**.  
Gaismas diode deg sarkanā krāsā.

**Reversīvās kustības robeža ir iestatīta / izmainīta.**

**Ja process nebija veiksmīgs:**

Pēc vārtu gala stāvokļa „Vārti AIZVĒRTI” sasniegšanas vārti atkal atveras. Vārti apstājas vārtu gala stāvoklī „Vārti ATVĒRTI”. Kļūda (1 × iemirgojas) tiek rādīta, līdz tā tiek apstiprināta. Tiek atiestatīta rūpnīcā iestatītā reversīvās kustības robeža.

Ja nepieciešams, atkārtojiet 1. – 7. darbību.

- ▶ Nospiediet taustiņu **T**, lai apstiprinātu kļūdu.

**Ja pirms gala stāvokļa „Vārti AIZVĒRTI” atlasīta reversīvās kustības robeža > 200 mm**

Vārti atveras un paliek vārtu gala stāvoklī „Vārti ATVĒRTI”. Kļūda (1 × iemirgojas) tiek rādīta, līdz tā tiek apstiprināta. Tiek atiestatīta rūpnīcā iestatītā reversīvās kustības robeža.

- ▶ Nospiediet taustiņu **T**, lai apstiprinātu kļūdu.

**Reversīvās kustības pārtraukšana**

- ▶ Nospiediet taustiņu **T**, taustiņu **P** vai ārējo vadības paneli ar impulsu raidīšanas funkciju. Vārti apstājas. Kļūda (1 × iemirgojas) tiek rādīta, līdz tā tiek apstiprināta.
- ▶ Nospiediet taustiņu **T**, lai apstiprinātu kļūdu.

**3.6 „DIL” slēdzis E: siksnas atslogošana**

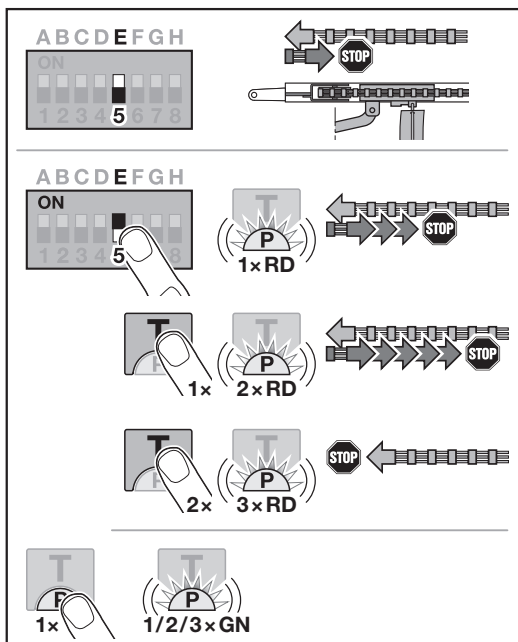

**Siksnas atslogošanas iestatīšana / mainīšana**

<b>OFF</b>	Siksnas atslogošana Iša	
<b>ON</b>	Citi siksnas atslogošanas garumi IESLĒGT	
	1 × iemirgojas	Vidējs
	2 × iemirgojas	Garš
	3 × iemirgojas	Nav

**3.7 „DIL” slēdzis F: daļēja vārtu atvērums / vēdināšanas pozīcijas izmaiņšana**

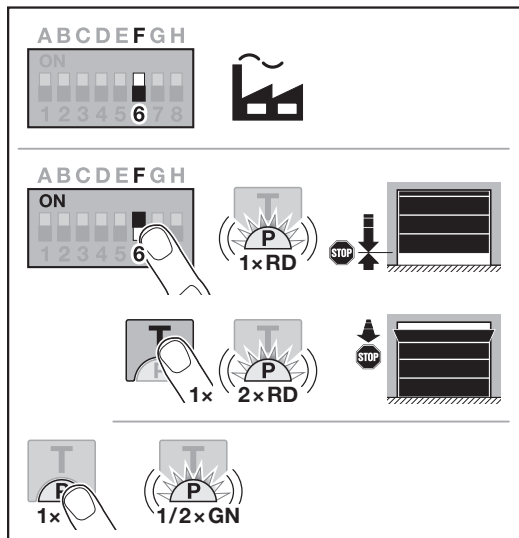

Daļēja vārtu atvērums un vēdināšanas pozīcijas ir atkarīgas no vārtu veida un ir iepriekš iestatītas rūpnīcā.

**Daļējs vārtu atvērums**

	Min. 260 mm slīdņa pārvirzes posms no vārtu gala stāvokļa „Vārti AIZVĒRTI”
Diapazons	min. 120 mm slīdņa pārvirzes ceļš no katra vārtu gala stāvokļa

**Vēdināšana**

	100 mm slīdņa pārvirzes posms
Diapazons	35 – 300 mm slīdņa pārvirzes posms pirms vārtu gala stāvokļa „Vārti AIZVĒRTI”

Daļēja vārtu atvērums pozīciju var sasniegt šādi:

- Izmantojot 3. radiokanālu
- Izmantojot ārēju uztvērēju
- Izmantojot universālā adaptera plati UAP 1-HCP
- Pievadot impulsu spaiļēm 20/23
- Izmantojot klimata sensoru HKSI-1
- Izmantojot „homee Brain”

Vārtu vēdināšanas pozīciju var sasniegt šādi:

- Izmantojot 6. radiokanālu
- Izmantojot klimata sensoru HKSI-1
- Izmantojot, piemēram, universālo adaptera plati UAP 1-HCP
- Izmantojot „homee Brain”

**IEVĒRĪBAI**

- Vēdināšanas pozīciju var mainīt tikai tad, ja pie sērijveidā uzstādītā spēka ierobežojuma virzienā „Vārti AIZVĒRTI“ ir pieslēgts vismaz viens **papildu** drošības mehānisms (gaismas fotobarjera / vadošā gaismas fotobarjera).
- Pirms tam obligāti jābūt ieprogrammētām klimata sensoram un **papildu** drošības mehānismam (gaismas fotobarjera / vadošā gaismas fotobarjera).
- Ja ir pieslēgts klimata sensors, ir jāaktivizē arī iepriekšējs brīdinājums, izmantojot „DIL“ slēdzi C.

**Pozīcijas iestatīšana / maiņšana**

1. Virziet vārtus līdz vēlamajai pozīcijai, izmantojot taustiņu T, ieprogrammēto impulsa radio kodu vai ārēju vadības ierīci ar impulsu vadības funkciju.
2. Pārslēdziet „DIL“ slēdzi F pozīcijā „ON“ un izvēlēties vēlamo funkciju.  
Gaismas diode atbilstoši parametram iemirgojas sarkanā krāsā.

<b>OFF</b>	Daļējs atvērums / vēdināšana	
<b>ON</b>	Pozīcijas maiņa IESLĒGTA	
	1 x iemirgojas Daļējs vārtu atvērums	
	2 x iemirgojas Vēdināšana	

3. Nospiediet taustiņu P, lai šo pozīciju saglabātu atmiņā. Gaismas diode atbilstoši iestatītajam parametram iemirgojas zaļā krāsā.

**Izmainītā pozīcija ir saglabāta.**

Ja izvēlēta pozīcija ir pārāk tuvu vārtu gala stāvoklim „Vārti AIZVĒRTI“, parādās kļūdas ziņojums (gaismas diode ilgstoši mirgo 1 x sarkanā krāsā). Automātiski tiek iestatīta pozīcija no rūpnīcas iestatījumiem vai paliek spēkā pēdējā derīgā pozīcija.

**IEVĒRĪBAI**

Izmantojot salokāmu rullīšu turētāju no piederumu klāsta, ir iespējams vēdināt garāžu arī bez papildu drošības mehānisma (gaismas fotobarjeras) uzstādīšanas.

- Saistībā ar iebūvēšanu un programmēšanu vērsieties pie sava specializētā tirdzniecības pārstāvja.

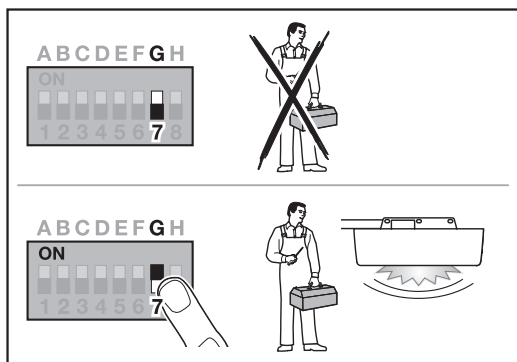
**3.8 „DIL“ slēdzis G: apkopes paziņojums**

Ja „DIL“ slēdzis G atrodas pozīcijā „OFF“ (rūpnīcas iestatījums), apkopes indikators ir deaktivizēts. Tādā gadījumā paziņojums netiek raidīts.

Ja „DIL“ slēdzis G atrodas pozīcijā „ON“, apkopes indikators ir aktivizēts. Paziņojums tiek raidīts ne vēlāk kā pēc

- 1 gada darbības laika vai
- 2000 vārtu cikliem

Paziņojums tiek raidīts vienu reizi ikreiz, kad tiek sasniegts vārtu gala stāvoklis „Vārti AIZVĒRTI“.

Pozīcijā OFF cikli (vārti ATVĒRTI / vārti AIZVĒRTI) tiek skaitīti tālāk.

**Apkopes indikatora aktivizēšana / iestatīšana**

<b>OFF</b>	Apkopes paziņojums IZSLĒGTS	
<b>ON</b>	Apkopes paziņojums IESLĒGTS	
<b>Pārvirzot no „ON“ pozīcijā „OFF“</b>	<b>Apkopes paziņojuma atiestatīšana</b>	

**3.9 „DIL“ slēdzis H: kopnes skenēšana**

Kopnes savienojumu vietā iespējams pieslēgt piederumus ar speciālām funkcijām.

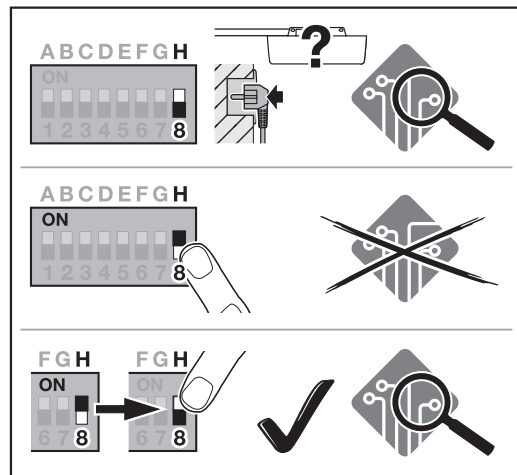

Veicot kopnes skenēšanu, kopnes ligzdai pieslēgtie piederumi tiek dzēsti un atpazīti no jauna.

<b>OFF</b>	Kopne aktivizēta Kopnes skenēšana neieprogrammētā stāvoklī ar barošanu.	
<b>ON</b>	Kopne aktivizēta Nav efekta	
<b>Pārvirzot no „ON“ pozīcijā „OFF“</b>	Kopne aktivizēta Tiek veikta kopnes skenēšana	

**Kopnes skenēšana**

1. Pieslēdziet kopnes daļībnieku.
2. Pārbīdiet „DIL“ slēdzi H no pozīcijas „OFF“ pozīcijā „ON“.
3. Atkal pārbīdiet „DIL“ slēdzi H no pozīcijas „ON“ pozīcijā „OFF“.  
Gaismas diode pārmaiņus ļoti ātri mirgo sarkanā / zaļā krāsā.

**3.10 Speciālā programmēšana**

Papildus dažādajām funkcijām un parametriem iespējams veikt divu speciālo programmu iestatīšanu:

- Spēka ierobežojums
- Vēdināšanas pozīcijas maiņa bez drošības mehānisma

Lai veiktu programmēšanu, vērsieties pie sava specializētā tirdzniecības pārstāvja.

**IEVĒRĪBAI**

Iestatījumus, kas izmaina rūpnīcas iestatījumu, drīkst veikt tikai kompetentas personas.

## 4 Piederumi

- ▶ Ievērojiet drošības norādījumus montāžas, ekspluatācijas un apkopes instrukcijā, 2.6. nodaļā
- Piederumu radītais kopējais noslogojums uz piedziņu nedrīkst pārsniegt **350 mA**. Komponentu strāvas patēriņu skatīt attēlos.
- Kopnes savienojumu vietai iespējams pieslēgt piederumus ar speciālām funkcijām.
- Norādītajā gaidstāves vērtībā nav ņemti vērā izvēles piederumi. Piederumi var izraisīt lielāku gaidstāves patēriņu.
- 3. sērijas piederumu pieslēgšanai ir jāizmanto HCP adapters HAP 1.

### 4.1 Pieslēguma spaiļes

Vīsas pieslēguma spaiļes ir piemērotas dažādām funkcijām (11. att.):

- Minimālais šķērsgriezums: 1 × 0,5 mm<sup>2</sup>
- Maksimālais šķērsgriezums: 1 × 2,5 mm<sup>2</sup>

### 4.2 Piederumu pievienošana

- ▶ Noņemiet vāku (11. att.).

#### 4.2.1 Slēdzis ar impulsu funkciju\*

Slēdzi ar impulsu funkciju var pieslēgt spraudskrūvspaiļēm.

- ▶ 12. att.

#### Spaiļu funkcijas

23	2. kanāla signāls	Daļējs vārtu atvērums
5	+24 V DC	
21	1. kanāla signāls	Impulss
20	0 V	

#### 4.2.2 Ārēji radiosignālu uztvērēji\*

- ▶ 13. att.

Atkarībā no uztvērēja iespraudiet kontaktspraudni attiecīgajā spraudņa ligzdā vai kopnes savienojuma vietā.

Izmantojot ārēju radiosignālu uztvērēju, piemēram, ierobežota darbības rādiusa gadījumā, iespējams aktivizēt šādas funkcijas:

<b>HE 3 BiSecur</b> <b>HEI 3 BiSecur</b>	Impulss Gaisma Daļējs vārtu atvērums
<b>ESE BiSecur</b> <b>ESE-MCX BiSecur</b>	Impulss Gaisma Daļējs vārtu atvērums Virziena izvēle „ATVĒRTI“ Virziena izvēle „AIZVĒRTI“

Ārēju radiosignālu uztvērēju pieslēdzot vēlāk, iebūvētā radiosignālu moduļa radio kodi obligāti ir jāizdzēš.

- ▶ Montāžas, ekspluatācijas un apkopes instrukcija, 13. nodaļa

#### Radio koda programmēšana ārējā radiosignālu uztvērējā

- ▶ Vadoties pēc ārējā uztvērēja lietošanas instrukcijā sniegtajām norādēm, ieprogramējiet tālvadības pults taustiņa radio kodu.

#### 4.2.3 Ārējais impulsu vadības slēdzis\*

- ▶ 14. att.

Pieslēdziet ne vairāk kā 2 slēdzus ar saslēdzējkontaktiem (bezpotenciāla), piemēram, iekštelpu sensorus vai atslēgas slēdzus.

#### 4.2.4 Iekštelpu sensors PB 3 / IT 3b / IT 3b-M\*

- ▶ 15. att.

#### Impulsu vadības slēdzis vārtu kustību aktivizēšanai vai apturēšanai

- ▶ 15.1. att.

#### Apgaismojuma taustiņš piedziņas signāllampas ieslēgšanai un izslēgšanai

- ▶ 15.2. att.

#### Slēdzis visu vadības paneļu ieslēgšanai un izslēgšanai

- ▶ 15.3. att.

Ja vadības panelis ir izslēgts, gaismu joprojām var ieslēgt un izslēgt.

#### 4.2.5 Divdzīslu gaismas fotobarjera\* (dinamiska)

- ▶ 16. att.

Ja tiek aktivizēta gaismas fotobarjera, vārtu kustība apstājas un notiek vārtu droša atvēršanās līdz gala stāvoklim „Vārti ATVĒRTI“.

#### 4.2.6 Pārbaudīts peronāldurvju kontakts\*

- ▶ 17. att.

Personāldurvju kontakta pārtraukšana nekavējoties apstādina vārtu kustību un ilgstoši atspējo vārtu kustību.

#### 4.2.7 Noslēgprofila aizsargmehānisms\*

- ▶ 18. att.

Aktivizējot noslēgprofila aizsargmehānismu, vārtu kustība apstājas un notiek vārtu droša atvēršanās līdz vārtu gala stāvoklim „Vārti ATVĒRTI“.

#### 4.2.8 Relejs pēc izvēles HOR 1-HCP\*

- ▶ 19. att. un 3.3. nodaļa

Relejs pēc izvēles ir nepieciešams ārējas lampas vai signāllampas pieslēgšanai.

#### 4.2.9 Universālā adaptera plate UAP 1-HCP\*

- ▶ 20. att. un 3.3. nodaļa

Universālo adaptera plati var izmantot citām papildfunkcijām.

#### 4.2.10 Avārijas akumulators\*

- ▶ 21. att.

Strāvas padeves pārtraukuma gadījumā vārtus var pārvirzīt, izmantojot pēc izvēles pieejamu avārijas akumulatoru. Pārslēgšanās uz akumulatora režīmu notiek automātiski. Akumulatora režīma laikā piedziņas signāllampā deg mazāk gaismas diodžu.



### BRĪDINĀJUMS

**Savainojumu gūšanas risks negaidītās vārtu kustības dēļ**  
Negaidīta vārtu kustība var notikt tad, ja, neraugoties uz to, ka ir atvienota tīkla kontaktdakša, ir pieslēgts avārijas akumulators.

- ▶ Veicot jebkādas darbus pie vārtu sistēmas, atvienojiet tīkla kontaktdakšu **un** avārijas akumulatora spraudni. Nodrošiniet vārtu sistēmu pret neatļautu ieslēgšanu.

\* – piederums, nav iekļauts standarta aprīkojumā!

## Pregled sadržaja

<b>1</b>	<b>Opće napomene</b> .....	<b>153</b>
<b>2</b>	<b>Opis programiranja</b> .....	<b>153</b>
2.2	Priučavanje radijskog koda za funkciju impulsa ...	154
<b>3</b>	<b>Funkcije</b> .....	<b>154</b>
3.1	DIL-sklopka A: tip vrata.....	154
3.2	DIL-sklopka B: Automatsko zatvaranje .....	155
3.3	DIL-sklopka C: Funkcija unutarnjeg osvjetljenja, BUS i upozorenje .....	155
3.4	DIL-sklopka D: Sigurnosni uređaj SE2.....	156
3.5	Granica povrata u smjeru ZATVARANJA vrata .....	156
3.6	DIL-sklopka E: Rasterećenje remena .....	157
3.7	DIL-sklopka F: Mijenjanje položaja djelomičnog otvora / prozračivanja .....	157
3.8	DIL-sklopka G: Poruka za održavanje .....	158
3.9	DIL-sklopka H: BUS scan .....	158
3.10	Posebno programiranje .....	158
<b>4</b>	<b>Pribor</b> .....	<b>159</b>
4.1	Priključne stezaljke .....	159
4.2	Priključivanje dodatne opreme .....	159
4.2.1	Tipkalo s impulsnom funkcijom .....	159
4.2.2	Vanjski bežični prijamnik* .....	159
4.2.3	Vanjsko impulsno tipkalo* .....	159
4.2.4	Unutarnje tipkalo PB 3 / IT 3b* .....	159
4.2.5	Foto senzor s 2 žice (dinamička) .....	159
4.2.6	Provjereni kontakt za prolazna vrata* .....	159
4.2.7	Osiguranje ruba zatvaranja* .....	159
4.2.8	Opcijski relej HOR 1-HCP* .....	159
4.2.9	Univerzalna adapter pločica UAP 1-HCP* .....	159
4.2.10	Akumulator za slučaj nužde* .....	159

## 1 Opće napomene

### Podešavanje funkcija i parametara

Korake za podešavanje i promjenu funkcija i parametara možete preuzeti iz Uputa za ugradnju, pogon i održavanje, u poglavlju 5.2.

### Istek vremena

Ako unutar 60 sekundi ne pritisnete tipku **P** za pohranu željenog parametra, prethodni parametar 1 ostaje zadržan (trepane 1 x).

### Timeout radijskog signala

Ako proces programiranja daljinskog upravljača ne uspije unutar 25 sekundi, morate ponoviti postupak. Pogon automatski prelazi u način za programiranje.

### Dojave o greškama

Dojave o greškama možete preuzeti iz Uputa za montažu, pogon i održavanje, u poglavlju 19.4.

### Upućivanje na slike

Slike navedene u ovom opisu nalaze se u Uputama za ugradnju, rad i održavanje.

### Posebno programiranje

Osim različitih funkcija i pojedinih parametara moguće je provesti dva posebna programiranja:

- Ograničenje sile
- Promjena položaja prozračivanja bez zaštitnog uređaja

Obratite se ovlaštenom zastupniku za pitanja vezana uz programiranje. Promjene postavki koje mogu utjecati na tvorničke postavke sustava smiju provoditi isključivo stručno osposobljene osobe.

## 2 Opis programiranja

### 2.1 Integrirani radijski prijamnik

Integrirani radijski signal može pohraniti do maksimalno 100 radijskih kodova. Bežični kodovi se mogu rasporediti na postojeće kanale.

Ako se pohrani više od 100 radijskih kodova, prvi pohranjeni kodovi se brišu.

Ako se radijski kod jednog daljinskog upravljača priuči za dvije različite funkcije, briše se prvi pohranjeni radijski kod.

Za pohranu radijskih kodova moraju se ispuniti sljedeći uvjeti:

- Pogon miruje.
- Period ranog upozorenja nije aktivan.
- Period zadržke nije aktivan.

2.2 Priučavanje radijskog koda za funkciju impulsa

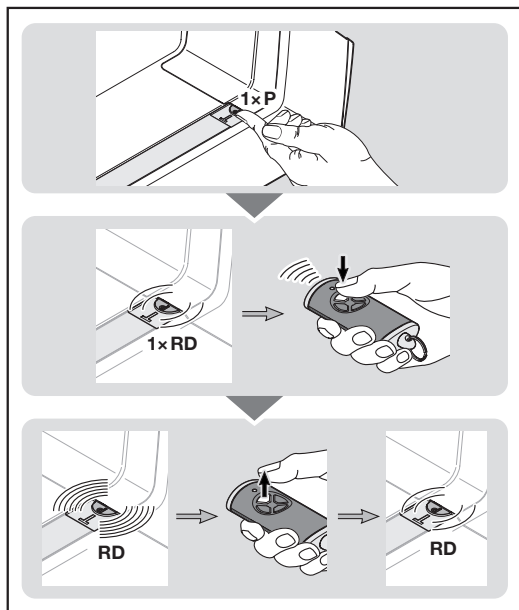

1. Tipku **P** na poklopcu pogona pritisnite 1 x. LED u prozirnoj tipki trepne crveno 1 x.
2. Pritisnite i držite tipku daljinskog upravljača čiji radijski kod odašiljete. O ponašanju daljinskog upravljača pročitajte u Uputama za montažu, pogon i održavanje, poglavlje 7.4. Kada prijemnik prepozna važeći bežični kôd, tada crvena LED lampica u prozirnoj tipki brzo svijetli.
3. Pustite tipku daljinskog upravljača. **Daljinski upravljač je priučen.** LED u prozirnoj tipki treperi polako crveno. Ostali daljinski upravljači mogu se priučiti unutar 25 sekundi. (timeout radijskog signala)

**Za priučavanje daljnjih radijskih kodova (impulsa):**

- ▶ Ponovite korake 2 + 3.

Kad se isti bežični kod pohrani na 2 različita kanala, briše se onaj koji je pohranjen na prvom kanalu.

**Za prijevremeno prekidanje priučavanja radijskog koda:**

- ▶ Pritisnite **P** tipku 7 x.

**Kako biste pohranili daljnje funkcije daljinskog upravljača, potrebno je učiniti sljedeće:**

- ▶ Pritisnite tipku **P** na poklopcu motora te odaberite željenu funkciju.

Rasvjeta pogona	2 x pritisnuti
Djelomično otvaranje	3 x pritisnuti
Odabir smjera OTVARANJA vrata	4 x pritisnuti
Odabir smjera ZATVARANJA vrata	5 x pritisnuti
Prozračivanje	6 x pritisnuti

LED u prozirnoj tipki trepne crveno 1 x, 2 x, 3 x, 4 x, 5 x ili 6 x.

4. Provedite korake 2 + 3 kao s impulsom radijskog koda.

**Timeout radijskog signala:**

Kada tijekom programiranja radijskog signala istekne timeout (25 sekundi), pogon se automatski vraća u radni način.

3 Funkcije

3.1 DIL-sklopka A: tip vrata

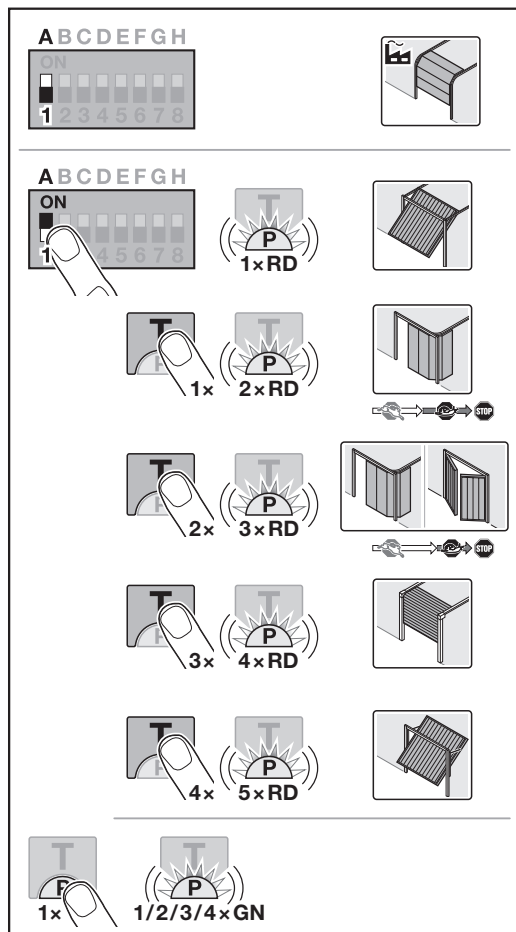

**OPREZ**

**Opasnost od ozljeda uzrokovanih pogrešno odabranom vrstom vrata**

Ponašanje kretanja sustava vrata može uzrokovati **ozljede**.  
▶ Odaberite *samo* izbornik postojećeg sustava vrata.

Podešavanje tipa vrata moguće je samo dok pogon nije programiran, a mrežni utikač je utaknut u utičnicu.

Ukoliko prebacujete DIL-sklopku na priučenom pogonu, postavka će se ignorirati, dok se ne zada nalog za kretanje. Po nalogu za kretanje prikazuje se greška (8 x treperi) sve dok se DIL-sklopka ne vrati u početni položaj.

**Podešavanje / izmjena tipa vrata:**

<b>OFF</b>	Sekcijska vrata, ISKLJUČENA		
<b>ON</b>	Ostali tipovi vrata UKLJUČENI		
	1 x trepne	Krilno podizna vrata	
	2 x trepne	Bočna sekcijska vrata, dugo polako zaustavljanje	
	3 x trepne	Bočna sekcijska vrata, krilna garažna vrata, kraće polako zaustavljanje	
	4 x trepne	Stropna garažna vrata	
5 x trepne	Krilno podizna vrata Canopy		

**Bočna sekcijska vrata, krilna garažna vrata**

Ukoliko je podešeno duže polako zaustavljanje u smjeru ZATVARANJA vrata, tada se pogon i u smjeru OTVARANJA vrata pokreće duže i polako.

Ukoliko je podešeno kraće polako zaustavljanje u smjeru ZATVARANJA vrata, tada se pogon u smjeru OTVARANJA vrata pokreće normalno.

**3.2 DIL-sklopka B: Automatsko zatvaranje**

Kod automatskog zatvaranja vrata se otvaraju u slučaju izdavanja naredbe. Nakon isteka namještenog vremena zadržke i perioda ranog upozorenja vrata se automatski zatvaraju.

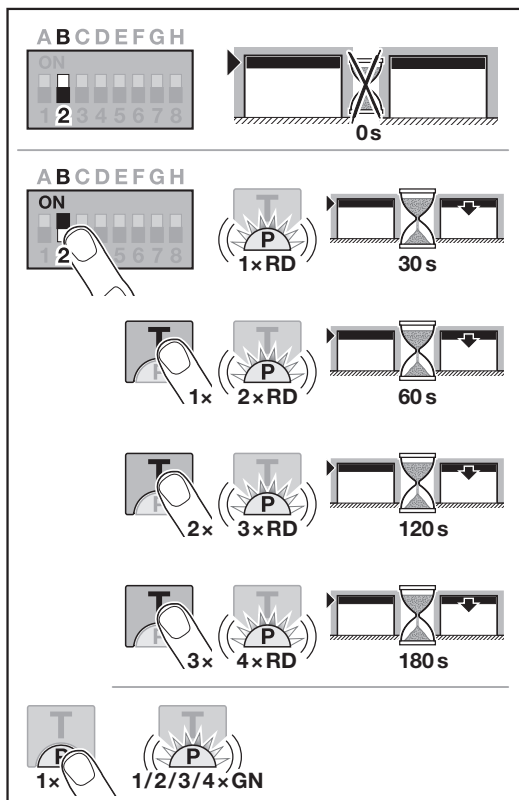

**NAPOMENA**

Automatsko zatvaranje se može /smije aktivirati unutar vrijednosti DIN EN 12453 samo ako je uz serijsko ograničenje snage priključen najmanje još jedan  **dodatni**  sigurnosni uređaj (foto senzor / prednji foto senzor) te je  **ujedno**  aktivirano rano upozorenje u smjeru ZATVARANJA vrata.

**Podešavanje / mijenjanje automatskog zatvaranja**

<b>OFF</b>	ISKLJUČENO automatsko zatvaranje		
<b>ON</b>	UKLJUČENO automatsko zatvaranje		
	1 x trepne	Period zadržke 30 sekundi	
	2 x trepne	Period zadržke 60 sekundi	
	3 x trepne	Period zadržke 120 sekundi	
4 x trepne	Period zadržke 180 sekundi		

**3.3 DIL-sklopka C: Funkcija unutarnjeg osvjetljenja, BUS i upozorenje**

HOR 1-HCP ili UAP 1-HCP (3. relej)

Opcijski relej HOR 1 ili univerzalna adapter pločica UAP 1-HCP (3. releja) potrebni su npr. za priključak vanjske rasvjete ili signalizacije.

Pomoću univerzalne adapter pločice UAP 1-HCP (3. relej) mogu se uključiti dodatne funkcije poput dojave krajnjeg položaja OTVORENIH i ZATVORENIH vrata, odabir smjera ili uključivanje osvjetljenja pogona.

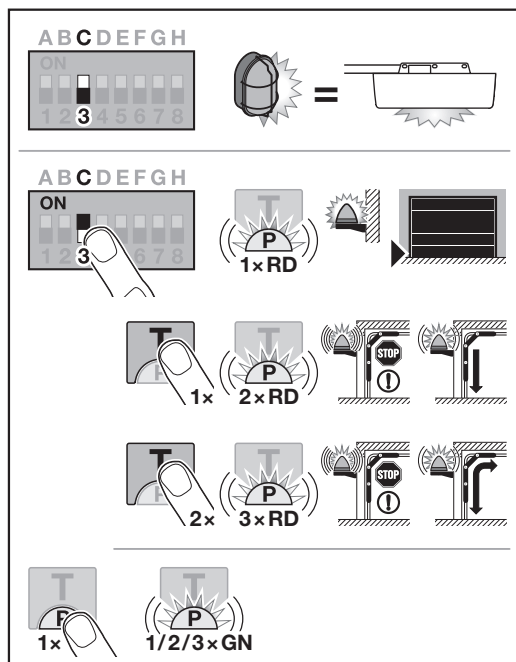

**Podešavanje / mijenjanje funkcija unutarnjeg osvjetljenja, BUS i osvjetljenja:**

<b>OFF</b>	Funkcija unutarnjeg osvjetljenja, BUS i prethodno upozorenje Vanjska rasvjeta (funkcija kao rasvjeta pogona)	
------------	---	--

<b>ON</b>	Funkcija unutarnjeg osvjetljenja, BUS i prethodno upozorenje UKLJUČENO	
	1 x trepne	Javljanje krajnjeg položaja ZATVORENIH vrata (opcionalni relej povlači u krajnji položaj)
	2 x trepne	Rano upozorenje aktivira se u smjeru ZATVARANJA vrata (opcionalni relej kucka tijekom ranog upozorenja i kretanja vrata). Rasvjeta pogona upaljena je tijekom kretanja vrata.
	3 x trepne	Rano upozorenje aktivira se u smjeru OTVARANJA i ZATVARANJA vrata (opcionalni relej kucka tijekom ranog upozorenja i kretanja vrata). Rasvjeta pogona upaljena je tijekom kretanja vrata.

**Podešavanje / zamjena sigurnosnog uređaja SE 2**

<b>OFF</b>	ISKLJUČENI sigurnosni uređaj SE 2 	
<b>ON</b>	UKLJUČEN sigurnosni uređaj SE 2	
	1 x trepne	Ispitani kontakt za prolazna vrata STK Ispitivanje se provjerava prije svakog kretanja vrata.
	2 x trepne	Osiguranje ruba zatvaranja SKS
	3 x trepne	Prednji foto senzori VL
	4 x trepne	Osiguranje ruba zatvaranja s kontaktom za prolazna vrata STK i testom
5 x trepne	Kontakt za prolazna vrata STK / prednje foto ćelije VL s testom	

**3.4 DIL-sklopka D: Sigurnosni uređaj SE2**

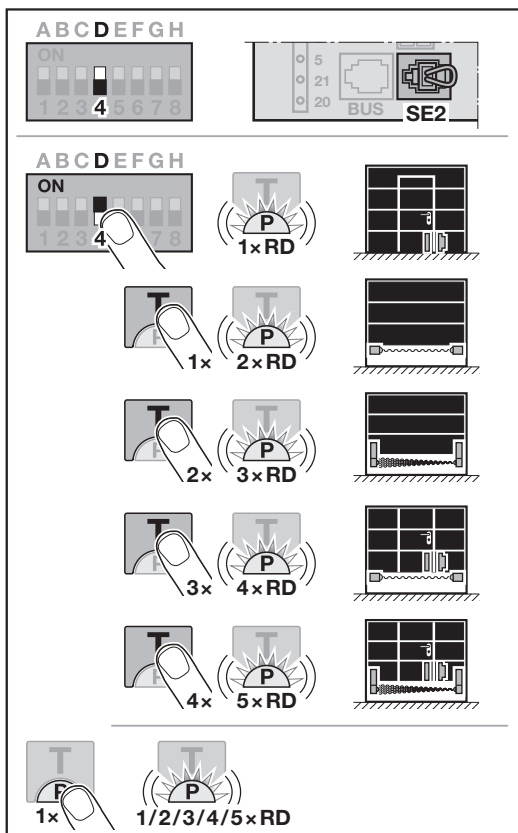

Ukoliko prebacujete DIL-sklopku na priučenom pogonu, postavka će se ignorirati, dok se ne zada nalog za kretanje. Po nalogu za kretanje prikazuje se greška (8 x treperi) sve dok se DIL-sklopka ne vrati u početni položaj ili se izvrši resetiranje.

**3.5 Granica povrata u smjeru ZATVARANJA vrata**

Kako bi se spriječila reakcija na grešku (npr. neželjeni povrat), granica povrata deaktivira sigurnosni uređaj SKS ili prednje foto senzore VL neposredno prije dosezanja krajnjeg položaja ZATVORENIH vrata.

Položaj granice povrata ovisi o tipu vrata i tvornički je na vodilici podešen na 30 mm.

**Sekcijska vrata:**

Minimalna visina	Putanja vodilice oko 16 mm
Maksimalna visina	Putanja vodilice oko 200 mm

Granica povrata može se podesiti ili promijeniti kad je na SE 2 priključeno osiguranje ruba zatvaranja ili prednje foto senzore. Nakon promjene granice povrata morate izvršiti provjeru funkcije.

► Upute za montažu, rad i održavanje, poglavlje 11.2

**Za podešavanje / mijenjanje granice povrata:**

DIL-sklopka D mora biti na OFF.

- DIL-sklopku D postavite na ON.  
LED dioda treperi 1 x crveno. Aktivirana je funkcija ispitani kontakt za prolazna vrata STK.
- Pritisnite T-tipku
  - Za osiguranje ruba zatvaranja SKS 1 x,
  - za prednje foto senzore VL 2 x.
 LED treperi
  - 2 x crveno za osiguranje ruba zatvaranja SKS,
  - 3 x crveno za prednje foto senzore VL.
- Pritisnite P tipku.  
Za potvrdu postavki LED jednom trepne
  - 2 x crveno za osiguranje ruba zatvaranja SKS,
  - 3 x crveno za prednje foto senzore VL.
- Pritisnite T tipku \*.  
Počinje kretanje vrata u smjeru OTVARANJA vrata. Nakon što je ostvaren krajnji položaj OTVORENIH vrata, ista se zaustavlja.
- Na sredinu vrata polegnite ispitno tijelo (maksimalno 300 x 50 x 16,25 mm, primjerice sklopivi drveni metar) na pod tako da se ono nalazi u području osiguranja ruba zatvaranja ili foto senzora.
- Pritisnite T-tipku.  
Pokreće se kretanje vrata u smjeru ZATVARANJA.
  - Vrata se kreću dok sigurnosni uređaj ne prepozna predmet za testiranje.
  - Položaj se pohranjuje i testira vjerodostojnost.

\* – Sljedeći pritisak na T tipku prekida postupak.

- Pogon se vraća do krajnjeg položaja OTVORENIH vrata.

LED brzo trepere crveno

7. Pritisnite **T**-tipku.  
LED svijetli crveno.

**Granica povrata je podešena / promijenjena.**

**Ukoliko postupak nije bio uspješan:**

Nakon što su ostvarila krajnji položaj ZAVORENIH vrata, vrata se ponovno otvaraju. Vrata ostaju u krajnjem položaju OTVORENIH vrata. Greška (1 x trepne) se prikazuje sve dok se ne poništi. Postavlja se tvornički određena granica povrata.

Po potrebi ponovite korake 1 – 7.

- Za poništavanje greške pritisnite tipku **T**.

**Ako ste granicu povrata > 200 mm odabrali prije krajnjeg položaja ZATVORENIH vrata:**

Vrata se otvaraju i ostaju u krajnjem položaju OTVORENIH vrata. Greška (1 x trepne) se prikazuje sve dok se ne poništi. Postavlja se tvornički određena granica povrata.

- Za poništavanje greške pritisnite tipku **T**.

**Kako biste prekinuli povratno kretanje:**

- Pritisnite **T** tipku, **P** tipku ili vanjski upravljač s funkcijom na impuls.

Vrata se zaustavljaju. Greška (1 x trepne) se prikazuje sve dok se ne poništi.

- Za poništavanje greške pritisnite tipku **T**.

### 3.6 DIL-sklopka E: Rasterećenje remena

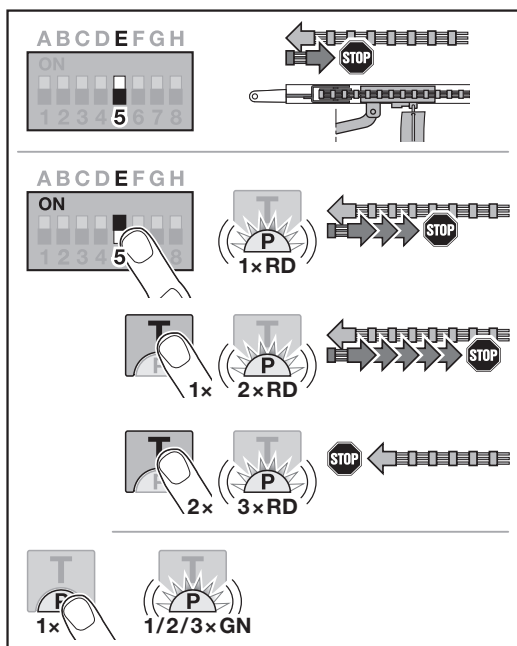

#### Podešavanje / promjena rasterećenja remena

<b>OFF</b>	Rasterećenje remena Kratko		
<b>ON</b>	Rasterećenje remena, ostale duljine UKLJUČENO		
	1 x trepne	Srednja	
	2 x trepne	Dugo	
	3 x trepne	Bez	

### 3.7 DIL-sklopka F: Mijenjanje položaja djelomičnog otvora / prozračivanja

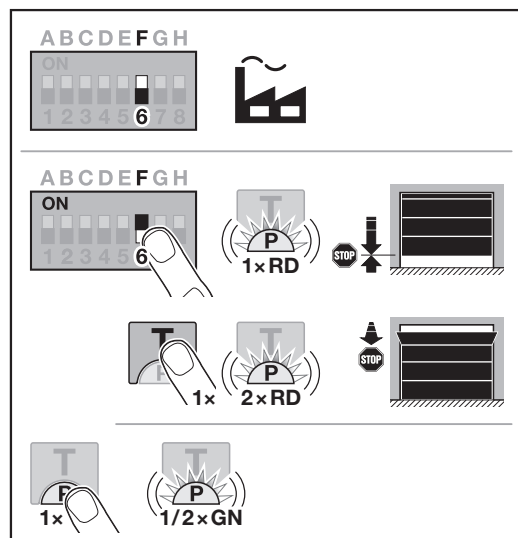

Položaj djelomičnog otvaranja i prozračivanja prednamješten je tvornički ovisno o tipu vrata.

#### Djelomično otvaranje

	Min. 260 mm putanje prije krajnjeg položaja ZATVORENIH vrata
Područje	min. 120 mm putanje klizanja prije svakog krajnjeg položaja vrata

#### Prozračivanje

	Min. 100 mm putanje vodilice
Područje	Min. 35 – maks. 300 mm putanje vodilice prije krajnjeg položaja ZATVORENIH vrata

Položaju **djelomičnog otvaranja** može se pristupiti na sljedeći način:

- Preko 3. radijskog kanala
- Vanjskim prijammikom
- Univerzalne adapter pločice UAP 1-HCP
- Impulsa na stezaljkama 20 / 23
- Putem senzora klime HKSI-1
- Preko sustava pametne kuće homee Brain

Položaju za **prozračivanje** može se pristupiti i promijeniti ga na sljedeći način:

- Preko 6. radijskog kanala
- Putem senzora klime HKSI-1
- Preko primjerice univerzalne adapter pločice UAP 1-HCP
- Preko sustava pametne kuće homee Brain

#### NAPOMENA

- Položaj prozračivanja smije se mijenjati samo ako je uz serijsko ograničenje snage priključen najmanje još jedan  **dodatni**  sigurnosni uređaj (foto senzori / prednji foto senzori) u smjeru ZATVARANJA vrata.
- Senzor klime i  **dodatni**  sigurnosni uređaj (foto senzori / prednji foto senzori) moraju se obvezno priučiti.
- Ako je senzor klime priključen, mora se aktivirati upozorenje s DIL-sklopkom C.

**Podešavanje / promjena položaja:**

1. T tipkom pomičite vrata do željenog položaja pomoću priučenog impulsa radijskog koda ili vanjskog upravljačkog elementa s impulsnom funkcijom.
2. Podesite DIL-sklopku F na ON i odaberite željenu funkciju.  
LED treperi crveno u skladu s parametrom.

<b>OFF</b>	Djelomično otvaranje/prozračivanje	
<b>ON</b>	Promjena položaja UKLJUČENA	
	1 x trepne	Djelomično otvaranje
	2 x trepne	Prozračivanje

3. Pritisnite tipku **P** kako bi pohranili taj položaj.  
LED treperi zeleno u skladu s podešenim parametrom.

**Pohranjen je promijenjeni položaj.**

Ako je odabrana pozicija preblizu krajnjem položaju ZATVORENIH vrata, prikazuje se greška (LED trajno svijetli 1x crveno). Položaj tvorničke postavke automatski se namješta ili ostaje posljednji važeći položaj.

**NAPOMENA**

Pomoću držača valjka iz dodatne opreme, moguće je provjetravati garažu čak i bez ugradnje dodatnog sigurnosnog uređaja (foto senzora).

- ▶ Obratite se ovlaštenom zastupniku za pitanja vezana uz ugradnju i programiranje.

**3.8 DIL-sklopka G: Poruka za održavanje**

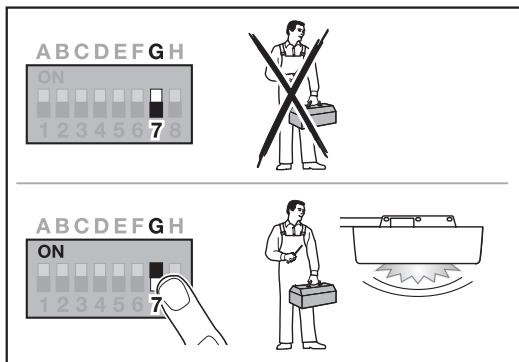

Kad je DIL-sklopka G na OFF (tvorničke postavke) tada je indikator održavanja vrata deaktiviran. U tom slučaju nema dojava o intervalu održavanja.

Kad je DIL-sklopka G na ON, tada je indikator održavanja aktiviran. Dojava o intervalu održavanja slijedi nakon

- 1 godine rada
- ili
- 2000 ciklusa vrata

Dojava se prikazuje jednom svaki puta nakon što se ostvari krajnji položaj ZATVORENIH vrata.

U položaju OFF ciklusi se i dalje broje (vrata otvorena / vrata zatvorena).

**Aktivacija / podešavanje indikatora za održavanje vrata:**

<b>OFF</b>	Poruka za održavanje ISKLJUČENA	
<b>ON</b>	Poruka za održavanje UKLJUČENA	
<b>Gurnuti sa ON na OFF</b>	Resetiranje poruke za održavanje	

**3.9 DIL-sklopka H: BUS scan**

Na kućištu sabirnice (BUS) postoji mogućnost priključivanja dodatne opreme.

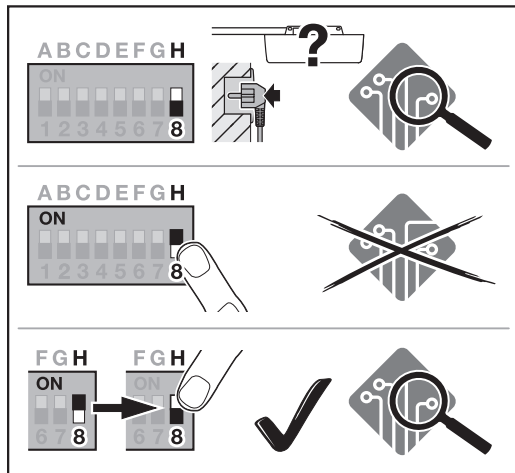

Prilikom skeniranja sabirnice poništava se dodatna oprema priključena na kućište sabirnice i ponovno se registrira.

<b>OFF</b>	BUS je aktiviran BUS scan u nepriučenom stanju pri napajanju strujom.	
<b>ON</b>	BUS je aktiviran Bez učinka	
<b>Gurnuti sa ON na OFF</b>	BUS je aktiviran Vrši se BUS scan	

**Za provedu skeniranja BUS sabirnice:**

1. Priključite BUS elemente.
2. DIL sklopku H gurnite sa **OFF** na **ON**.
3. DIL sklopku H ponovo vratite s **ON** na **OFF**.  
LED naizmjenično brzo treperi crveno / zeleno.

**3.10 Posebno programiranje**

Osim različitih funkcija i pojedinih parametara moguće je provesti dva posebna programiranja:

- Ograničenje sile
- Promjena položaja za prozračivanje bez sigurnosnog uređaja

Obratite se ovlaštenom zastupniku za pitanja vezana uz programiranje.

**NAPOMENA**

Promjene postavki koje mogu utjecati na tvorničke postavke sustava smiju provoditi isključivo stručno osposobljene osobe.

## 4 Pribor

- ▶ Pročitajte sigurnosne napomene u Uputama za montažu, pogon i održavanje, poglavlje 2.6
- Ukupna dodatna oprema smije opteretiti pogon s **maks. 350 mA**. Na slikama je prikazano napajanje komponenta.
- Na kućištu BUS sabirnice postoji mogućnost priključivanja dodatne opreme.
- Dodatna oprema nije uzeta u obzir kod navedene standby vrijednosti. Dodatna oprema može uzrokovati veću standby potrošnju.
- Dodatna oprema serije 3 mora biti priključena preko HCP adaptera HAP 1.

### 4.1 Priključne stezaljke

Sve priključne stezaljke mogu se koristiti višestruko (slika 11):

- Minimalni presjek: 1 × 0,5 mm<sup>2</sup>
- Maksimalni presjek: 1 × 2,5 mm<sup>2</sup>

### 4.2 Priključivanje dodatne opreme

- ▶ Uklonite pokrov (slika 11).

#### 4.2.1 Tipkalo s impulsnom funkcijom\*

Tipka s funkcijom impulsa može se priključiti na utičnu stezaljku.

- ▶ Slika 12

Polaganje stezaljki:

23	Signal kanal 2	Djelomično otvaranje
5	+24 V DC	
21	Signal kanal 1	Impuls
20	0 V	

#### 4.2.2 Vanjski bežični prijamnik\*

- ▶ Slika 13

Utaknite utikač prijamnika u odgovarajuće mjesto ili u kućište sabirnice BUS.

Vanjskim radioprijamnikom, npr. u slučaju ograničenog dometa, može se upravljati sljedećim funkcijama:

<b>HE 3 BiSecur</b> <b>HEI 3 BiSecur</b>	Impuls Svjetlo Djelomično otvaranje
<b>ESE BiSecur</b> <b>ESE-MCX BiSecur</b>	Impuls Svjetlo Djelomično otvaranje Odabir smjera za otvaranje vrata Odabir smjera za zatvaranje vrata

U slučaju naknadnog priključivanja vanjskog radioprijamnika, radijski kôdovi integriranog bežičnog modula moraju biti izbrisani.

- ▶ Upute za montažu, rad i održavanje, poglavlje 13.

#### Priučavanje radijskog koda na vanjskom daljinskom upravljaču

- ▶ Priučite radijski kod daljinskog upravljača prema uputama za uporabu vanjskog prijamnika.

#### 4.2.3 Vanjsko impulsno tipkalo\*

- ▶ Slika 14

Maksimalno možete priključiti 2 tipke s kontaktom za zatvaranje (bez potencijala), poput primjerice unutarnjeg tipkala ili tipke s ključem.

#### 4.2.4 Unutarnje tipkalo PB 3 / IT 3b / IT 3b-M\*

- ▶ Slika 15

**Impulsno tipkalo za pokretanje ili zaustavljanje kretanja vrata**

- ▶ Slika 15.1

**Svjetlosni senzor za uključivanje ili isključivanje rasvjetle pogona**

- ▶ Slika 15.2

**Tipkalo za uključivanje i isključivanje svih elemenata za rukovanje**

- ▶ Slika 15.3

Dok su upravljački elementi isključeni svjetlo se i dalje može uključiti i isključiti.

#### 4.2.5 Foto senzor s 2 žice (dinamička)

- ▶ Slika 16

Aktivacijom foto senzora, zaustavlja se kretanje vrata i pokreće se sigurnosni povrat vrata u krajnji položaj OTVORENIH vrata.

#### 4.2.6 Provjereni kontakt za prolazna vrata\*

- ▶ Slika 17

Otvaranje kontakta za prolazna vrata trenutno zaustavlja i trajno onemogućuje kretanje vrata.

#### 4.2.7 Osiguranje ruba zatvaranja\*

- ▶ Slika 18

Aktivacijom osiguranja ruba zatvaranja, zaustavlja se pogon i pokreće se sigurnosni povrat vrata u krajnji položaj OTVORENIH vrata.

#### 4.2.8 Opcijski relej HOR 1-HCP\*

- ▶ Slika 19 i poglavlje 3.3

Opcijski relej potreban je za priključak vanjske rasvjete ili signalnog svijetla.

#### 4.2.9 Univerzalna adapter pločica UAP 1-HCP\*

- ▶ Slika 20 i poglavlje 3.3

Univerzalna adapter pločica može se koristiti za sljedeće dodatne funkcije.

#### 4.2.10 Akumulator za slučaj nužde\*

- ▶ Slika 21

Opcionalnim napajanjem u slučaju nužde vratima se može rukovati u slučaju nestanka napajanja. Prebacivanje na pogon s akumulatorom je automatsko. Tijekom rada akumulatora na rasvjeti pogona svijetli manje LED dioda.



### UPOZORENJE

#### Opasnost od ozljeda zbog neočekivanog kretanja vrata

Do neočekivanog kretanja vrata može doći i kad je izvučen mrežni utikač ali su priključena na akumulator za slučaj nužde.

- ▶ Tijekom svih radova na sustavu vrata izvucite mrežni utikač i utikač akumulatora za slučaj nužde. Sustav vrata osigurajte od neovlaštenog uključivanja.

\* – Dodatna oprema nije sadržana u standardnom paketu!

## Sadržaj

<b>1</b>	<b>Opšte napomene:</b> .....	<b>160</b>
<b>2</b>	<b>Opis programiranja</b> .....	<b>160</b>
2.2	Programiranje bežičnog koda za impulsnu funkciju.....	161
<b>3</b>	<b>Funkcije</b> .....	<b>161</b>
3.1	DIL prekidač A: Tip garažnih vrata.....	161
3.2	DIL prekidač B: Automatsko zatvaranje .....	162
3.3	DIL prekidač C: Funkcija internog osvetljenja, BUS i predupozorenje.....	162
3.4	DIL prekidač D: zaštitni uređaj SE2 .....	163
3.5	Granica do koje se vrata vraćaju u smeru zatvaranja garažnih vrata .....	163
3.6	DIL prekidač E: rasterećenja kaiša .....	164
3.7	DIL prekidač F: promena položaja delimičnog otvaranja ili ventilacije .....	164
3.8	DIL prekidač G: poruka o održavanju .....	165
3.9	DIL prekidač H: BUS-skeniranje .....	165
3.10	Specijalno programiranje .....	165
<b>4</b>	<b>Pribor</b> .....	<b>166</b>
4.1	Priključne klemne.....	166
4.2	Priključivanje pribora.....	166
4.2.1	Taster sa impulsnom funkcijom .....	166
4.2.2	Eksterni radio prijemnik* .....	166
4.2.3	Eksterni impulsni taster* .....	166
4.2.4	Unutrašnji taster PB3 / IT 3b* .....	166
4.2.5	Dinamička fotočelija sa 2 žice* (dinamična).....	166
4.2.6	Testirani kontakt za pešačka vrata* .....	166
4.2.7	Sigurnosni uređaj ivice zatvaranja* .....	166
4.2.8	Opcioni relej HOR 1-HCP* .....	166
4.2.9	Univerzalna štampana ploča UAP 1-HCP* .....	166
4.2.10	Akumulator za hitan slučaj*.....	166

**1 Opšte napomene:****Podešavanje funkcija i parametara**

Korake za podešavanje i izmenu funkcija i parametara naći ćete u Uputstvu za montažu, korišćenje i održavanje, poglavlje 5.2.

**Vremensko prekoračenje**

Ako ne pritisnete **P**-taster za memorisanje željenog parametra u roku od 60 sekundi, ostaje sačuvan unapred podešeni parametar 1 (1 x trepće).

**Vremensko prekoračenje radio signala**

Ako proces programiranja daljinskog upravljača ne bude uspešan u roku od 25 sekundi, morate ponoviti proces. Motor se automatski prebacuje u režim programiranja.

**Obaveštenje o grešci**

Obaveštenja o grešci pronaći ćete u Uputstvu za montažu, korišćenje i održavanje, poglavlje 19.4.

**Referenca na slike**

Slike pomenute u ovom opisu mogu se naći u uputstvima za montažu, rad i održavanje.

**Specijalno programiranje**

Pored različitih funkcija i dotičnih parametara možete sprovesti dva specijalna programiranja:

- Ograničenje sile
- Izmjena pozicije ventilacije bez zaštitnog uređaja

Za programiranje obratite se vašem stručnom prodavcu. Podešavanja, sa kojim se menjaju fabrička podešavanja, smeju da se preduzmu samo od stranih osoba.

**2 Opis programiranja****2.1 Integrisani radio prijemnik**

Integrisani radio prijemnik može programirati maks. 100 bežičnih kodova. Bežični kodovi se mogu raspodeliti na postojeće kanale.

Ako se programira više od 100 bežičnih kodova, onda se brišu prvi programirani.

Ako se programira kôd nekog tastera daljinskog upravljača za dve različite funkcije, onda se briše kôd za prvo programiranu funkciju.

Za programiranje bežičnog koda neophodno je ispuniti sledeće pretpostavke:

- Motor miruje.
- Vreme predupozorenja nije aktivno.
- Vreme držanja otvorenim nije aktivno.

## 2.2 Programiranje bežičnog koda za impulsnu funkciju

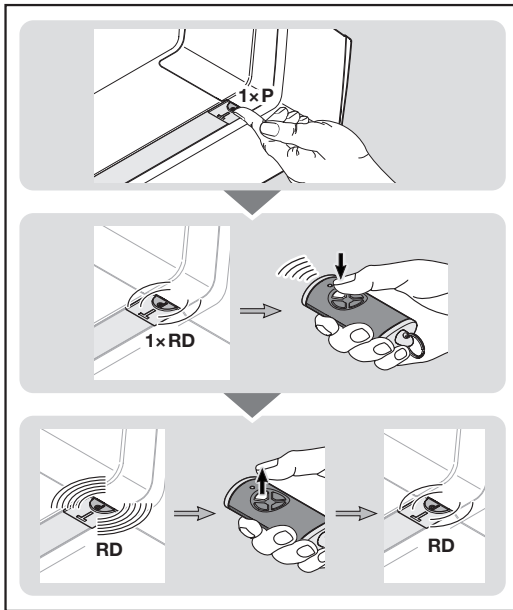

1. Pritisnite taster **P** u poklopcu motora 1 x.  
LED trepće polako u transparentnom tasteru 1 x crveno.
2. Pritisnite i držite taster daljinskog upravljača, sa kojeg želite da pošaljete kôd.  
Karakteristike daljinskog upravljača ćete naći u Uputstvu za montažu, korišćenje i održavanje, poglavlje 7.4. Ako prijemnik prepozna ispravan bežični kôd, LED lampica u providnom tasteru brzo treperi crveno.
3. Otpustite taster daljinskog upravljača.  
**Daljinski upravljač je programiran i spreman za rad.**  
LED trepće polako u transparentnom tasteru crveno. U roku od 25 sekundi možete programirati druge daljinske upravljače. (Vremensko prekoračenje radio signala)

### Za programiranje drugih bežičnih kodova (impulsa):

- ▶ Ponovite korake 2 + 3.

Ako se isti bežični kôd programira na 2 različita kanala, onda se briše na prvo programiranom kanalu.

### Za prevremeno prekidanje procesa programiranja bežičnog koda:

- ▶ Pritisnite taster **P** 7 x.

### Za programiranje daljinskog upravljača na druge funkcije:

- ▶ Pritisnite taster **P** u poklopcu motora da biste izabrali željenu funkciju.

Osvetljenje motora	2 x pritisnuti
Delimično otvaranje	3 x pritisnuti
Izbor smera otvaranja garažnih vrata	4 x pritisnuti
Izbor smera zatvaranja garažnih vrata	5 x pritisnuti
Ventilacija	6 x pritisnuti

LED treperi polako u transparentnom tasteru 1 x, 2 x, 3 x, 4 x, 5 x ili 6 x crveno.

4. Sprovedite korake 2 + 3 kao kod bežičnog koda.

## Vremensko prekoračenje radio signala

Ako tokom programiranja bežičnog koda istekne tajmout (25 sekundi), onda se motor automatski vraća u režim rada.

## 3 Funkcije

### 3.1 DIL prekidač A: Tip garažnih vrata

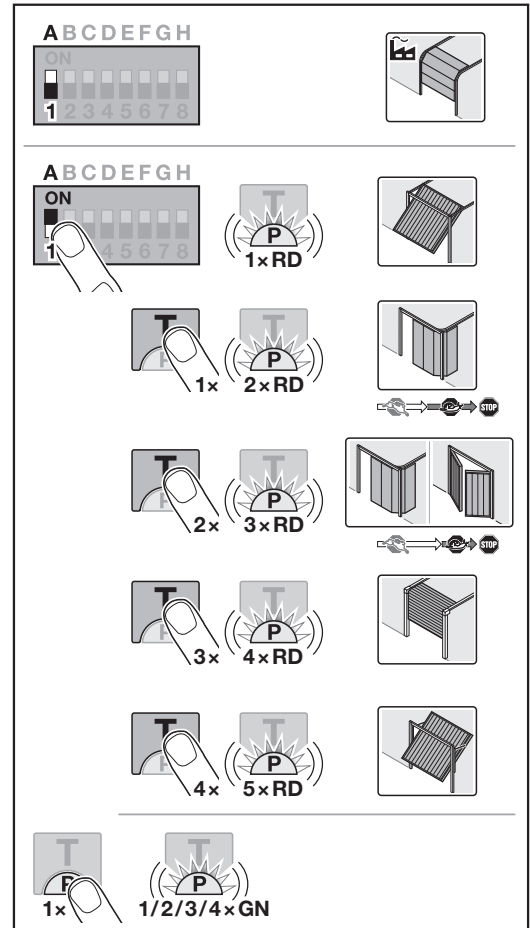

### ⚠ OPREZ

#### Opasnost od povrede zbog pogrešno odabranog tipa garažnih vrata

Pogrešno ponašanje sistema garažnih vrata može da dovede do **povreda**.

- ▶ Odaberite *samo* parametar postojećeg sistema garažnih vrata.

Podešavanje DIL prekidača A je moguće samo kada motor nije programiran.

Ako promenite DIL prekidač na programiranom motoru, podešavanje se zanemaruje sve dok se ne izda komanda za kretanje. Nakon komande za kretanje, prikazuje se greška (8 x trepće) sve dok se DIL prekidač ne resetuje.

## Podešavanje / menjanje tipa vrata:

OFF	Segmentna garažna vrata, ISKLJ	
ON	Ostali tipovi garažnih vrata UKLJ	
	1 x trepće	Kipujuća vrata
	2 x trepće	Bočna segmentna garažna vrata, dugo meko zaustavljanje
	3 x trepće	Bočna segmentna garažna vrata, garažna vrata sa obrtnim krilom, kratko meko zaustavljanje
	4 x trepće	Garažna vrata koja se otvaraju po plafonu
5 x trepće	Kipujuća garažna vrata Canopy	

## Bočna segmentna garažna vrata, garažna vrata sa obrtnim krilom

Kada je podešeno dugo meko zaustavljanje u smeru zatvaranja garažnih vrata, onda motor u smeru otvaranja garažnih vrata pokreće kretanje sa dugim mekim zaletom.

Kada je podešeno kratko meko zaustavljanje u smeru zatvaranja garažnih vrata, onda motor u smeru otvaranja garažnih vrata normalno pokreće kretanje.

## 3.2 DIL prekidač B: Automatsko zatvaranje

Prilikom automatskog zatvaranja, garažna vrata se otvaraju davanjem komande za kretanje. Nakon isteka podešenog vremena držanja otvorenim i vremena predupozorenja garažna vrata se automatski zatvaraju.

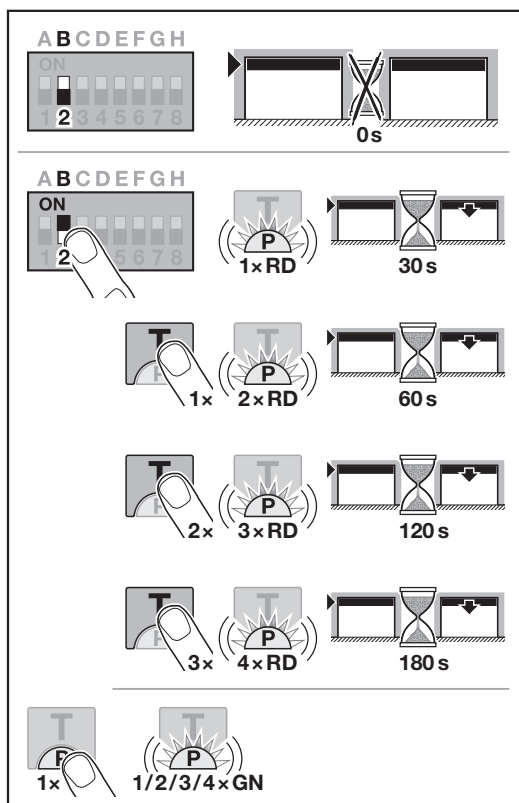

## NAPOMENA

Automatsko zatvaranje sme / može da bude aktivirano u području važnosti EN 12453 samo kada je uz standardno postojeće ograničenje sile priključen **dodatni** zaštitni uređaj (fotočelija / fotočelija na donjem rubu krila vrata) i **dodatno** aktivirano predupozorenje u smeru zatvaranja garažnih vrata.

## Podešavanje / promena automatskog zatvaranja:

OFF	Automatsko zatvaranje ISKLJ	
ON	Automatsko zatvaranje UKLJ	
	1 x trepće	Vreme držanja otvorenim 30 sekundi
	2 x trepće	Vreme držanja otvorenim 60 sekundi
	3 x trepće	Vreme držanja otvorenim 120 sekundi
	4 x trepće	Vreme držanja otvorenim 180 sekundi

## 3.3 DIL prekidač C: Funkcija internog osvetljenja, BUS i predupozorenje

HOR 1-HCP ili UAP 1-HCP (3. relej)

Opcioni relej HOR 1-HCP ili univerzalna štampana ploča UAP 1-HCP (3. relej) su potrebni za priključivanje eksterne lampe ili signalnog svetla.

Sa univerzalnom štampanom pločom UAP 1-HCP (3. relej) mogu da se uključuju dalje funkcije, kao npr. javljanje krajnjeg otvorenog i krajnjeg zatvorenog položaja garažnih vrata, izbor smera ili osvetljenje na motoru.

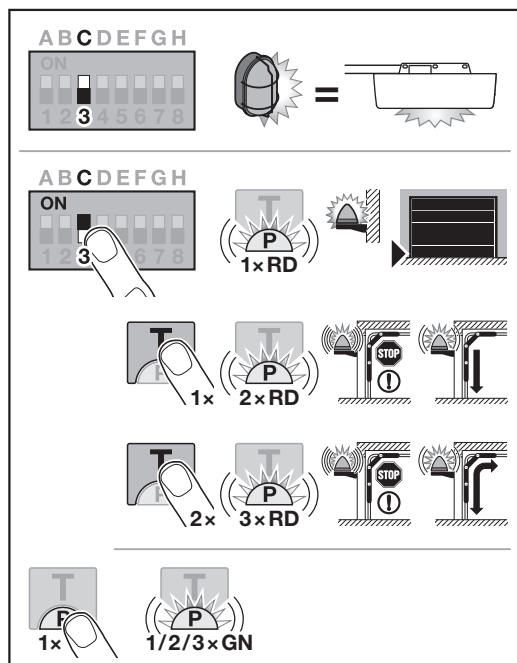

## Podešavanje / promena funkcije internog osvetljenja, BUS-a i predupozorenja:

OFF	Funkcija internog osvetljenja, BUS i predupozorenje Eksterno osvetljenje (funkcija osvetljenja na motoru)	
-----	--	---

<b>ON</b>	Funkcija internog osvetljenja, BUS i predupozorenje UKLJ	
	1 x trepće	Javljanje krajnje otvorenog položaja garažnih vrata (Opcioni relej se aktivira u krajnjem položaju)
	2 x trepće	Predupozorenje je aktivirano u smeru zatvaranja garažnih vrata (Opcioni relej daje takt za vreme predupozorenja i kretanja vrata). Osvetljenje na motoru svetli tokom kretanja vrata.
	3 x trepće	Predupozorenje je aktivirano u smeru otvaranja i zatvaranja garažnih vrata (Opcioni relej daje takt za vreme predupozorenja i kretanja vrata). Osvetljenje na motoru svetli tokom kretanja vrata.

**Podešavanje / promena zaštitnog uređaja SE 2:**

<b>OFF</b>	Zaštitni uređaj SE 2 ISKLJ	
<b>ON</b>	Zaštitni uređaj SE 2 UKLJ	
	1 x trepće	Kontakt za pešačka vrata STK sa testiranjem Testiranje se proverava pre svakog kretanja garažnih vrata.
	2 x trepće	Sigurnosni uređaj ivice zatvaranja SKS
	3 x trepće	Fotočelija na donjem rubu krila vrata VL
	4 x trepće	Sigurnosni uređaj ivice zatvaranja SKS sa kontaktom za pešačka vrata STK i testiranjem
5 x trepće	Kontakt za pešačka vrata STK / fotočelija na donjem rubu krila vrata VL sa proverom	

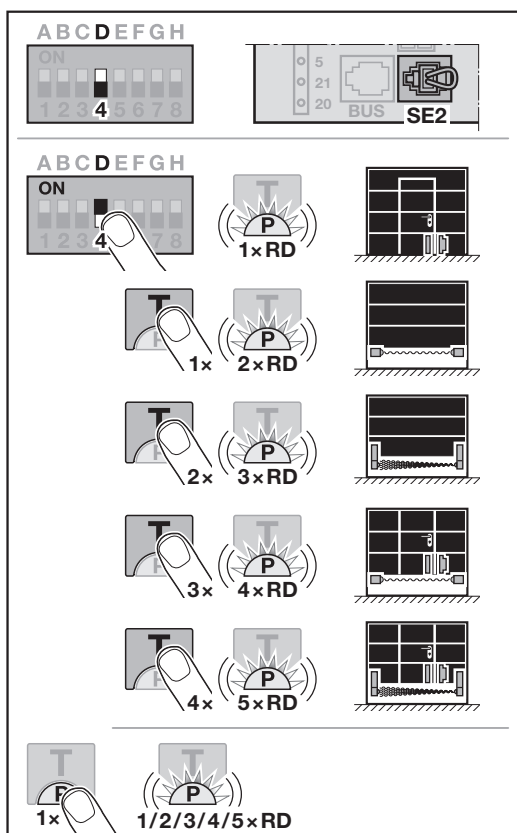
**3.4 DIL prekidač D: zaštitni uređaj SE2**

Ako promenite DIL prekidač na programiranom motoru, podešavanje se zanemaruje sve dok se ne izda komanda za kretanje.

Nakon komande za kretanje, prikazuje se greška (8 treptanja) sve dok se DIL prekidač ne resetuje ili dok se ne obavi fabričko resetovanje.

**3.5 Granica do koje se vrata vraćaju u smeru zatvaranja garažnih vrata**

Da bi se sprečile pogrešne reakcije (npr. neželjeno vraćanje), granica do koje se vrata vraćaju deaktivira sigurnosni uređaj ivice zatvaranja SKS ili fotočeliju na donjem rubu krila vrata VL neposredno pre dostizanja krajnjeg položaja vrata ZATVORENA. Položaj granice do koje se vrata vraćaju zavisi od tipa garažnih vrata i fabrički je unapred podešen na oko 30 mm putanje klizača.

**Segmentna garažna vrata:**

Minimalna visina	oko 16 mm putanje klizača
Maksimalna visina	oko 200 mm putanje klizača

Granica do koje se vrata vraćaju može da se podesi ili promeni, kada je na SE 2 priključen sigurnosni uređaj ivice zatvaranja ili fotočelija na donjem rubu krila vrata.

Nakon promene granice do koje se vrata vraćaju neophodna je provera funkcionalnosti.

► Uputstvo za montažu, korišćenje i održavanje, poglavlje 11.2

**Za podešavanje / menjanje granice do koje se vrata vraćaju: DIL prekidač D mora da stoji na OFF.**

1. Stavite DIL prekidač D na ON.  
LED trepće 1 x crveno. Funkcija kontakta za pešačka vrata STK sa testiranjem je aktivirana.
2. Pritisnite **T**-taster
  - 1 x za sigurnosni uređaj ivice zatvaranja SKS,
  - 2 x za fotočeliju na donjem rubu krila vrata VL.  
LED trepće
  - 2 x crveno za osigurač zatvarajuće ivice SKS,
  - 3 x crveno za fotočeliju na donjem rubu krila vrata VL.
3. Pritisnite taster **P**.  
Za potvrđivanje LED trepće jednom
  - 2 x crveno za osigurač zatvarajuće ivice SKS,
  - 3 x crveno za fotočeliju na donjem rubu krila vrata VL.
4. Pritisnite taster **T** \*.  
Pokreće se kretanje garažnih vrata u smeru garažna vrata OTVORENA. Nakon dostizanja krajnjeg položaja vrata OTVORENA, garažna vrata se zaustavljaju.
5. Postavite u sredini vrata (maks. 300 x 50 x 16,25 mm npr. drveni metar na sklapanje) tako da ravno leži na podu i u području sigurnosnog uređaja ivice zatvaranja ili fotočelije na donjem rubu krila vrata.

\* – Sledeći pritisak na **T**-taster prekida postupak.

6. Pritisnite T-taster.  
Počinje kretanje u smeru zatvaranja garažnih vrata.
- Garažna vrata se zatvaraju dok se kontrolni predmet ne prepozna preko zaštitnog uređaja.
  - Položaj se memoriše i ispituje na prihvatljivost.
  - Motor se vraća do krajnjeg položaja vrata OTVORENA.  
LED trepće brzo crveno
7. Pritisnite T-taster.  
LED svetli crveno.

**Granica do koje se vrata vraćaju je podešena / promenjena.**

**U slučaju da je postupak neuspešan:**

Nakon dostizanja krajnjeg položaja vrata ZATVORENA, garažna vrata se ponovo otvaraju. Garažna vrata se zaustavljaju u krajnjem položaju vrata OTVORENA. Prikazuje se greška (1 x trepće), dok se greška ne potvrdi. Podešava se fabrička granica do koje se vrata vraćaju. Po potrebi ponovite korake od 1 – 7.

- ▶ Za potvrđivanje greške pritisnite taster T.

**U slučaju da ste izabrali granicu do koje se vrata vraćaju > 200 mm ispred krajnjeg položaja vrata ZATVORENA:**

Garažna vrata se otvaraju i zaustavljaju u krajnjem položaju vrata OTVORENA. Prikazuje se greška (1 x trepće), dok se greška ne potvrdi. Podešava se fabrička granica do koje se vrata vraćaju.

- ▶ Za potvrđivanje greške pritisnite taster T.

**Za prekidanje povratnog kretanja:**

- ▶ Pritisnite taster T, taster P ili eksterni upravljački element sa impulsnom funkcijom.  
Garažna vrata se zaustavljaju. Prikazuje se greška (1 x trepće), dok se greška ne potvrdi.
- ▶ Za potvrđivanje greške pritisnite taster T.

### 3.6 DIL prekidač E: rasterećenja kaiša

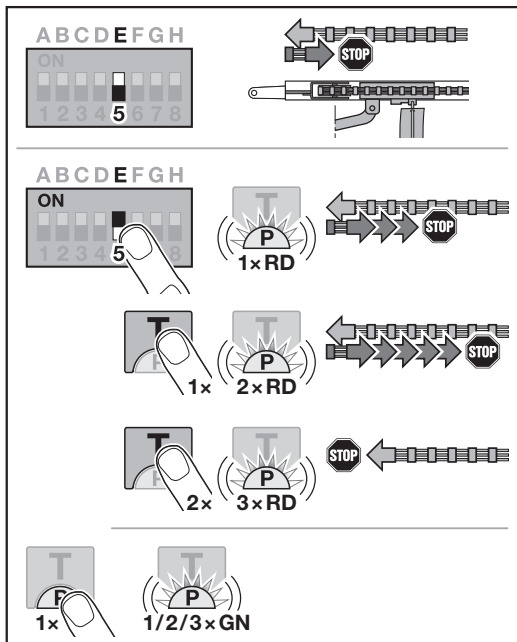

### Podešavanje / promena rasterećenja kaiša:

OFF	Rasterećenja kaiša Kratko		
ON	Rasterećenja kaiša dodatne dužine UKLJ		
	1 x trepće	Umereno	
	2 x trepće	Dugo	
	3 x trepće	Bez	

### 3.7 DIL prekidač F: promena položaja delimičnog otvaranja ili ventilacije

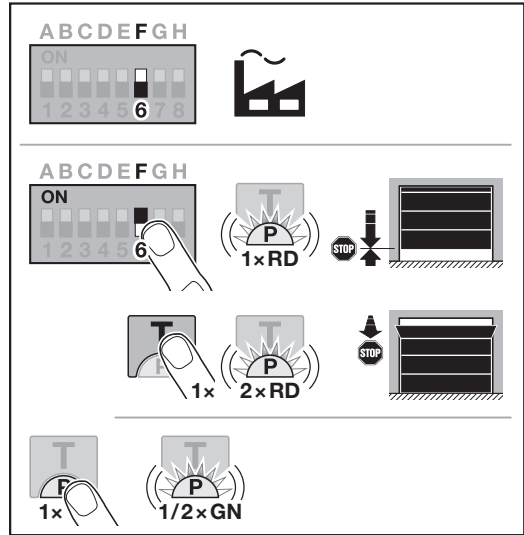

Položaji delimično otvaranje i ventilacija zavise od tipa garažnih vrata i fabrički su unapred podešeni.

#### Delimično otvaranje

	Putanja klizača od minimum 260 mm ispred krajnjeg položaja zatvaranja vrata
Područje	putanja klizača od minimum 120 mm ispred svakog krajnjeg položaja vrata

#### Ventilacija

	Minimum 100 mm putanje klizača
Područje	Putanja klizača od minimum 35 – maksimum 300 mm ispred krajnjeg položaja zatvaranja vrata

Položaj **delimičnog otvaranja** može da se aktivira na sledeći način:

- 3. radio kanal
- Eksterni radio prijemnik
- Univerzalna štampana ploča UAP 1-HCP
- Jedan impuls na klemama 20 / 23
- Preko klima-senzora HKSI-1
- Preko homee Brain

Položaj **ventilacije** može da se aktivira na sledeći način:

- Preko 6. radio kanala
- Preko klima-senzora HKSI-1
- Preko npr. univerzalne adapterske ploče UAP 1-HCP
- Preko homee Brain

**NAPOMENA**

- Pozicija ventilacije sme da se menja samo kada je uz standardno postojeće ograničenje sile priključen  **dodatni** zaštitni uređaj u smeru zatvaranja garažnih vrata (fotočelija / fotočelija na donjem rubu krila vrata).
- Klima-senzor i  **dodatni** zaštitni uređaj (fotočelija / fotočelija na donjem rubu krila vrata) mora obavezno da bude prethodno programiran.
- Kada je priključen klima-senzor, mora da se aktivira i predupozorenje preko DIL prekidača C.

**Podešavanje / promena položaja:**

1. Vodite garažna vrata tasterom **T** preko programiranog kodnog impulsa ili eksternog upravljačkog elementa sa impulsnom funkcijom u željeni položaj.
2. Podesite DIL prekidač F na ON i odaberite željenu funkciju.  
LED trepće crveno u skladu sa parametrima.

<b>OFF</b>	Delimično otvaranje / ventilacija		
<b>ON</b>	Promena položaja UKLJ		
	1 x trepće	Delimično otvaranje	
	2 x trepće	Ventilacija	

3. Pritisnite taster **P** za čuvanje ove pozicije.  
LED trepće zeleno u skladu sa podešenim parametrima.

**Promenjeni položaj delimičnog otvaranja je memorisan.**

Ako je izabrana pozicija preblizu krajnjeg položaja vrata ZATVORENA, pojavljuje se poruka o grešci (LED trepće trajno 1 x crveno). Automatski se podešava položaj fabričkog podešavanja ili ostaje poslednji važeći položaj.

**NAPOMENA**

Sa preklopnim držačem rolne iz pribora postoji mogućnost za ventilaciju garaže i bez ugradnje dodatnog zaštitnog uređaja (fotočelije).

- ▶ Za ugradnju i programiranje obratite se vašem specijalizovanom prodavcu.

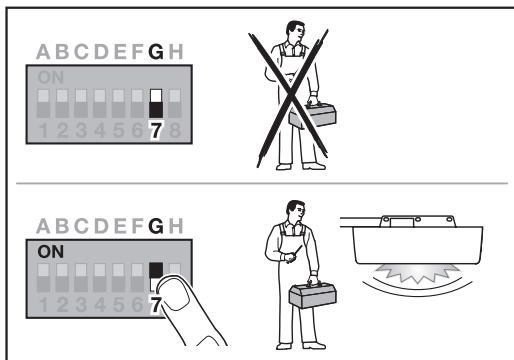
**3.8 DIL prekidač G: poruka o održavanju**

Kada je DIL prekidač G postavljen na OFF (fabričko podešavanje), prikaz da je došlo vreme za servisiranje je deaktiviran. Tada se ne vrši prikazivanje.

Kada je DIL prekidač G postavljen na ON, prikaz da je došlo vreme za servisiranje je aktiviran. Prikazivanje se najkasnije vrši nakon

- 1 godine rada
- ili
- 2000 ciklusa garažnih vrata

Prikaz se pojavljuje jednom nakon svakog postizanja krajnjeg položaja vrata ZATVORENA.

U položaju OFF ciklusi (otvaranje / zatvaranje garažnih vrata) nastavljaju da broje.

**Aktiviranje / podešavanje prikaza da je došlo vreme za servisiranje:**

<b>OFF</b>	Poruka o održavanju ISKLJ	
<b>ON</b>	Poruka o održavanju UKLJ	
<b>pomeriti sa ON na OFF</b>	Resetovanje poruke za održavanje	

**3.9 DIL prekidač H: BUS-skeniranje**

Na BUS-utišnici postoji mogućnost priključivanja pribora sa specijalnim funkcijama.

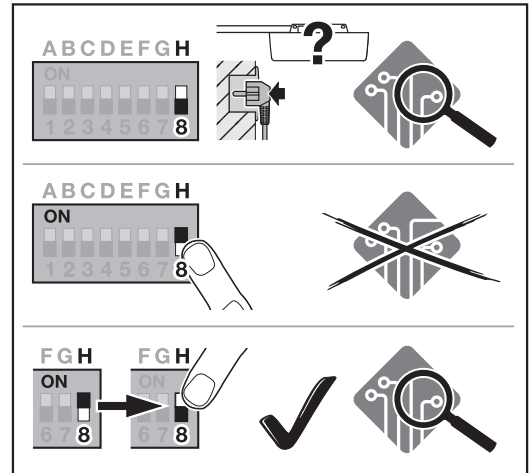

Prilikom BUS-skeniranja, briše se i iznova se prepoznaje pribor koji je priključen na BUS-utišnici.

<b>OFF</b>	BUS aktiviran BUS skeniranje u nequalifikovanom stanju sa napajanjem.	
<b>ON</b>	BUS aktiviran Bez dejstva	
<b>pomeriti sa ON na OFF</b>	BUS aktiviran Izvodi se BUS-skeniranje	

**Za skeniranje BUS-a:**

1. Priključite učesnika BUS-a.
2. Pomerite DIL-prekidač H sa **OFF** na **ON**.
3. Vratite DIL-prekidač H sa **ON** na **OFF**.  
LED trepće veoma brzo crveno / zeleno.

**3.10 Specijalno programiranje**

Pored različitih funkcija i dotičnih parametara možete sprovesti dva specijalna programiranja:

- Ograničenje sile
- Izmena pozicije ventilacije bez zaštitnog uređaja

Za programiranje obratite se vašem stručnom prodavcu.

**NAPOMENA**

Podešavanja, sa kojim se menjaju fabrička podešavanja, smeju da se preduzmu samo od strane stručnjaka.

## 4 Pribor

- ▶ Pridržavajte se sigurnosnih napomena Uputstva za montažu, korišćenje i održavanje, poglavlje 2.6
- Celokupan pribor sme da optereći motor sa **maksimum 350 mA**. Potrošnju struje komponentata možete videti u slikama.
- Na BUS-utišnici postoji mogućnost priključivanja pribora sa specijalnim funkcijama.
- Opcioni pribor nije uključen u navedenu vrednost stanja pripravnosti. Pribor može dovesti do veće potrošnje u stanju pripravnosti.
- Pribor iz serije 3 mora da se priključi preko HCP-adapteta HAP 1.

### 4.1 Priključne kleme

Na svim priključnim klemama možete priključiti više žica (vidi sliku 11):

- Minimalna debljina: 1 × 0,5 mm<sup>2</sup>
- Maksimalna debljina: 1 × 2,5 mm<sup>2</sup>

### 4.2 Priključivanje pribora

- ▶ Skinite poklopac (vidi sliku 11).

#### 4.2.1 Taster sa impulsnom funkcijom\*

Taster sa impulsnom funkcijom je moguće priključiti na priključne kleme.

- ▶ Slika 12

Postavljanje na klemama:

23	Signal kanala 2	Delimično otvaranje
5	+24 V DC	
21	Signal kanala 1	Impuls
20	0 V	

### 4.2.2 Eksterni radio prijemnik\*

- ▶ Slika 13

U zavisnosti od prijemnika, utaknite utikač na odgovarajuće mesto ili BUS-utišnicu.

Pomoću eksternog radio prijemnika možete upravljati, npr. u slučaju ograničenog dometa, sa sledećim funkcijama:

<b>HE 3 BiSecur</b> <b>HEI 3 BiSecur</b>	Impuls Svetlo Delimično otvaranje
<b>ESE BiSecur</b> <b>ESE-MCX BiSecur</b>	Impuls Svetlo Delimično otvaranje Izbor smera otvaranja Izbor smera zatvaranja

U slučaju naknadnog priključivanja eksternog radio prijemnika, neophodno je obavezno obrisati bežične kodove integrisanog radio modula.

- ▶ Uputstvo za montažu, korišćenje i održavanje, poglavlje 13.

#### Programiranje bežičnog koda na eksternom radio prijemniku

- ▶ Programirajte bežični kôd tastera daljinskog upravljača na osnovu uputstva za upotrebu eksternog prijemnika.

### 4.2.3 Eksterni impulsni taster\*

- ▶ Slika 14

Priključite maksimum 2 tastera sa kontaktom zatvarača (bez napona), npr. unutrašnji taster ili taster sa ključem.

### 4.2.4 Unutrašnji taster PB 3 / IT 3b / IT 3b-M\*

- ▶ Slika 15

#### Impulsni taster za aktiviranje ili zaustavljanje kretanja garažnih vrata

- ▶ Slika 15.1

#### Taster za uključivanje i isključivanje osvetljenja motora

- ▶ Slika 15.2

#### Taster za uključivanje i isključivanje svih upravljačkih elemenata

- ▶ Slika 15.3

Kod isključenih upravljačkih elemenata svetlo i dalje može da se uključi i isključi.

### 4.2.5 Dinamička fotočelija sa 2 žice\* (dinamična)

- ▶ Slika 16

Aktiviranje fotočelija zaustavlja kretanje garažnih vrata i dolazi do sigurnosnog kretanja garažnih vrata unazad, do krajnjeg položaja vrata OTVORENA.

### 4.2.6 Testirani kontakt za pešačka vrata\*

- ▶ Slika 17

Otvaranje kontakta za pešačka vrata odmah zaustavlja kretanje garažnih vrata i trajno sprečava kretanje garažnih vrata.

### 4.2.7 Sigurnosni uređaj ivice zatvaranja\*

- ▶ Slika 18

Aktiviranje sigurnosnog uređaja ivice zatvaranja, zaustavlja kretanje garažnih vrata i dolazi do sigurnosnog kretanja garažnih vrata unazad, do krajnjeg položaja vrata OTVORENA.

### 4.2.8 Opcioni relej HOR 1-HCP\*

- ▶ Slika 19 i poglavlje 3.3

Opcioni relej je potreban za priključivanje eksterne lampe ili signalnog svetla.

### 4.2.9 Univerzalna štampana ploča UAP 1-HCP\*

- ▶ Slika 20 i poglavlje 3.3

Univerzalna štampana ploča se može upotrebiti za druge dodatne funkcije.

### 4.2.10 Akumulator za hitan slučaj\*

- ▶ Slika 21

Sa opcionom baterijom za hitne slučajeve, vrata se mogu pokretati u slučaju nestanka struje. Prebacivanje na režim rada sa aku se vrši automatski. U toku rada akumulatora, na osvetljenju na motoru svetli manje LED indikatora.

## UPOZORENJE

### Opasnost od povreda usled neočekivanog kretanja garažnih vrata

Do neočekivanog kretanja garažnih vrata može doći kada je mrežni utikač izvučen, a i dalje je priključen akumulator za hitan slučaj.

- ▶ Kod svih radova na sistemu garažnih vrata izvucite mrežni utikač i utikač akumulatora za hitan slučaj. Osigurajte sistem garažnih vrata od neovlašćenog ponovnog uključivanja.

\* – Pribor, nije sadržan u standardnoj opremi!

## Πίνακας περιεχομένων

<b>1</b>	<b>Γενικές υποδείξεις</b> .....	<b>167</b>
<b>2</b>	<b>Περιγραφή του προγραμματισμού</b> .....	<b>167</b>
2.2	Ρύθμιση κωδικού τηλεχειρισμού για τη λειτουργία παλμού.....	168
<b>3</b>	<b>Λειτουργίες</b> .....	<b>168</b>
3.1	Διακόπτης DIL A: Τύπος πόρτας .....	168
3.2	Διακόπτης DIL B: Αυτόματο κλείσιμο .....	169
3.3	Διακόπτης DIL C: Λειτουργία εσωτερικού φωτισμού, διάυλος και προειδοποίηση .....	169
3.4	Διακόπτης DIL D: Διάταξη ασφαλείας SE2 .....	170
3.5	Όριο αναστροφής στην κατεύθυνση κλεισίματος πόρτας .....	171
3.6	Διακόπτης DIL E: Αποφόρτιση ιμάντα .....	171
3.7	Διακόπτης DIL F: Αλλαγή θέσης μερικού ανοίγματος / αερισμού.....	172
3.8	Διακόπτης DIL G: Μήνυμα συντήρησης .....	172
3.9	Διακόπτης DIL H: Σάρωση διαύλου .....	173
3.10	Ειδικός προγραμματισμός .....	173
<b>4</b>	<b>Εξαρτήματα</b> .....	<b>173</b>
4.1	Κλέμες σύνδεσης .....	173
4.2	Σύνδεση εξαρτημάτων .....	173
4.2.1	Πλήκτρο με παλμική λειτουργία .....	173
4.2.2	Εξωτερικοί δέκτες ραδιοσυχνότητων* .....	173
4.2.3	Εξωτερικός παλμικός διακόπτης* .....	174
4.2.4	Εσωτερικός διακόπτης PB 3/ IT 3b .....	174
4.2.5	Φωτοκύτταρο 2 συρμάτων* (δυναμικό) .....	174
4.2.6	Ελεγμένη επαφή ανθρωποθυρίδας* .....	174
4.2.7	Πρεσοστάτης* .....	174
4.2.8	Προαιρετικό ρελέ HOR 1-HCP* .....	174
4.2.9	Πλακέτα αντάπτορα γενικής χρήσης UAP 1-HCP* .....	174
4.2.10	Εφεδρική μπαταρία ανάγκης* .....	174

## 1 Γενικές υποδείξεις

### Ρύθμιση λειτουργιών και παραμέτρων

Τα βήματα για τη ρύθμιση και την τροποποίηση των λειτουργιών και των παραμέτρων είναι διαθέσιμα στις οδηγίες συναρμολόγησης, λειτουργίας και συντήρησης, κεφάλαιο 5.2.

### Λήξη χρόνου

Αν δεν πατήσετε το πλήκτρο Ρ για την αποθήκευση της επιθυμητής παραμέτρου εντός 60 δευτερολέπτων, τότε διατηρείται η προρυθμισμένη παράμετρος 1 (αναβοσβήνει 1 φορά).

### Λήξη χρόνου τηλεχειρισμού

Εάν η εκμάθηση του τηλεχειριστηρίου δεν είναι επιτυχής εντός 25 δευτερολέπτων, πρέπει να επαναλάβετε τη διαδικασία. Ο μηχανισμός κίνησης μεταβαίνει αυτόματα στη λειτουργία προγραμματισμού.

### Μηνύματα σφάλματος

Τα μηνύματα σφάλματος είναι διαθέσιμα στις οδηγίες συναρμολόγησης, λειτουργίας και συντήρησης, κεφάλαιο 19.4.

### Παραπομπή σε εικόνες

Τις εικόνες που αναφέρονται σε αυτήν την περιγραφή θα τις βρείτε στις οδηγίες συναρμολόγησης, λειτουργίας και σέρβις.

### Ειδικός προγραμματισμός

Εκτός από τις διάφορες λειτουργίες και τις εκάστοτε παραμέτρους, μπορούν να πραγματοποιηθούν δύο ειδικοί προγραμματισμοί:

- Περιορισμός ισχύος
- Αλλαγή θέσης αερισμού χωρίς διάταξη ασφαλείας

Απευθυνθείτε για τον προγραμματισμό σε έναν εξειδικευμένο συνεργάτη. Ρυθμίσεις με τις οποίες αλλάζει η εργοστασιακή ρύθμιση επιτρέπεται να πραγματοποιούνται μόνο από ειδικούς.

## 2 Περιγραφή του προγραμματισμού

### 2.1 Ενσωματωμένος δέκτης ραδιοσυχνότητων

Στον ενσωματωμένο δέκτη ραδιοσυχνότητων μπορούν να ρυθμιστούν έως 100 κωδικοί τηλεχειρισμού. Οι κωδικοί τηλεχειρισμού μπορούν να κατανεμηθούν στα υπάρχοντα κανάλια.

Όταν έχουν ρυθμιστεί πάνω από 100 κωδικοί τηλεχειρισμού, τότε σβήνουν οι πρώτοι.

Όταν ο κωδικός τηλεχειρισμού ενός πλήκτρου τηλεχειριστηρίου ρυθμίζεται για δύο διαφορετικές λειτουργίες, τότε ο κωδικός τηλεχειρισμού για την πρώτη ρυθμισμένη λειτουργία διαγράφεται.

Για να ρυθμίσετε έναν κωδικό τηλεχειρισμού, πρέπει να πληρούνται οι παρακάτω προϋποθέσεις:

- Ο μηχανισμός κίνησης βρίσκεται σε ηρεμία.
- Ο χρόνος προειδοποίησης δεν είναι ενεργός.
- Ο χρόνος αναμονής δεν είναι ενεργός.

## 2.2 Ρύθμιση κωδικού τηλεχειρισμού για τη λειτουργία παλμού

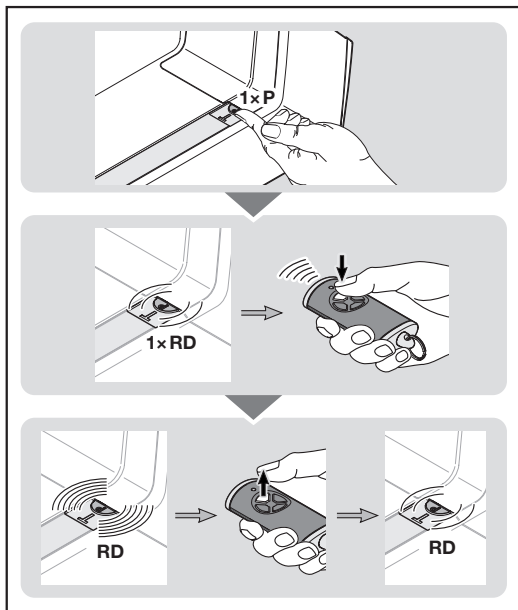

1. Πατήστε το πλήκτρο **P** στο περιβλήμα μηχανισμού κίνησης 1 φορά.  
Η λυχνία LED στο διάφανο πλήκτρο αναβοσβήνει 1 φορά κόκκινη.
2. Πατήστε και κρατήστε πατημένο το πλήκτρο τηλεχειριστηρίου, του οποίου τον κωδικό τηλεχειρισμού θέλετε να αποστείλετε.  
Η συμπεριφορά του τηλεχειριστηρίου είναι διαθέσιμη στις οδηγίες συναρμολόγησης, λειτουργίας και συντήρησης, κεφάλαιο 7.4.  
Όταν ο δέκτης αναγνωρίζει έναν έγκυρο κωδικό τηλεχειρισμού, τότε η κόκκινη λυχνία LED αναβοσβήνει γρήγορα στο διάφανο πλήκτρο.
3. Απελευθερώστε το πλήκτρο τηλεχειριστηρίου.  
**Το τηλεχειριστήριο ρυθμίστηκε και είναι έτοιμο για λειτουργία.**  
Η λυχνία LED στο διάφανο πλήκτρο αναβοσβήνει αργά κόκκινη.  
Μπορείτε να ρυθμίσετε περισσότερα τηλεχειριστήρια μέσα στα επόμενα 25 δευτερόλεπτα. (Λήξη χρόνου τηλεχειρισμού)

### Για τη ρύθμιση περισσότερων κωδικών τηλεχειρισμού (παλμικών):

- ▶ Επαναλάβετε τα βήματα 2 + 3.

Αν ρυθμίσετε τον ίδιο κωδικό τηλεχειρισμού σε 2 διαφορετικά κανάλια, θα διαγραφεί από το κανάλι που ρυθμίστηκε πρώτο.

### Για να διακόψετε πρόωρα τη ρύθμιση των κωδικών τηλεχειρισμού:

- ▶ Πατήστε το πλήκτρο **P** 7 φορές.

### Για τη ρύθμιση περαιτέρω λειτουργιών στα τηλεχειριστήρια:

- ▶ Πατήστε το πλήκτρο **P** στο περιβλήμα μηχανισμού κίνησης και επιλέξτε την επιθυμητή λειτουργία.

Φωτισμός μηχανισμού κίνησης	πάτημα 2 x
Μερικό άνοιγμα	πάτημα 3 x
Επιλογή κατεύθυνσης ΑΝΟΙΓΜΑΤΟΣ πόρτας	πάτημα 4 x
Επιλογή κατεύθυνσης ΚΛΕΙΣΙΜΑΤΟΣ πόρτας	πάτημα 5 x
Αερισμός	πάτημα 6 x

Η λυχνία LED στο διάφανο πλήκτρο αναβοσβήνει 1, 2, 3, 4, 5 ή 6 φορές κόκκινη.

4. Εκτελέστε τα βήματα 2 + 3 όπως στον κωδικό τηλεχειρισμού παλμών.

### Λήξη χρόνου τηλεχειρισμού:

Αν κατά τη ρύθμιση του κωδικού τηλεχειρισμού παρέλθει ο χρόνος (25 δευτερόλεπτα), ο μηχανισμός κίνησης επιστρέφει αυτόματα στον τρόπο λειτουργίας.

## 3 Λειτουργίες

### 3.1 Διακόπτης DIL A: Τύπος πόρτας

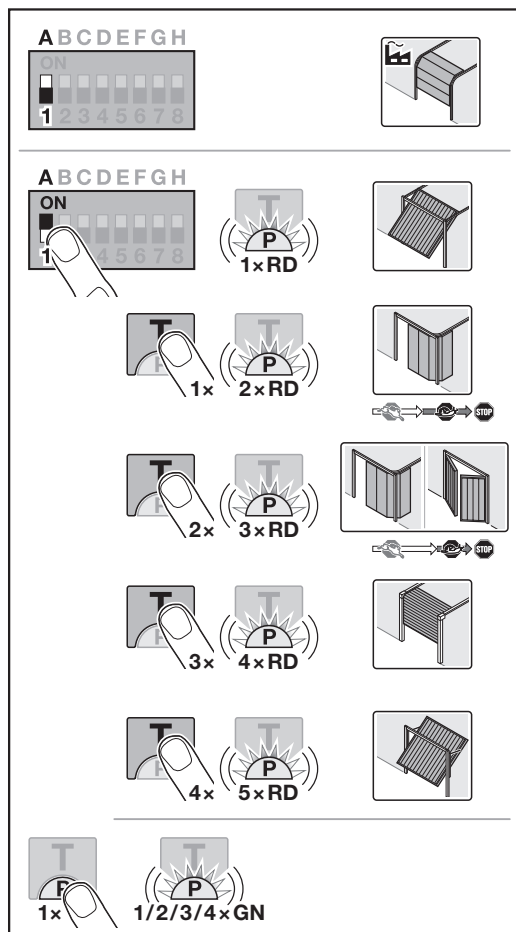

## ⚠ ΠΡΟΣΟΧΗ

### Κίνδυνος τραυματισμού λόγω λανθασμένης επιλογής τύπου πόρτας

Η δυσλειτουργία του συστήματος πόρτας μπορεί να οδηγήσει σε **τραυματισμούς**.

- ▶ Επιλέξτε **μόνο** την παράμετρο του συστήματος πόρτας που διαθέτετε.

Η ρύθμιση του τύπου πόρτας είναι εφικτή μόνο όταν δεν έχει ρυθμιστεί ο μηχανισμός κίνησης και το βύσμα τροφοδοσίας είναι συνδεδεμένο στην πρίζα.

Εάν ρυθμίσετε τον διακόπτη DIL σε έναν ρυθμισμένο μηχανισμό κίνησης, η ρύθμιση θα αγνοείται έως ότου δοθεί εντολή κίνησης. Μετά από εντολή κίνησης εμφανίζεται ένα σφάλμα (αναβόσβημα 8 φορές) έως ότου γίνει επαναφορά του διακόπτη DIL.

### Ρύθμιση / αλλαγή τύπου πόρτας:

<b>OFF</b>	Σπαστή γκαραζόπορτα, OFF	
<b>ON</b>	περαιτέρω τύποι πορτών ON	
	αναβοσβήνει 1 x	Μονοκόμματα πόρτα
	αναβοσβήνει 2 x	Πλευρική σπαστή πόρτα, μεγάλης διάρκειας μαλακή παύση
	αναβοσβήνει 3 x	Πλευρική σπαστή πόρτα, ανοιγόμενη πόρτα γκαράζ, σύντομης διάρκειας μαλακή παύση
	αναβοσβήνει 4 x	Πολύσπαστη γκαραζόπορτα οροφής
	αναβοσβήνει 5 x	Κάλυμμα μονοκόμματος γκαραζόπορτας

### Πλευρική σπαστή πόρτα, ανοιγόμενη γκαραζόπορτα

Αν έχει ρυθμιστεί ένα παρατεταμένο ομαλό σταμάτημα στην κατεύθυνση κλεισίματος πόρτας, ο μηχανισμός κίνησης θα ξεκινήσει στην κατεύθυνση ανοίγματος πόρτας με μια παρατεταμένη ομαλή εκκίνηση.

Αν έχει ρυθμιστεί ένα σύντομο ομαλό σταμάτημα στην κατεύθυνση κλεισίματος πόρτας, ο μηχανισμός κίνησης ξεκινάει κανονικά στην κατεύθυνση ανοίγματος πόρτας.

### 3.2 Διακόπτης DIL B: Αυτόματο κλείσιμο

Κατά το αυτόματο κλείσιμο η πόρτα ανοίγει όταν δίνεται εντολή κίνησης. Μόλις παρέλθει ο ρυθμισμένος χρόνος αναμονής και ο χρόνος προειδοποίησης, η πόρτα κλείνει αυτόματα.

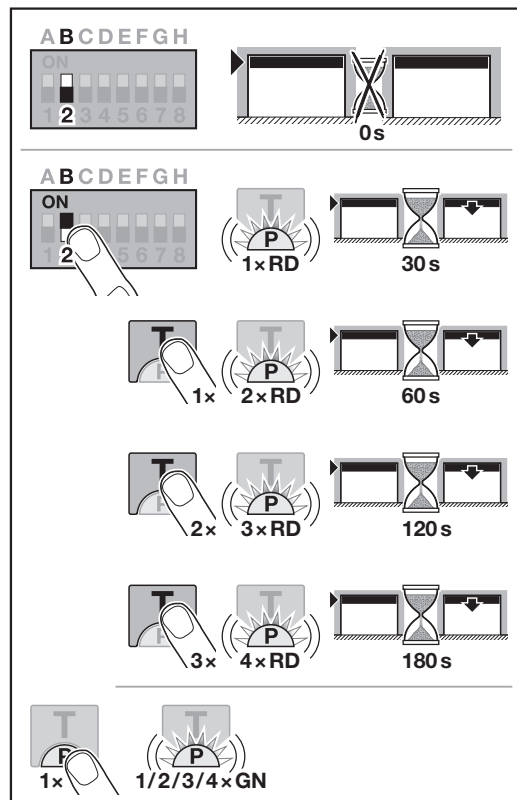

### ΕΙΔΟΠΟΙΗΣΗ

Το αυτόματο κλείσιμο επιτρέπεται / μπορεί να ενεργοποιηθεί στην περιοχή ισχύος του EN 12453 μόνο εφόσον στον στάνταρ περιορισμό ισχύος είναι συνδεδεμένη τουλάχιστον μία **πρόσθετη** διάταξη ασφαλείας (φωτοκύτταρο / προπροεωμένο φωτοκύτταρο), και **επιπλέον** είναι ενεργοποιημένη η προειδοποίηση προς την κατεύθυνση κλεισίματος πόρτας.

### Ρύθμιση / αλλαγή αυτόματου κλεισίματος:

<b>OFF</b>	Αυτόματο κλείσιμο OFF	
<b>ON</b>	Αυτόματο κλείσιμο ON	
	αναβοσβήνει 1 x	Χρόνος αναμονής 30 δευτερόλεπτα
	αναβοσβήνει 2 x	Χρόνος αναμονής 60 δευτερόλεπτα
	αναβοσβήνει 3 x	Χρόνος αναμονής 120 δευτερόλεπτα
	αναβοσβήνει 4 x	Χρόνος αναμονής 180 δευτερόλεπτα

### 3.3 Διακόπτης DIL C: Λειτουργία εσωτερικού φωτισμού, διάυλος και προειδοποίηση

HOR 1 - HCP ή UAP 1 - HCP (3ο ρελέ)

Το προαιρετικό ρελέ HOR 1 - HCP ή η πλακέτα αντίπτορα γενικής χρήσης UAP 1 - HCP (3ο ρελέ) απαιτούνται για τη σύνδεση εξωτερικής λάμπας ή σηματοδότη.

Με την πλακέτα αντάπτορα γενικής χρήσης UAP 1 - HCP (3ο ρελέ) μπορούν να ενεργοποιηθούν πρόσθετες λειτουργίες όπως π. χ. μήνυμα τελικής θέσης ανοίγματος πόρτας και κλεισίματος πόρτας, επιλογή κατεύθυνσης ή φωτισμός μηχανισμού κίνησης.

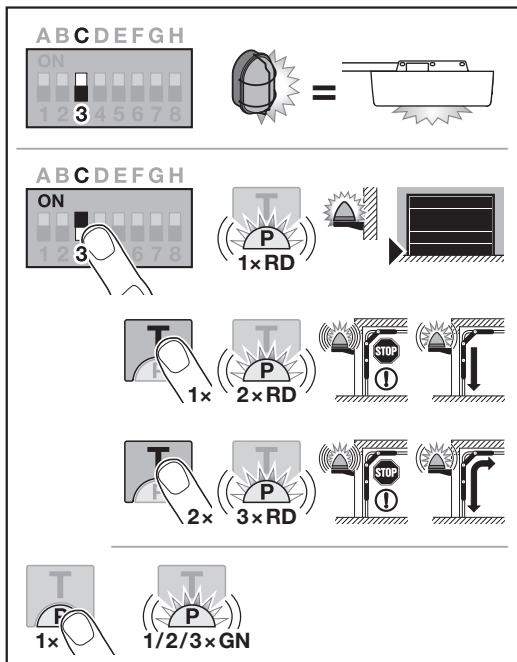

#### Ρύθμιση / τροποποίηση λειτουργίας εσωτερικού φωτισμού, διαύλου και προειδοποίησης:

<b>OFF</b>	Λειτουργία εσωτερικού φωτισμού, διαύλου και προθέρμανσης Εξωτερικός φωτισμός (λειτουργία όπως φωτισμός μηχανισμού κίνησης)	
<b>ON</b>	Λειτουργία εσωτερικού φωτισμού, διαύλου και προθέρμανσης ON	
αναβοσβήνει 1 x	Μήνυμα τελικής θέσης κλεισίματος πόρτας (Το προαιρετικό ρελέ ενεργοποιείται στην τελική θέση)	
αναβοσβήνει 2 x	Η προειδοποίηση ενεργοποιείται προς την κατεύθυνση κλεισίματος πόρτας (Το προαιρετικό ρελέ λειτουργεί κατά την προειδοποίηση και την κίνηση πόρτας). Ο φωτισμός μηχανισμού κίνησης ανάβει κατά τη διάρκεια κίνησης της πόρτας.	
αναβοσβήνει 3 x	Η προειδοποίηση ενεργοποιείται προς την κατεύθυνση ανοίγματος και κλεισίματος πόρτας (Το προαιρετικό ρελέ λειτουργεί κατά την προειδοποίηση και την κίνηση πόρτας). Ο φωτισμός μηχανισμού κίνησης ανάβει κατά τη διάρκεια κίνησης της πόρτας.	

#### 3.4 Διακόπτης DIL D: Διάταξη ασφαλείας SE2

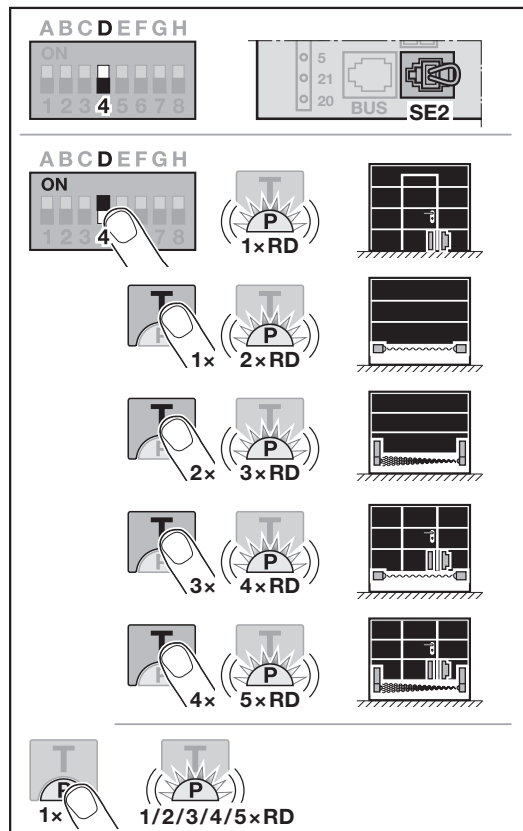

Εάν ρυθμίσετε τον διακόπτη DIL σε έναν ρυθμισμένο μηχανισμό κίνησης, η ρύθμιση θα αγνοείται έως ότου δοθεί εντολή κίνησης.

Μετά από εντολή κίνησης εμφανίζεται ένα σφάλμα (αναβοσβήματα 8 φορές) έως ότου γίνει επαναφορά του διακόπτη DIL ή πραγματοποιηθεί επαναφορά εργοστασιακών ρυθμίσεων.

#### Ρύθμιση / αλλαγή διάταξης ασφαλείας SE 2:

<b>OFF</b>	Διάταξη ασφαλείας SE 2 OFF	
<b>ON</b>	Διάταξη ασφαλείας SE 2 ON	
αναβοσβήνει 1 x	Επαφή ανθρωποθυρίδας STK με έλεγχο Ο έλεγχος πραγματοποιείται πριν από κάθε κίνηση της πόρτας.	
αναβοσβήνει 2 x	Πρεσοστάτης SKS	
αναβοσβήνει 3 x	Προπορευόμενο φωτοκύτταρο VL	
αναβοσβήνει 4 x	Πρεσοστάτης SKS με επαφή ανθρωποθυρίδας STK και έλεγχο	
αναβοσβήνει 5 x	Επαφή ανθρωποθυρίδας STK / Προπορευόμενο φωτοκύτταρο VL με έλεγχο	

### 3.5 Όριο αναστροφής στην κατεύθυνση κλεισίματος πόρτας

Για την εμπόδιση των εσφαλμένων ενεργειών (π. χ. ανεπιθύμητη αναστροφή), το όριο αναστροφής απενεργοποιεί τον προεσοστάτη SKS ή το προπορευόμενο φωτοκύτταρο VL λίγο πριν την προσέγγιση της τελικής θέσης κλεισίματος πόρτας. Η θέση του ορίου αναστροφής εξαρτάται από τον τύπο πόρτας και είναι εργοστασιακά προρυθμισμένη σε διαδρομή πλαισίου περ. 30 mm.

#### Σπαστή γκαραζόπορτα:

Ελάχιστο ύψος	Διαδρομή πλαισίου περ. 16 mm
Μέγιστο ύψος	Διαδρομή πλαισίου περ. 200 mm

Το όριο αναστροφής μπορεί να ρυθμιστεί ή να αλλάξει, εφόσον στο SE 2 έχει συνδεθεί προεσοστάτης ή προπορευόμενο φωτοκύτταρο.

Μετά την αλλαγή του ορίου αναστροφής απαιτείται έλεγχος λειτουργίας.

- ▶ Οδηγίες συναρμολόγησης, λειτουργίας και συντήρησης, κεφάλαιο 11.2

#### Για να ρυθμίσετε / αλλάξετε το όριο αναστροφής:

Ο διακόπτης DIL D πρέπει να βρίσκεται στη θέση OFF.

1. Ρυθμίστε τον διακόπτη DIL D στη θέση ON.  
Η λυχνία LED αναβοσβήνει 1 φορά. Η λειτουργία Επαφή ανθρωποθυρίδας STK με έλεγχο είναι ενεργοποιημένη.
2. Πατήστε το πλήκτρο **T**
  - 1 φορά για προεσοστάτη SKS,
  - 2 φορές για προπορευόμενο φωτοκύτταρο VL.

Η λυχνία LED αναβοσβήνει

  - 2 φορές κόκκινη για προεσοστάτη SKS,
  - 3 φορές κόκκινη για προπορευόμενο φωτοκύτταρο VL.
3. Πατήστε το πλήκτρο **P**.  
Για επιβεβαίωση η λυχνία LED αναβοσβήνει εφάπαξ
  - 2 φορές κόκκινη για προεσοστάτη SKS,
  - 3 φορές κόκκινη για προπορευόμενο φωτοκύτταρο VL.
4. Πατήστε το πλήκτρο **T\***.  
Η διαδρομή της πόρτας στην κατεύθυνση ανοίγματος πόρτας ξεκινάει. Η πόρτα σταματάει όταν φτάσει στην τελική θέση ανοίγματος πόρτας.
5. Τοποθετήστε στη μέση της πόρτας ένα δοκίμιο ελέγχου (μέγ. 300 x 50 x 16,25 mm, π.χ. ένα σπαστό μέτρο), έτσι ώστε να εφαρμόζει επίπεδα πάνω στο δάπεδο και στην περιοχή του προεσοστάτη ή του προπορευόμενου φωτοκυττάρου.
6. Πατήστε το πλήκτρο **T**.  
Η διαδρομή της πόρτας στην κατεύθυνση κλεισίματος πόρτας ξεκινάει.
  - Η πόρτα κλείνει έως ότου το δοκίμιο ελέγχου αναγνωριστεί από τη διάταξη ασφαλείας.
  - Η θέση αποθηκεύεται και ελέγχεται για συμβατότητα.
  - Ο μηχανισμός κίνησης επιστρέφει μέχρι την τελική θέση ανοίγματος πόρτας.

Η λυχνία LED αναβοσβήνει γρήγορα κόκκινη
7. Πατήστε το πλήκτρο **T**.  
Η λυχνία LED ανάβει κόκκινη.

**Το όριο αναστροφής έχει ρυθμιστεί/ αλλάχτεί.**

#### Αν η διαδικασία δεν ήταν επιτυχής:

Αφού επιτευχθεί η τελική θέση κλεισίματος πόρτας, η πόρτα ανοίγει και πάλι. Η πόρτα σταματάει στην τελική θέση ανοίγματος πόρτας. Ένα σφάλμα (αναβόσβημα 1 φορά) θα εμφανίζεται έως ότου επιβεβαιωθεί το σφάλμα. Πραγματοποιείται ρύθμιση του εργοστασιακά προρυθμισμένου ορίου αναστροφής.  
Επαναλάβετε ενδεχομένως τα βήματα 1 - 7.

- ▶ Πατήστε το πλήκτρο **T** για να επιβεβαιώσετε το σφάλμα.

#### Αν το όριο αναστροφής > 200 mm έχει επιλεγεί πριν την τελική θέση κλεισίματος πόρτας:

Η πόρτα κινείται και σταματάει στην τελική θέση ανοίγματος πόρτας. Ένα σφάλμα (αναβόσβημα 1 φορά) θα εμφανίζεται έως ότου επιβεβαιωθεί το σφάλμα. Πραγματοποιείται ρύθμιση του εργοστασιακά προρυθμισμένου ορίου αναστροφής.

- ▶ Πατήστε το πλήκτρο **T** για να επιβεβαιώσετε το σφάλμα.

#### Για να διακόψετε μια διαδρομή αναστροφής:

- ▶ Πατήστε το πλήκτρο **T**, το πλήκτρο **P** ή ένα εξωτερικό στοιχείο χειρισμού με παλμική λειτουργία.  
Η πόρτα σταματάει. Ένα σφάλμα (αναβόσβημα 1 φορά) θα εμφανίζεται έως ότου επιβεβαιωθεί το σφάλμα.
- ▶ Πατήστε το πλήκτρο **T** για να επιβεβαιώσετε το σφάλμα.

### 3.6 Διακόπτης DIL E: Αποφόρτιση μιάντα

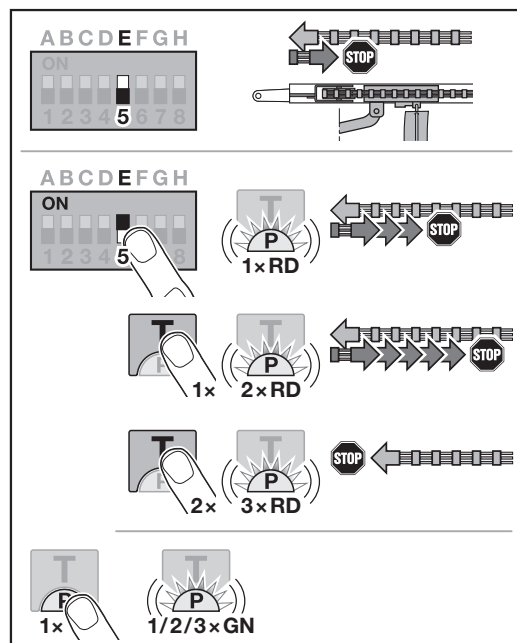

#### Ρύθμιση / αλλαγή αποφόρτισης μιάντα:

<b>OFF</b>	Αποφόρτιση μιάντα Σύντομη	
<b>ON</b>	Αποφόρτιση μιάντα περαιτέρω μήκη ON	
	αναβοσβήνει 1 x	Μέτρια
	αναβοσβήνει 2 x	Παρατεταμένη
	αναβοσβήνει 3 x	Χωρίς

\* - Πατώντας ξανά το πλήκτρο **T** διακόπτεται η διαδικασία.

### 3.7 Διακόπτης DIL F: Αλλαγή θέσης μερικού ανοίγματος / αερισμού

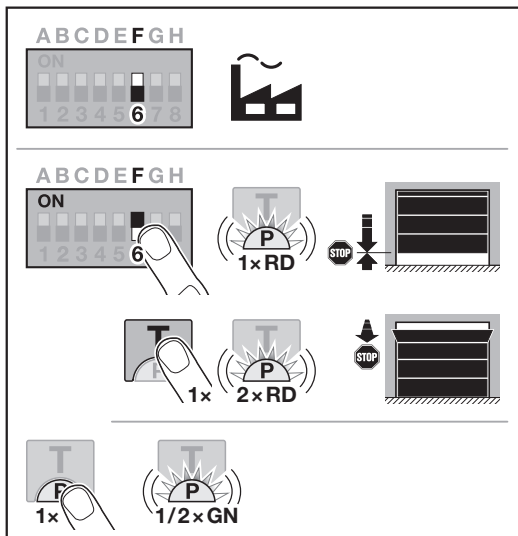

Οι θέσεις μερικού ανοίγματος και αερισμού εξαρτώνται από τον τύπο της πόρτας και είναι εργοστασιακά προρυθμισμένες.

#### Μερικό άνοιγμα

	τουλάχιστον 260 mm διαδρομή ολισθητήρα πριν από την τελική θέση ΚΛΕΙΣΙΜΑΤΟΣ πόρτας
Περιοχή	περ. 120 mm διαδρομή ολισθητήρα πριν από κάθε τελική θέση πόρτας

#### Αερισμός

	τουλάχιστον 100 mm διαδρομή πλαισίου
Περιοχή	ελάχ. 35 – μέγ. 300 mm διαδρομή ολισθητήρα πριν από την τελική θέση ΚΛΕΙΣΙΜΑΤΟΣ πόρτας

Η θέση **μερικού ανοίγματος** προσεγγίζεται ως ακολούθως μέσω:

- Του 3ου ασύρματου καναλιού
- Ενός εξωτερικού δέκτη
- Της πλακέτας ανάτππορα γενικής χρήσης UAP 1-HCP
- Ενός παλμού στις κλέμμες 20/23
- Μέσω του αισθητήρα κλιματισμού ΗΚSI - 1
- Μέσω homee Brain

Η θέση **αερισμός** προσεγγίζεται ως ακολούθως:

- Μέσω του 6ου ασύρματου καναλιού
- Μέσω του αισθητήρα κλιματισμού ΗΚSI-1
- Μέσω π. χ. της πλακέτας ανάτππορα γενικής χρήσης UAP 1-HCP
- Μέσω homee Brain

### ΕΙΔΟΠΟΙΗΣΗ

- Η θέση αερισμού μπορεί να τροποποιηθεί μόνο εφόσον στον στάνταρ περιορισμό ισχύος είναι συνδεδεμένη τουλάχιστον μία **πρόσθετη** διάταξη ασφαλείας (φωτοκύτταρο / προπορευόμενο φωτοκύτταρο) προς την κατεύθυνση κλεισίματος της πόρτας.
- Ένας αισθητήρας κλιματισμού και μία **πρόσθετη** διάταξη ασφαλείας (φωτοκύτταρο / προπορευόμενο φωτοκύτταρο) πρέπει οπωσδήποτε προηγουμένως να ρυθμιστούν.
- Εάν υπάρχει συνδεδεμένος αισθητήρας κλιματισμού, πρέπει να ενεργοποιηθεί η προειδοποίηση μέσω διακόπτη DIL C.

#### Ρύθμιση / αλλαγή θέσης:

1. Οδηγήστε την πόρτα με το πλήκτρο **T** μέσω του ρυθμισμένου παλμού κωδικού τηλεχειρισμού ή μέσω ενός εξωτερικού στοιχείου χειρισμού με λειτουργία παλμού στην επιθυμητή θέση.
2. Τοποθετήστε τον διακόπτη DIL F στη θέση ON και επιλέξτε την επιθυμητή λειτουργία.  
Η λυχνία LED ανάβει κόκκινη ανάλογα με την παράμετρο.

OFF	Μερικό άνοιγμα / αερισμός	
ON	Αλλαγή θέσης ON	
	αναβοσβήνει 1 x	Μερικό άνοιγμα
	αναβοσβήνει 2 x	Αερισμός

3. Πατήστε το πλήκτρο **P**, για να αποθηκεύσετε τη θέση αυτή. Η λυχνία LED ανάβει πράσινη ανάλογα με την ρυθμισμένη παράμετρο.

#### Η νέα θέση έχει αποθηκευτεί.

Εαν η επιλεγμένη θέση βρίσκεται πολύ κοντά στην τελική θέση κλεισίματος πόρτας, εμφανίζεται ένα μήνυμα βλάβης (η λυχνία LED αναβοσβήνει διαρκώς 1 φορά κόκκινη). Αυτόματα γίνεται επαναφορά της εργοστασιακής ρύθμισης ή διατηρείται η τελευταία έγκυρη θέση.

### ΕΙΔΟΠΟΙΗΣΗ

Με τη βάση πτυσσόμενου ρολού από τον πρόσθετο εξοπλισμό παρέχεται η δυνατότητα αερισμού του γκαράζ χωρίς την τοποθέτηση πρόσθετης διάταξης ασφαλείας (φωτοκύτταρο).

- ▶ Απευθυνθείτε για την τοποθέτηση και τον προγραμματισμό σε έναν εξειδικευμένο συνεργάτη.

### 3.8 Διακόπτης DIL G: Μήνυμα συντήρησης

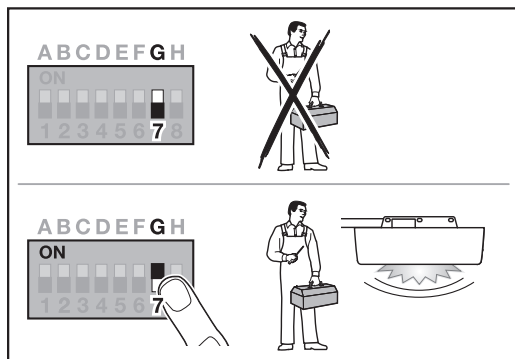

Όταν ο διακόπτης DIL G βρίσκεται στο OFF (εργοστασιακή ρύθμιση), τότε η ένδειξη συντήρησης είναι απενεργοποιημένη. Στην περίπτωση αυτή δεν εμφανίζεται μήνυμα.

Όταν ο διακόπτης DIL G βρίσκεται στο ON, τότε η ένδειξη συντήρησης είναι ενεργοποιημένη. Ένα μήνυμα εμφανίζεται το αργότερο μετά από

- χρόνο λειτουργίας 1 έτους  
ή
- 2000 κύκλους πόρτας

Το μήνυμα εμφανίζεται μία φορά μετά από κάθε τελική θέση κλεισίματος πόρτας.

Στη θέση OFF εξακολουθεί η μέτρηση των κύκλων (ΑΝΟΙΓΜΑ πόρτας / ΚΛΕΙΣΙΜΟ πόρτας).

#### Ενεργοποίηση / ρύθμιση της ένδειξης συντήρησης:

<b>OFF</b>	Μήνυμα συντήρησης OFF	
<b>ON</b>	Μήνυμα συντήρησης ON	
<b>μετακίνηση από ON σε OFF</b>	Επαναφορά μηνύματος συντήρησης	

#### 3.9 Διακόπτης DIL H: Σάρωση διαύλου

Η υποδοχή διαύλου προσφέρει τη δυνατότητα σύνδεσης πρόσθετων εξαρτημάτων με ειδικές λειτουργίες.

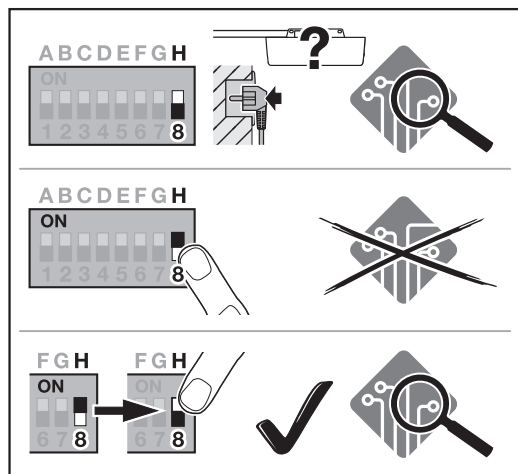

Κατά τη σάρωση διαύλου διαγράφονται και αναγνωρίζονται εκ νέου τα εξαρτήματα που είναι συνδεδεμένα στην υποδοχή διαύλου.

<b>OFF</b>	Δίαυλος ενεργοποιήθηκε Σάρωση διαύλου σε κατάσταση χωρίς ρύθμιση σε τροφοδοσία τάσης.	
<b>ON</b>	Δίαυλος ενεργοποιήθηκε Καμία επίδραση	
<b>μετακίνηση από ON σε OFF</b>	Δίαυλος ενεργοποιήθηκε Εκτελείται σάρωση διαύλου	

#### Για την εκτέλεση σάρωσης διαύλου:

1. Συνδέστε τον συνδρομητή διαύλου.
2. Μετακινήστε τον διακόπτη DIL H από τη θέση **OFF** στη θέση **ON**.
3. Μετακινήστε και πάλι τον διακόπτη DIL H από τη θέση **ON** στη θέση **OFF**.  
Η λυχνία LED αναβοσβήνει πολύ γρήγορα κατά την αλλαγή με κόκκινο/πράσινο χρώμα.

#### 3.10 Ειδικός προγραμματισμός

Εκτός από τις διάφορες λειτουργίες και τις εκάστοτε παραμέτρους, μπορούν να πραγματοποιηθούν δύο ειδικοί προγραμματισμοί:

- Περιορισμός ισχύος
- Αλλαγή θέσης αερισμού χωρίς διάταξη ασφαλείας

Απευθυνθείτε για τον προγραμματισμό σε έναν εξειδικευμένο συνεργάτη.

#### ΕΙΔΟΠΟΙΗΣΗ

Ρυθμίσεις με τις οποίες αλλάζει η εργοστασιακή ρύθμιση επιτρέπεται να πραγματοποιούνται μόνο από ειδικούς.

## 4 Εξαρτήματα

- ▶ Για τον σκοπό αυτό λάβετε υπόψη τις υποδείξεις ασφαλείας στις οδηγίες συναρμολόγησης, λειτουργίας και συντήρησης, κεφάλαιο 2.6
- Τα ηλεκτρικά πρόσθετα εξαρτήματα στο σύνολό τους επιτρέπεται να επιβαρύνουν τον μηχανισμό κίνησης με **έως 350 mA**. Για την κατανάλωση ρεύματος των εξαρτημάτων ανατρέξτε στις εικόνες.
- Η υποδοχή διαύλου προσφέρει τη δυνατότητα σύνδεσης πρόσθετων εξαρτημάτων με ειδικές λειτουργίες.
- Τα προαιρετικά παρελκόμενα δεν περιλαμβάνονται στην καθορισμένη τιμή αναμονής. Τα παρελκόμενα μπορεί να οδηγήσουν σε υψηλότερη κατανάλωση σε κατάσταση αναμονής.
- Τα πρόσθετα εξαρτήματα της σειράς 3 πρέπει να συνδέονται μέσω του αντάπτορα HCP HAP 1.

#### 4.1 Κλέμες σύνδεσης

Όλες οι κλέμες σύνδεσης μπορούν να συνδεθούν πολλές φορές (εικόνα 11):

- Ελάχιστο πάχος: 1 × 0,5 mm<sup>2</sup>
- Μέγιστο πάχος: 1 × 2,5 mm<sup>2</sup>

#### 4.2 Σύνδεση εξαρτημάτων

- ▶ Αφαιρέστε το κάλυμμα (εικόνα 11).

#### 4.2.1 Πλήκτρο με παλμική λειτουργία \*

Ένας διακόπτης με παλμική λειτουργία μπορεί να συνδεθεί στις βιδωτές κλέμες.

- ▶ Εικόνα 12

#### Αντιστοίχιση κλεμών:

<b>23</b>	Σήμα κανάλι 2	Μερικό άνοιγμα
<b>5</b>	+24 V DC	
<b>21</b>	Σήμα κανάλι 1	Παλμός
<b>20</b>	0 V	

#### 4.2.2 Εξωτερικοί δέκτες ραδιοσυχνότητας\*

- ▶ Εικόνα 13

Ανάλογα με τον δέκτη εισαγάγετε το βύσμα στην αντίστοιχη υποδοχή ή στην υποδοχή διαύλου.

Με έναν εξωτερικό ασύρματο δέκτη μπορούν π. χ. σε περιορισμένες εμβέλειες να ενεργοποιηθούν οι ακόλουθες λειτουργίες:

<b>HE 3 BiSecur</b> <b>HEI 3 BiSecur</b>	Παλμός Φως Μερικό άνοιγμα
---	---------------------------------

\* - Τα εξαρτήματα δεν περιλαμβάνονται στον βασικό εξοπλισμό!

<b>ESE BiSecur</b> <b>ESE-MCX BiSecur</b>	Παλμός Φως Μερικό άνοιγμα Επιλογή κατεύθυνσης ανοίγματος Επιλογή κατεύθυνσης κλεισίματος
--	--

Σε μεταγενέστερη σύνδεση εξωτερικού δέκτη ραδιοσυχνότητων πρέπει να διαγραφούν οπωσδήποτε οι κωδικόι τηλεχειρισμού της ενσωματωμένης ασύρματης μονάδας.

- ▶ Οδηγίες συναρμολόγησης, λειτουργίας και συντήρησης, κεφάλαιο 13.

#### **Ρύθμιση ενός κωδικού τηλεχειρισμού στον εξωτερικό δέκτη ραδιοσυχνότητων**

- ▶ Ρυθμίστε τον κωδικό τηλεχειρισμού ενός πλήκτρου τηλεχειριστηρίου βάσει των οδηγιών χρήσης του εξωτερικού δέκτη.

#### **4.2.3 Εξωτερικός παλμικός διακόπτης\***

- ▶ Εικόνα 14

Συνδέστε το πολύ έως 2 διακόπτες με επαφές σύνδεσης (ξηρές επαφές), π.χ. εσωτερικό διακόπτη ή κλειδοδιακόπτη.

#### **4.2.4 Εσωτερικός διακόπτης PB 3 / IT 3b / IT 3b-M\***

- ▶ Εικόνα 15

#### **Παλμικός διακόπτης για την ενεργοποίηση και διακοπή των διαδρομών της πόρτας**

- ▶ Εικόνα 15.1

#### **Διακόπτης φωτός για την ενεργοποίηση και απενεργοποίηση του φωτισμού μηχανισμού κίνησης**

- ▶ Εικόνα 15.2

#### **Διακόπτης για την ενεργοποίηση και απενεργοποίηση όλων των στοιχείων χειρισμού**

- ▶ Εικόνα 15.3

Με απενεργοποιημένα στοιχεία χειρισμού το φως μπορεί να συνεχίσει να ενεργοποιείται και να απενεργοποιείται.

#### **4.2.5 Φωτοκύτταρο 2 συρμάτων\* (δυναμικό)**

- ▶ Εικόνα 16

Με την ενεργοποίηση του φωτοκυττάρου σταματάει η διαδρομή της πόρτας και εκκινείται η διαδικασία αντίστροφης κίνησης ασφάλειας της πόρτας στην τελική θέση ανοίγματος.

#### **4.2.6 Ελεγμένη επαφή ανθρωποθυρίδας\***

- ▶ Εικόνα 17

Με το άνοιγμα της επαφής ανθρωποθυρίδας διακόπτεται αμέσως και εμποδίζεται μόνιμα η διαδρομή της πόρτας.

#### **4.2.7 Πρεσοστάτης\***

- ▶ Εικόνα 18

Με την ενεργοποίηση του πρεσοστάτη διακόπτεται η διαδρομή πόρτας και εκκινείται η διαδικασία αντίστροφης κίνησης ασφάλειας της πόρτας στην τελική θέση ανοίγματος.

#### **4.2.8 Προαιρετικό ρελέ HOR 1-HCP\***

- ▶ Εικόνα 19 και κεφάλαιο 3.3

Το προαιρετικό ρελέ είναι απαραίτητο για τη σύνδεση μιας εξωτερικής λάμπας ή σηματοδότη.

#### **4.2.9 Πλακέτα αντάπτορα γενικής χρήσης UAP 1-HCP\***

- ▶ Εικόνα 20 και κεφάλαιο 3.3

Η πλακέτα αντάπτορα γενικής χρήσης μπορεί να χρησιμοποιηθεί για περαιτέρω πρόσθετες λειτουργίες.

#### **4.2.10 Εφεδρική μπαταρία ανάγκης\***

- ▶ Εικόνα 21

Με την προαιρετική εφεδρική μπαταρία ανάγκης μπορείτε να μετακινήσετε την πόρτα σε περίπτωση διακοπής ρεύματος. Η μετάβαση στη λειτουργία με μπαταρία γίνεται αυτόματα. Στον φωτισμό μηχανισμού κίνησης ανάβουν κατά τη διάρκεια της λειτουργίας της μπαταρίας λιγότερα LED.

 <b>ΠΡΟΕΙΔΟΠΟΙΗΣΗ</b>
<b>Κίνδυνος τραυματισμού εξαιτίας απρόσμενης διαδρομής πόρτας</b>
Ενδεχόμενο απρόσμενης διαδρομής πόρτας υπάρχει όταν με αποσυνδεδεμένο το βύσμα τροφοδοσίας παραμένει συνδεδεμένη η εφεδρική μπαταρία ανάγκης.
▶ Κατά τη διάρκεια όλων των εργασιών στο σύστημα πόρτας, αποσυνδέετε πάντα το βύσμα τροφοδοσίας <b>και</b> το βύσμα της εφεδρικής μπαταρίας ανάγκης. Ασφαλίστε το σύστημα πόρτας έναντι μη εξουσιοδοτημένης επανενεργοποίησης.

\* – Τα εξαρτήματα δεν περιλαμβάνονται στον βασικό εξοπλισμό!

## Cuprins

<b>1</b>	<b>Observații generale</b> .....	<b>175</b>
<b>2</b>	<b>Descrierea programării</b> .....	<b>175</b>
2.2	Memorați codul radio pentru funcția impuls.....	176
<b>3</b>	<b>Funcții</b> .....	<b>176</b>
3.1	Comutator DIL A: tip de ușă .....	176
3.2	Comutatorul DIL B: închidere automată .....	177
3.3	Comutatorul DIL C: Funcția iluminare la interior, BUS și preavertizare .....	177
3.4	Comutatorul DIL D: Echipament de siguranță SE2.....	178
3.5	Limită de întoarcere în direcția ÎNCHIS a ușii .....	178
3.6	Comutatorul DIL E: detensionarea curelei .....	179
3.7	Comutatorul DIL F: Modificarea poziției de deschidere parțială / ventilare.....	180
3.8	Comutatorul DIL G: Mesaj de întreținere .....	180
3.9	Comutatorul DIL H: Scanare BUS .....	181
3.10	Programare specială.....	181
<b>4</b>	<b>Accesorii</b> .....	<b>181</b>
4.1	Bornele de conexiune .....	181
4.2	Racordarea accesoriilor .....	181
4.2.1	Buton cu funcționare cu impulsuri .....	181
4.2.2	Receptor extern radio* .....	181
4.2.3	Butonul extern pentru impuls* .....	181
4.2.4	Buton interior PB 3 / IT 3b .....	182
4.2.5	Barieră fotoelectrică cu cablu cu 2 ramificații* (dinamică).....	182
4.2.6	Contact pentru ușă pietonală înglobată, testat* ...	182
4.2.7	Sistem de siguranța cantului inferior* .....	182
4.2.8	Releu de operațiuni HOR 1-HCP* .....	182
4.2.9	Plăcuța cu circuite adaptoare universală UAP 1-HCP*.....	182
4.2.10	Acumulator de urgență* .....	182

## 1 Observații generale

### Setarea funcțiilor și parametrilor

Pentru pașii de setare și modificare a funcțiilor și parametrilor, consultați Instrucțiunile de montaj, funcționare și lucrări de mentenanță, capitolul 5.2.

### Timeout

În cazul în care pentru salvarea unui parametru dorit tasta **P** nu este apăsată în decurs de 60 de secunde, atunci parametrul 1 presetat (clipește 1 dată) rămâne valabil.

### Timeout radio

Dacă învățarea telecomenzii nu se realizează cu succes în decurs de 25 de secunde, trebuie să repetați procesul. Sistemul de acționare trece automat în modul de programare.

### Mesaje de eroare

Notificările mesajelor de eroare pot fi găsite în Instrucțiuni de montaj, funcționare și lucrări de mentenanță, capitolul 19.4.

### Referință la imagini

Imaginile din această descriere se regăsesc în instrucțiunile de montaj, funcționare și lucrările de mentenanță.

### Programare specială

În plus față de diferitele funcții și parametri aferenți, puteți efectua două programări speciale:

- Sistemul de limitare a forțelor
- Schimbați poziția ventilației fără dispozitiv de protecție

Pentru programare, adresați-vă distribuitorului dumneavoastră de specialitate. Setările, cu care este modificată setarea din fabrică, trebuie efectuate doar de către persoane de specialitate.

## 2 Descrierea programării

### 2.1 Receptorul radio integrat

Receptorul radio integrat poate învăța maxim 100 de coduri radio. Codurile radio se pot împărți între canalele existente. Dacă se învață mai mult de 100 de coduri radio, atunci primul cod memorat se șterge.

În cazul în care codul radio al unui buton de la transmițătorul este învățat pentru două funcții diferite, codul radio pentru prima funcție învățată este șters.

Pentru a învăța un cod radio, trebuie îndeplinite următoarele condiții preliminare:

- Sistemul de acționare este oprit.
- Timpul de preavertizare nu este activ.
- Timpul de menținere în poziția deschis nu este activ.

## 2.2 Memorați codul radio pentru funcția impuls

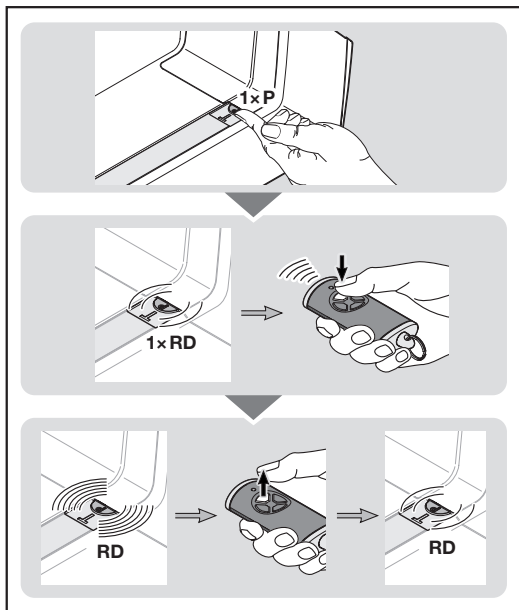

- Apăsați butonul **P** de la nivelul carcasei sistemului de acționare 1 singură dată.  
LED-ul de la nivelul butonului transparent luminează scurt 1 dată, roșu.
- Apăsați și țineți apăsată tasta transmițătorului radio de la care doriți să trimiteți codul radio.  
Comportamentul transmițătorului radio poate fi găsit în instrucțiunile de montaj, funcționare și lucrări de mentenanță, capitolul 7.4.  
Dacă receptorul recunoaște un cod radio valid, LED-ul din butonul transparent clipește rapid roșu.
- Eliberați butonul transmițătorului radio.  
**Transmițătorul radio a fost programat și este gata de funcționare.**  
LED-ul de la nivelul butonului transparent luminează intermitent roșu, lent.  
Transmițători radio suplimentari pot fi programați în decurs de 25 de secunde. (Timeout radio)

### Pentru a învăța coduri radio suplimentare (impuls):

- ▶ Repetați pașii 2 + 3.

Dacă pentru 2 canale diferite a fost memorat același cod radio, se șterge codul pentru primul canal memorat.

### Pentru a întrerupe mai devreme memorarea codului de radio:

- ▶ Apăsați pe butonul **P** de 7 ori.

### Pentru învățarea altor funcții la transmițătorul radio:

- ▶ Apăsați butonul **P** de pe capacul sistemului de acționare și selectați funcția dorită.

Lampa sistemului de acționare	se apasă de 2 ori
Deschidere parțială	se apasă de 3 ori
Alegerea direcției DESCHIS	se apasă de 4 ori
Alegerea direcției ÎNCHIS	se apasă de 5 ori
Ventilare	se apasă de 6 ori

LED-ul de la nivelul butonului transparent luminează intermitent roșu 1 dată, de 2 ori, de 3 ori, de 4 ori, de 5 ori sau de 6 ori.

- Efectuați pașii 2 + 3, la fel ca în cazul codului radio Impuls.

### Timeout radio:

În cazul în care în timpul învățării codului radio, timeout-ul (25 de secunde) expiră, sistemul de acționare comută automat în regimul de funcționare.

## 3 Funcții

### 3.1 Comutator DIL A: tip de ușă

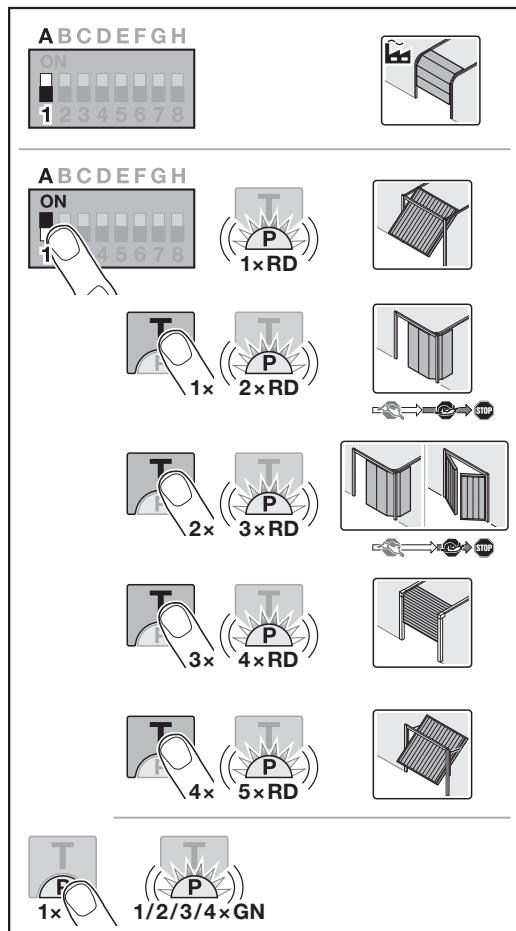

### ⚠ PRECAUȚIE

**Pericol de rănire din cauza tipului de ușă selectat incorect**  
Comportamentul incorect al instalației ușii poate duce la răniri.

- ▶ Selectați *numai* parametrii ansamblului de uși existent.

Comutatorul DIL A poate fi setat numai dacă sistemul de acționare nu este învățat și dacă ștecărul de rețea este introdus în priză.

Dacă efectuați modificări la nivelul unui comutator DIL al unui sistem de acționare care nu este memorat, setarea este ignorată până la emiterea unei comenzi de deplasare. După emiterea unei comenzi de funcționare este afișată o eroare (iluminare intermitentă de 8 ori) până la resetarea comutatorului DIL.

## Setarea / modificarea tipului de uşă:

<b>OFF</b>	Uşă secţionabilă, OPRITĂ	
<b>ON</b>	alte tipuri de uşi ACTIVATE	
	Se aprinde intermitent 1 dată	Uşă basculantă
	Se aprinde intermitent de 2 ori	Uşă secţionabilă cu deschidere laterală, oprire controlată lungă
	Se aprinde intermitent de 3 ori	Uşă secţionabilă laterală, uşă batantă pentru garaj, oprire controlată scurtă
	Se aprinde intermitent de 4 ori	Uşă culisantă la tavan pentru garaj
Se aprinde intermitent de 5 ori	Canopie uşă basculantă	

## Uşă secţionabilă laterală, uşă batantă pentru garaj

Dacă este reglată o oprire controlată lungă în direcţia ÎNCHIS a uşii, sistemul de acţionare efectuează, de asemenea, o deplasare controlată lungă în direcţia DESCHIS a uşii.

Dacă este reglată o oprire controlată scurtă în direcţia ÎNCHIS a uşii, sistemul de acţionare efectuează o deplasare normală în direcţia DESCHIS a uşii.

## 3.2 Comutatorul DIL B: închidere automată

La o închidere automată, uşa se deschide la o comandă de deplasare. După expirarea timpului de menţinere în poziţia deschis şi a timpului de preavertizare, uşa se închide automat.

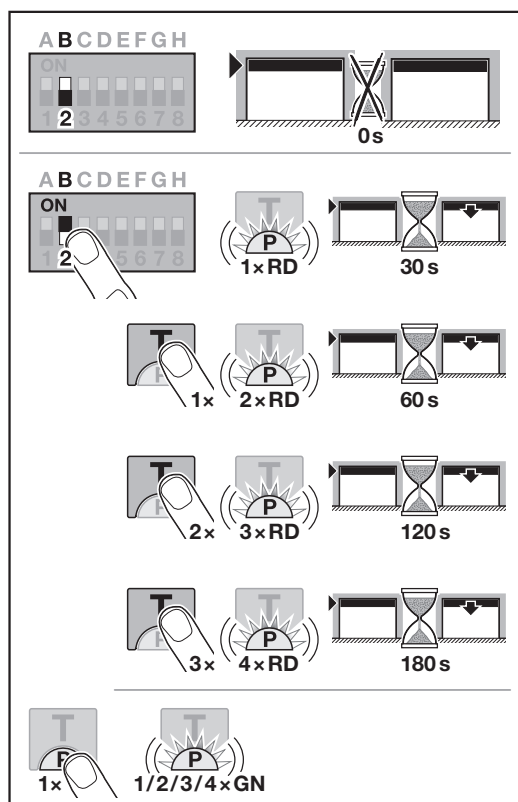

## OBSERVAŢIE

Conform domeniului de valabilitate al standardului EN 12453, închiderea automată trebuie / poate fi activată doar dacă la sistemul existent de limitare a forţei, ca dotare în serie, este conectat cel puţin un echipament de siguranţă **suplimentar** (barieră fotoelectrică / barieră fotoelectrică conducătoare) şi este activată în mod **suplimentar** preavertizarea în direcţia ÎNCHIS a uşii.

## Setare / modificare închidere automată

<b>OFF</b>	Închidere automată OPRITĂ		
<b>ON</b>	Închidere automată PORŢITĂ		
	Se aprinde intermitent 1 dată	Temp de menţinere în poziţia deschis 30 secunde	
	Se aprinde intermitent de 2 ori	Temp de menţinere în poziţia deschis 60 secunde	
	Se aprinde intermitent de 3 ori	Temp de menţinere în poziţia deschis 120 secunde	
	Se aprinde intermitent de 4 ori	Temp de menţinere în poziţia deschis 180 secunde	

## 3.3 Comutatorul DIL C: Funcţia iluminare la interior, BUS şi preavertizare

HOR 1-HCP sau UAP 1-HCP (3. Releu)

Releu de opţiuni HOR 1-HCP sau plăcuţa cu circuite adaptoare universală UAP 1-HCP (3. Releu) sunt necesare pentru conectarea unei lămpi externe sau a unui semnalizator luminos. Cu ajutorul plăcuţei cu circuite adaptoare universală UAP 1-HCP (3.Releu) pot fi activate alte funcţii, ca de exemplu, raportarea poziţiei finale DESCHIS şi ÎNCHIS, alegerea direcţiei sau lampa sistemului de acţionare.

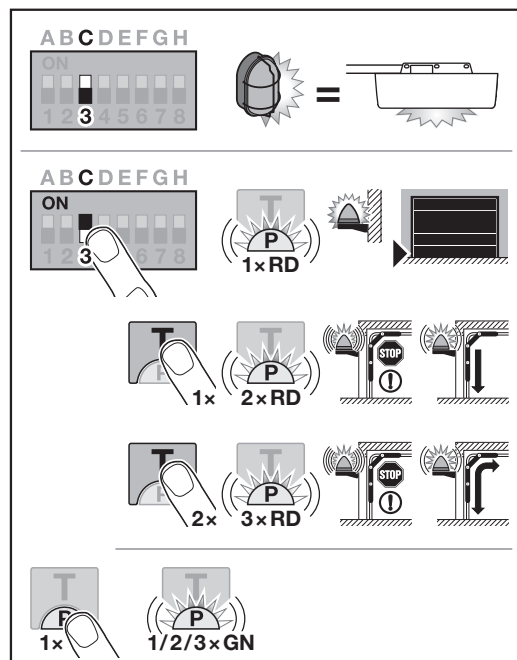

**Reglarea / modificarea funcției de iluminare la interior, BUS și preavertizare:**

<b>OFF</b>	Funcția de iluminare internă, BUS și preavertizare Iluminat exterior (Funcție asemănătoare cu lampa sistemului de acționare)	
<b>ON</b>	Funcția de iluminare internă, BUS și preavertizare PORNIT	
Se aprinde intermitent 1 dată	Raportarea poziției finale ÎNCHIS (Releu de opțiuni se declanșează în poziția finală)	
Se aprinde intermitent de 2 ori	Preavertizare este activată în direcția ÎNCHIS a ușii (Releu de opțiuni funcționează ciclic în timpul preavertizării și al cursei ușii). Lampa sistemului de acționare iluminează în timpul cursei ușii.	
Se aprinde intermitent de 3 ori	Preavertizare activată în direcția DESCHIS și ÎNCHIS a ușii (Releu de opțiuni funcționează ciclic în timpul preavertizării și al cursei ușii). Lampa sistemului de acționare iluminează în timpul cursei ușii.	

Dacă efectuați modificări la nivelul unui comutator DIL al unui sistem de acționare care nu este memorat, setarea este ignorată până la emiterea unei comenzi de deplasare.

După emiterea unei comenzi de deplasare, este afișată o eroare (iluminare intermitentă de 8 ori) până la resetarea comutatorului DIL sau se face o resetare din fabrică.

**Reglarea / modificarea echipamentului de siguranță SE 2:**

<b>OFF</b>	Echipament de siguranță SE 2 OPRIT	
<b>ON</b>	Echipament de siguranță SE 2 PORNIT	
Se aprinde intermitent 1 dată	Contact pentru ușă pietonală înglobată STK cu autotestare Testarea este verificată înainte de fiecare cursă a ușii.	
Se aprinde intermitent de 2 ori	Sistemul de siguranță a cantului inferior SKS	
Se aprinde intermitent de 3 ori	Barieră fotoelectrică externă VL	
Se aprinde intermitent de 4 ori	Siguranță cant inferior SKS cu contact pentru ușă pietonală înglobată STK / autotestare	
Se aprinde intermitent de 5 ori	Contact pentru ușă pietonală înglobată STK / barieră fotoelectrică externă VL cu autotestare	

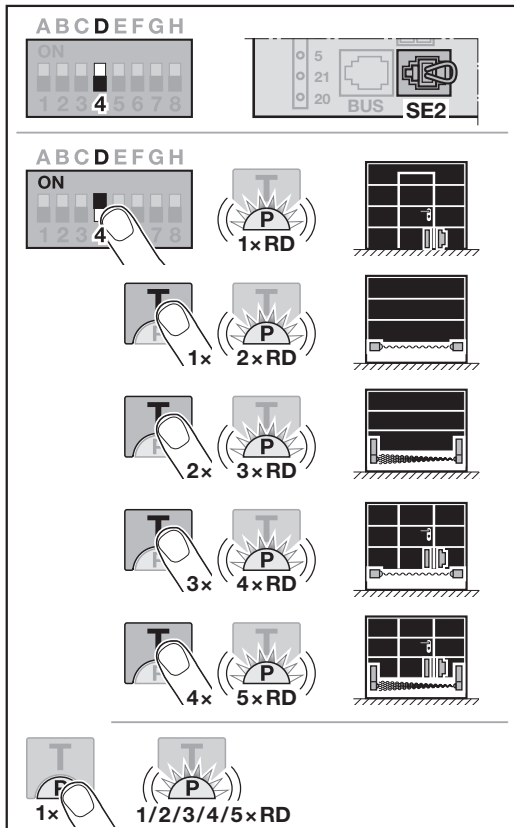
**3.4 Comutatorul DIL D: Echipament de siguranță SE2****3.5 Limită de întoarcere în direcția ÎNCHIS a ușii**

Pentru a împiedica reacțiile greșite (de ex. întoarcerile nedorite), limita de întoarcere dezactivează sistemul de siguranță al cantului inferior SKS sau bariera luminoasă conducătoare VL la scurt timp înainte de atingerea poziției finale ÎNCHIS a ușii.

Poziția limitei de întoarcere depinde de tipul de ușă și este presetată din fabrică la cca. 30 mm cursă de culisare.

**Ușă secțională:**

Înălțime minimă	cca. 16 mm cursă de culisare
Înălțime maximă	cca. 200 mm cursă de culisare

Limita de întoarcere poate fi reglată sau modificată atunci când la nivelul SE 2 este conectat un sistem de siguranță al cantului inferior sau o barieră fotoelectrică conducătoare.

După modificarea limitei de întoarcere este necesară o verificare suplimentară a funcționalității.

► Instrucțiuni de montaj, operare și întreținere, capitolul 11.2

**Pentru a regla / a modifica limita de întoarcere:**

Comutatorul DIL D trebuie să fie în poziția OFF.

- Aduceți comutatorul DIL D în poziția ON.  
LED-ul se aprinde intermitent roșu de 1 ori. Este activată funcția contact pentru ușă pietonală înglobată STK cu testare.
- Apăsați butonul T
  - 1 dată pentru sistemul de siguranță al cantului inferior SKS,
  - de 2 ori pentru bariera fotoelectrică conducătoare VL. LED-ul luminează intermitent
  - de 2 ori roșu pentru sistemul de siguranță al cantului inferior SKS,
  - de 3 ori roșu pentru bariera fotoelectrică conducătoare VL.

3. Apăsăți butonul **P**.  
Pentru confirmare LED-ul luminează scurt o singură dată
- de 2 ori roșu pentru sistemul de siguranță al cantului inferior SKS,
  - de 3 ori roșu pentru bariera fotoelectrică conducătoare VL.
4. Apăsăți butonul **T** \*.  
Începe cursa ușii în direcția DESCHIS. După atingerea poziției finale DESCHIS a ușii, aceasta rămâne în poziție.
5. Amplasați un corp de probă în mijlocul ușii (maxim 300 x 50 x 16,25 mm, de ex. un metru de tâmplar), astfel încât acesta este așezat cu partea lată pe pardoseală și se află în dreptul sistemului de siguranță al cantului inferior sau al barierei fotoelectrice conducătoare.
6. Apăsăți butonul **T**.  
Începe cursa ușii în direcția ÎNCHIS.
- Ușa se deplasează până la identificarea corpului de probă de către echipamentul de siguranță.
  - Poziția este salvată și este verificată plauzibilitatea acesteia.
  - Sistemul de acționare se deplasează în sens invers până în poziția finală DESCHIS.  
LED-ul clipește rapid roșu
7. Apăsăți butonul **T**.  
LED-ul se aprinde lung roșu.

**Limita de întoarcere este setată / modificată.**

**Dacă procesul nu a decurs cu succes:**

După atingerea poziției finale ÎNCHIS a ușii, aceasta se deschide din nou. Ușa se oprește în poziția finală DESCHIS a ușii. O eroare (1 iluminare scurtă) este afișată până când este confirmată. Este setată limita de întoarcere reglată din fabrică.  
Dacă este cazul, repetați pașii 1 – 7.

- ▶ Pentru a confirma eroarea apăsați butonul **T**.

**Dacă s-a ales limita de întoarcere > 200 mm înainte de poziția finală ÎNCHIS a ușii:**

Ușa se deplasează și rămâne în poziția finală DESCHIS a ușii. O eroare (1 iluminare scurtă) este afișată până când este confirmată. Este setată limita de întoarcere reglată din fabrică.

- ▶ Pentru a confirma eroarea apăsați butonul **T**.

**Pentru a întrerupe o cursă de întoarcere:**

- ▶ Apăsăți butonul **T**, butonul **P** sau un element extern de control cu funcție de tip impuls.  
Ușa se oprește. O eroare (1 iluminare scurtă) este afișată până când este confirmată.
- ▶ Pentru a confirma eroarea apăsați butonul **T**.

### 3.6 Comutatorul DIL E: detensionarea curelei

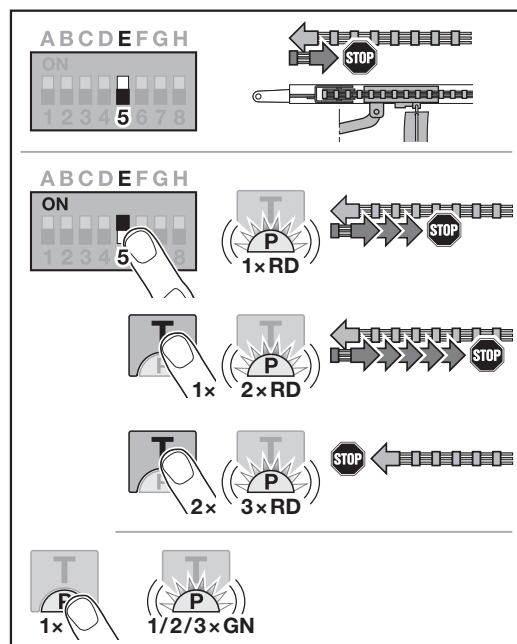

**Reglarea / modificarea detensionării curelei:**

<b>OFF</b>	Detensionarea curelei Scurtă		
<b>ON</b>	Se aprinde intermitent 1 dată	Mediu	
	Se aprinde intermitent de 2 ori	Lungă	
	Se aprinde intermitent de 3 ori	Fără	

\* – O altă apăsare a butonului **T** întrerupe procesul.

### 3.7 Comutatorul DIL F: Modificarea poziției de deschidere parțială / ventilare

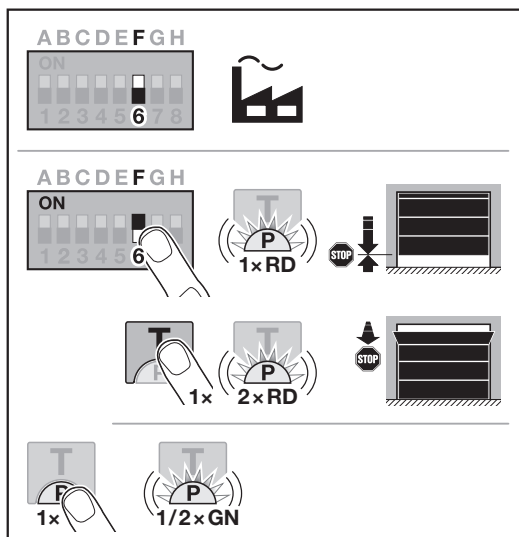

Pozițiile de deschidere parțială și ventilare sunt prereglate din fabrică în funcție de tipul ușii.

#### Deschidere parțială

	cursă de culisare min. 260 mm înainte de poziția finală a ușii ÎNCHIS
Domeniu	cursă de culisare de min. 120 mm înainte de fiecare poziție finală a ușii

#### Ventilare

	cursă de culisare min. 100 mm
Domeniu	min. 35 – max. 300 mm cursă de culisare înainte de poziția finală a ușii ÎNCHIS

În poziția de **deschidere parțială** se poate ajunge în modul următor:

- Canalul de radio numărul 3
- De la un receptor extern
- Plăcuța cu circuite adaptoare universală UAP 1-HCP
- Printr-un impuls la bornele 20/23
- Senzorul de climatizare HKSI-1
- Prin homee Brain

În poziția de **ventilare** se poate ajunge în felul următor:

- Prin intermediul canalului radio 6
- Senzorul de climatizare HKSI-1
- De ex. prin intermediul plăcuței cu circuite adaptoare universală UAP 1-HCP
- Prin homee Brain

#### OBSERVAȚIE

- Poziția Ventilare poate fi modificată doar dacă la sistemul existent de limitare a forței, ca dotare în serie, este conectat cel puțin un echipament de siguranță **suplimentar** (barieră fotoelectrică / barieră fotoelectrică exterioară) în direcția ÎNCHIS a ușii.
- Este obligatorie memorarea în prealabil a unui senzor de climatizare și a unui echipament de siguranță **suplimentar** (barieră fotoelectrică / barieră fotoelectrică conducător).
- Atunci când este conectat un senzor de climatizare, este necesară, de asemenea, activarea preavertizării prin intermediul comutatorului DIL C.

#### Reglarea / modificarea poziției:

1. Cu ajutorul butonului **T** deplasați ușa în poziția dorită, prin intermediul codului radio de tip impuls memorat sau a unui element extern de comandă cu funcție de impuls.
2. Aduceți comutatorul DIL F în poziția ON și selectați funcția dorită.  
LED-ul luminează roșu conform parametrilor.

OFF	Deschidere parțială / ventilare	
ON	Modificarea poziției PORNITĂ	
	Se aprinde intermitent 1 dată	Deschidere parțială
	Se aprinde intermitent de 2 ori	Ventilare

3. Apăsați butonul **P** pentru a salva această poziție.  
LED-ul luminează verde conform parametrilor setați.

#### Poziția modificată este salvată.

Dacă poziția selectată este prea aproape de poziția finală ÎNCHIS a ușii, este afișat un mesaj de eroare (LED-ul luminează 1 dată lung, roșu). Poziția este reglată automat la setarea din fabrică sau se păstrează ultima poziție validă.

#### OBSERVAȚIE

Cu ajutorul unui suport de role rabatabil disponibil ca accesoriu, aveți posibilitatea de a ventila garajul și fără a monta un echipament de siguranță suplimentar bariera fotoelectrică (fotocelule).

- Pentru montare și programare, adresați-vă distribuitorului dumneavoastră de specialitate.

### 3.8 Comutatorul DIL G: Mesaj de întreținere

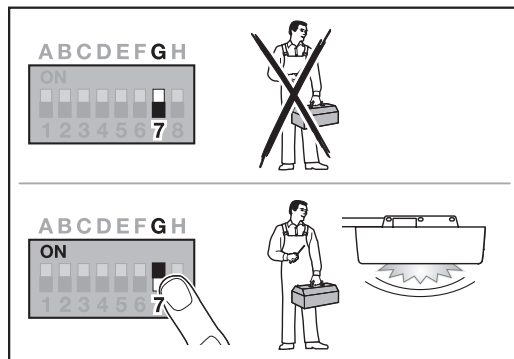

Atunci când comutatorul DIL G se află în poziția OFF (setare din fabrică), indicatorul de întreținere este dezactivat. În acest caz nu mai apare nici un mesaj.

Atunci când comutatorul DIL G este în poziția ON, indicatorul de întreținere este activat. Un mesaj va apărea cel târziu după

- 1 an de funcționare sau
- 2000 de cicluri ale ușii

Mesajul este afișat la fiecare atingere a poziției finale ÎNCHIS a ușii.

În poziția OFF, ciclurile (DESCHIS / ÎNCHIS) se contorizează mai departe.

#### Activarea / reglarea indicatorului de întreținere:

OFF	Mesaj de întreținere OPRIT	
ON	Mesaj de întreținere PORNICIT	
comutați de la ON la OFF	Resetarea mesajului de lucrări de întreținere	

### 3.9 Comutatorul DIL H: Scanare BUS

La mufa BUS există posibilitatea de conectare a accesoriilor cu funcții speciale.

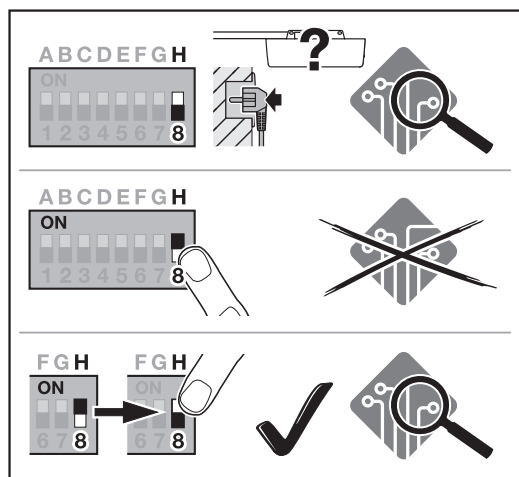

În timpul unei scanări BUS, accesoriile conectate la mufa BUS sunt șterse și identificate din nou.

OFF	BUS activat Scanare BUS fără memorare la alimentarea cu tensiune.	
ON	BUS activat Niciun efect	
comutați de la ON la OFF	BUS activat Scanarea BUS a fost efectuată	

#### Pentru a efectua scanarea BUS:

1. Conectați participanții BUS.
2. Glišați comutatorul DIL H de la OFF la ON.
3. Glišați din nou comutatorul DIL H de la ON la OFF.  
LED-ul iluminează intermitent foarte rapid în alternanță roșu / verde.

#### 3.10 Programare specială

În plus față de diferitele funcții și parametri aferenți, puteți efectua două programări speciale:

- Sistemul de limitare a forțelor
- Schimbați poziția de ventilare fără echipament de siguranță

Pentru programare, adresați-vă distribuitorului dumneavoastră de specialitate.

#### OBSERVAȚIE

Setările, cu care este modificată setarea din fabrică, trebuie efectuate doar de către persoane specializate.

## 4 Accesorii

- ▶ Țineți cont de instrucțiunile de siguranță din instrucțiunile de montare, funcționare și lucrări de mentenanță, capitolul 2.6
- Sarcina totală a accesoriilor nu are voie să încarce sistemul de acționare cu **max. 350 mA**. Consumul de curent pentru componente se poate vedea în imagini.
- La bucușa BUS există posibilitatea de conectare a accesoriilor cu funcții speciale.
- Accesoriile opționale nu sunt incluse în valoarea standby specificată. Accesoriile pot duce la un consum mai mare în standby.
- Accesoriile din seria 3 trebuie să fie conectate la HCP-Adapter HAP 1.

#### 4.1 Bornele de conexiune

Toate bornele de conexiune permit o legare multiplă (figura 11):

- Grosime minimă: 1 × 0,5 mm<sup>2</sup>
- Grosime maximă: 1 × 2,5 mm<sup>2</sup>

#### 4.2 Racordarea accesoriilor

- ▶ Scoateți capacul (Figura 11).

#### 4.2.1 Buton cu funcționare cu impulsuri\*

Butonul cu funcție tip impuls poate fi conectat la clemele cu șurub.

- ▶ Figura 12

#### Alocarea bornelor:

23	Semnal canal 2	Deschidere parțială
5	+24 V c.c.	
21	Semnal canal 1	Impuls
20	0 V	

#### 4.2.2 Receptor extern radio\*

- ▶ Figura 13

În funcție de receptor, introduceți ștecherul în mufa corespunzătoare sau în mufa BUS.

De ex. în cazul unor raze de acțiune limitate, cu un receptor radio extern se pot comanda următoarele funcții:

HE 3 BiSecur HEI 3 BiSecur	Impuls Lumină Deschidere parțială
ESE BiSecur ESE-MCX BiSecur	Impuls Lumină Deschidere parțială Alegerea direcției DESCHIS Alegerea direcției ÎNCHIS

La conectarea ulterioară a unui receptor radio extern, este absolut necesară ștergerea codurilor radio ale modulului radio integrat.

- ▶ Instrucțiuni de montaj, operare și întreținere, capitolul 13.

#### Învățarea unui cod radio la un receptor radio extern

- ▶ Învățați un cod radio al unui buton de la transmițătorul radio pe baza manualul de utilizare al receptorului extern.

\* – Accesoriile nu sunt incluse în dotarea standard!

**4.2.3 Butonul extern pentru impuls\***

▶ Figura 14

Se conectează maxim 2 butoane cu contacte normal închise (fără potențial), spre exemplu tastatură de interior sau taste cu cheie.

**4.2.4 Buton interior PB 3 / IT 3b / IT 3b-M\***

▶ Figura 15

**Buton de impuls pentru declanșarea sau oprirea curselor ușii**

▶ Figura 15.1

**Tastă luminos pentru pornirea și oprirea lămpii sistemului de acționare**

▶ Figura 15.2

**Buton pentru pornirea și oprirea tuturor elementelor de comandă**

▶ Figura 15.3

Când elementele de control sunt oprite, lumina poate fi încă aprinsă și stinsă.

**4.2.5 Barieră fotoelectrică cu cablu cu 2 ramificații\* (dinamică)**

▶ Figura 16

Declanșarea barierei fotoelectrice oprește mișcarea ușii și are loc cursa de întoarcere de siguranță în poziția finală DESCHIS a ușii.

**4.2.6 Contact pentru ușă pietonală înglobată, testat\***

▶ Figura 17

Deschiderea contactului pentru ușă pietonală înglobată oprește o cursă de poartă imediat și împiedică permanent mișcarea ușii.

**4.2.7 Sistem de siguranța cantului inferior\***

▶ Figura 18

Declanșarea siguranței canturilor de închidere oprește mișcarea ușii și are loc cursa de întoarcere de siguranță a ușii în poziția finală DESCHIS a ușii.

**4.2.8 Releu de operațiuni HOR 1-HCP\***

▶ Figura 19 și capitolul 3.3

Releul de opțiuni este necesar la conectarea unei lămpi sau a unui semnalizator luminos extern.

**4.2.9 Plăcuța cu circuite adaptoare universală UAP 1-HCP\***

▶ Figura 20 și capitolul 3.3

Placa de circuite-adaptor universală poate fi utilizată și pentru alte funcții suplimentare.

**4.2.10 Acumulator de urgență\***

▶ Figura 21

Cu un acumulator de rezervă opțional, ușa poate fi deplasată în cazul unei pene de curent. Trecerea la operarea pe bază de acumulator va avea loc automat. La nivelul lămpii sistemului de acționare, pe durata operării pe bază de acumulator, luminează mai puține LED-uri.

**AVERTIZARE****Pericol de accidentare din cauza unei curse accidentale a ușii**

Ușa poate efectua o cursă neașteptată dacă în ciuda ștecherului scos din priză, acumulatorul de urgență este încă conectat la sistemul de acționare.

- ▶ Înaintea efectuării oricăror lucrări la instalația ușii, scoateți atât ștecherul de rețea, **precum și** ștecherul acumulatorului de urgență din priză. Asigurați instalația ușii împotriva unei eventuale reporniri neautorizate.

\* – Accesoriile nu sunt incluse în dotarea standard!

## Съдържание

<b>1</b>	<b>Общи указания</b> .....	<b>183</b>
<b>2</b>	<b>Описание на програмирането</b> .....	<b>183</b>
2.2	Регистриране на радиокод за функцията „импулс“ .....	184
<b>3</b>	<b>Функции</b> .....	<b>184</b>
3.1	DIL-прекъсвач А: Тип врата.....	184
3.2	DIL-прекъсвач В: Автоматично затваряне .....	185
3.3	DIL-прекъсвач С: Функция „Вътрешно осветление, BUS и предупреждение“ .....	185
3.4	DIL-прекъсвач D: Защитен механизъм SE2.....	186
3.5	Граница на реверсиране в посока „затворена врата“ .....	186
3.6	DIL-прекъсвач Е: Разтоварване на ремъка .....	187
3.7	DIL-прекъсвач F: Промяна на позиция „частично отваряне“ / „проветряване“ .....	187
3.8	DIL-прекъсвач G: Съобщение за необходимост от техническа поддръжка .....	188
3.9	DIL-прекъсвач H: Сканиране на BUS.....	189
3.10	Специално програмиране .....	189
<b>4</b>	<b>Принадлежности</b> .....	<b>189</b>
4.1	Присъединителни клеми .....	189
4.2	Свързване на принадлежности .....	189
4.2.1	Манипулатор с импулсна функция .....	189
4.2.2	Външни радиоприемници* .....	189
4.2.3	Външен импулсен манипулатор* .....	189
4.2.4	Innentaster PB 3 / IT 3b .....	190
4.2.5	2-проводникова фотоклетка* (динамична) .....	190
4.2.6	Тестван контакт за вградена врата* .....	190
4.2.7	Защита на затварящия кант* .....	190
4.2.8	Опционално реле HOR 1-HCP* .....	190
4.2.9	Универсална адаптерна платка UAP 1-HCP* .....	190
4.2.10	Аварийна батерия* .....	190

## 1 Общи указания

### Настройка на функции и параметри

Информация относно стъпките за настройка и промяна на функциите и параметрите ще намерите в инструкцията за монтаж, експлоатация и техническа поддръжка, глава 5.2.

### Време на изчакване

Ако натиснете бутона **P** в рамките на 60 секунди, за да запаметите желан параметър, се запазва предварително настроеният параметър 1 (1 x мигане).

### Време на изчакване за радиовръзка

Ако в рамките на 25 секунди програмирането на ръчния предавател не е успешен, повторете процеса. Задвижването автоматично преминава в режим за програмиране.

### Съобщения за грешки

Съобщенията за грешки ще намерите в инструкцията за монтаж, експлоатация и техническа поддръжка, глава 19.4.

### Препратка към фигури

Посочените в това описание фигури ще намерите в инструкцията за монтаж, експлоатация и техническа поддръжка.

### Специално програмиране

Освен определянето на различните функции и съответните параметри можете да извършите и две специални програмирования:

- Ограничение на силите
- Промяна на позиция „проветряване“ без защитен механизъм

Относно програмирането се обърнете към компетентен специалист. Настройките, с които се променят заводските настройки, трябва да се извършват само от компетентни лица.

## 2 Описание на програмирането

### 2.1 Вграден радиоприемник

Вграденият радиоприемник може да регистрира макс. 100 радиокода. Радиокодовете могат да се разпределят по наличните канали.

Ако бъдат регистрирани повече от 100 радиокода, то първите записани се изтриват.

Ако радиокодът на един и същи бутон на ръчен предавател се регистрира за две различни функции, регистрираният за първата функция радиокод се изтрива.

За да регистрирате радиокод, трябва да са изпълнени следните предпоставки:

- Задвижването е в покой.
- Не е активирано време за предупреждение.
- Не е активирано време на задържане в отворено положение.

**2.2 Регистриране на радиокод за функцията „импулс“**

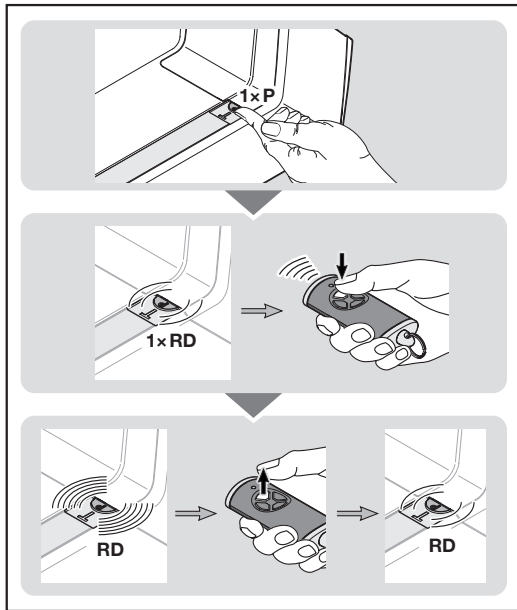

1. Натиснете 1 × бутона **P** на капака на задвижването. LED индикацията в прозрачния бутон мига 1 × в червено.
2. Натиснете и задръжте натиснат бутонa на ръчния предавател, от който желаете да излъчите радиокода. Информация за характеристиките на ръчния предавател ще намерите в инструкцията за монтаж, експлоатация и техническа поддръжка, глава 7.4. Когато приемникът разпознае валиден радиокод, червената LED-индикация в прозрачния бутон мига бързо.
3. Освободете бутонa на ръчния предавател. **Ръчният предавател е програмиран като готов за експлоатация.** LED индикацията в прозрачния бутон мига бавно в червено. В рамките на 25 секунди могат да се програмират и други ръчни предаватели. (Време за изчакване за радиовръзката)

**За да регистрирате други радиокодове (импулси):**

- ▶ Повторете стъпки 2 + 3.
- Ако същата функция бъде запомнена на 2 различни канала, тя се изтрива от канала, на който е била запомнена първоначално.

**За да прекъснете регистрирането на радиокода преждевременно:**

- ▶ Натиснете бутонa **P** 7 ×.

**За да регистрирате ръчния предавател и за други функции:**

- ▶ Натиснете бутонa **P** на капака на задвижването и изберете желаната функция.

Осветление на задвижването	натиснете 2 ×
Частично отваряне	натиснете 3 ×
Избор на посока „отворена врата“	натиснете 4 ×
Избор на посока „затворена врата“	натиснете 5 ×
Проветряване	натиснете 6 ×

LED-индикацията в прозрачния бутон мига 1 ×, 2 ×, 3 ×, 4 ×, 5 × или 6 × в червено.

4. Изпълнете стъпки 2 + 3, както при радиокода импулс.

**Време за изчакване за радиовръзка:**

Ако по време на разпознаване на радиокода изтече времето за Timeout (25 секунди), задвижването се връща автоматично в работен режим.

**3 Функции**

**3.1 DIL-прекъсвач A: Тип врата**

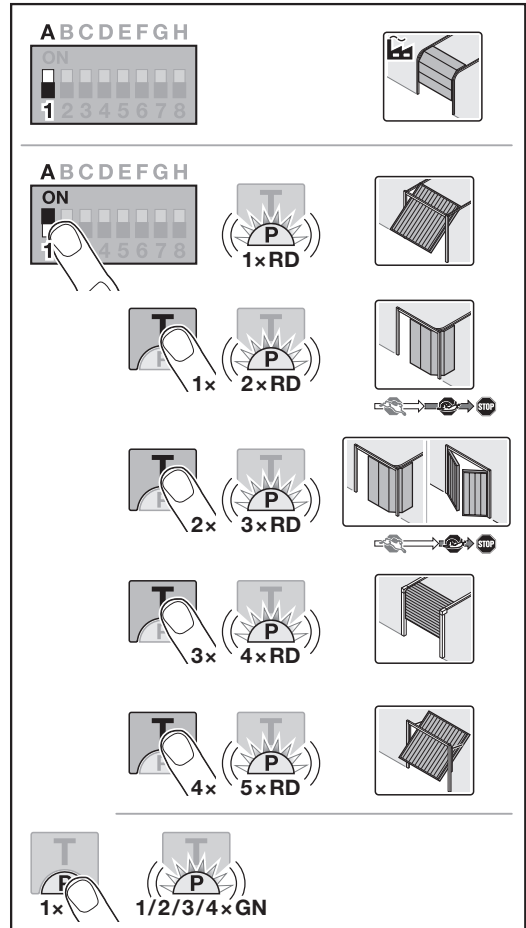

**⚠ ПРЕДПАЗЛИВОСТ**

**Опасност от наранявания вследствие на неправилно избран тип врата**

Некоректното функциониране на вратата може да доведе до наранявания.

- ▶ Изберете *само* параметъра на наличната врата.

Настройването на DIL-прекъсвач A е възможно само докато задвижването не е провело процес по разпознаване и щепселът е включен в контакта. Ако превключвате DIL-прекъсвача след като задвижването вече е провело процес по разпознаване, настройката се игнорира до подаването на команда за движение. След подаване на команда за движение се

изписва грешка (8 × мигане), докато DIL прекъсвачът не бъде върнат в предишното положение.

**Настройване / промяна на типа врата:**

<b>OFF</b>	секционна врата, ИЗКЛ.	
<b>ON</b>	други типове врати ВКЛ.	
	1 × мигане	врата с въртеливо-постъпателен ход
	2 × мигане	секционна врата със странично отваряне, продължително плавно спиране
	3 × мигане	секционна врата със странично отваряне, гаражна врата на панти, кратко плавно спиране
	4 × мигане	автоматична гаражна врата, прибираща се под тавана
5 × мигане	врата с въртеливо-постъпателен ход Сапору	

**Секционна врата със странично отваряне, гаражна врата на панти**

Ако е настроено продължително плавно спиране в посока „затворена врата“, задвижването работи и с продължително плавно задействане в посока „отворена врата“.

Ако е настроено кратко плавно спиране в посока „затворена врата“, задвижването работи нормално в посока „отворена врата“.

**3.2 DIL-прекъсвач В: Автоматично затваряне**

При настроено автоматично затваряне вратата се отваря с подаване на команда за движение. След изтичане на времето на задържане в отворено положение и на времето за предупреждение вратата се затваря автоматично.

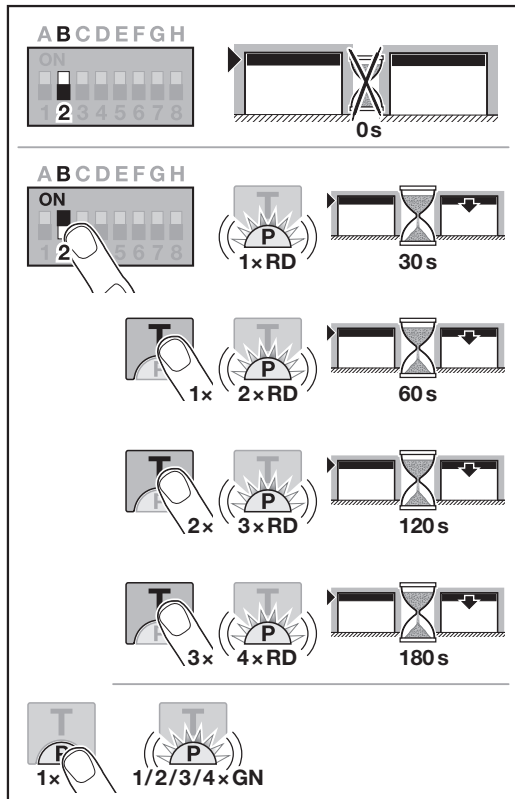

**УКАЗАНИЕ**

Автоматичното затваряне трябва / може да се активира в областта на валидност на EN 12453, само ако към стандартно включеното ограничение на силите е свързан минимум един **допълнителен** защитен механизъм (фотоклетка / фотоклетка с изпреварващо действие) и е налице **допълнително** активирано предупреждение в посока „затворена врата“.

**Настройване / промяна на автоматичното затваряне:**

<b>OFF</b>	Автоматично затваряне ИЗКЛ.		
<b>ON</b>	автоматично затваряне ВКЛ.		
	1 × мигане	Време на задържане в отворено положение	30 секунди
	2 × мигане	Време на задържане в отворено положение	60 секунди
	3 × мигане	Време на задържане в отворено положение	120 секунди
4 × мигане	Време на задържане в отворено положение	180 секунди	

**3.3 DIL-прекъсвач С: Функция „Вътрешно осветление, BUS и предупреждение“**

HOR 1-HCP или UAP 1-HCP (3-то реле)  
 Опционалното реле HOR 1-HCP или универсална адаптерна платка UAP 1-HCP (3-тореле) са необходими за свързването на външна или сигнална лампа.

С универсалната адаптерна платка UAP 1-HCP (3-тореле) могат да се командват и други функции, като например сигнализацията на крайните позиции „отворена врата“

и „затворена врата“, избора на посока или осветлението на задвижването.

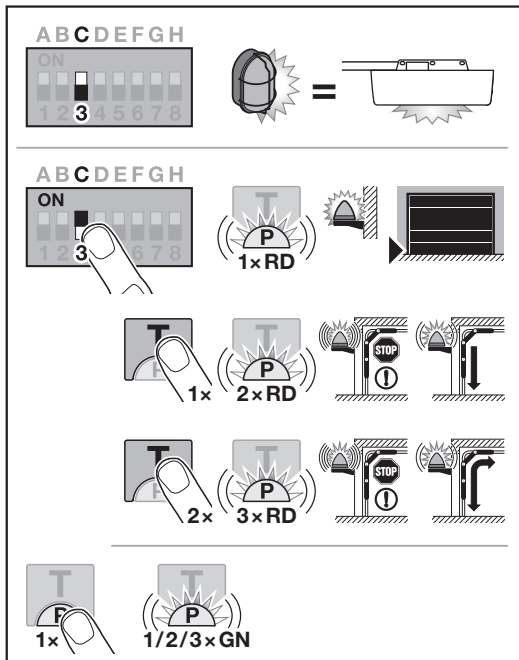

**Настройване / промяна на функция „Вътрешно осветление, BUS и предупреждение“:**

<b>OFF</b>	Функция „Вътрешно осветление, BUS и предупреждение“ Външно осветление (функция като тази на осветлението на задвижването)		
<b>ON</b>	Функция „Вътрешно осветление, BUS и предупреждение“ ВКЛ.		
	1 x мигане	Сигнализация на крайна позиция „затворена врата“ (Опционалното реле сработва в крайната позиция)	
	2 x мигане	Активирано предупреждение в посока „затворена врата“ (Опционалното реле работи в тактов режим по време на предупреждението и движението на вратата). Осветлението на задвижването свети по време на движението на вратата.	
	3 x мигане	Активирано предупреждение в посока „отворена врата“ и „затворена врата“ (Опционалното реле работи в тактов режим по време на предупреждението и движението на вратата). Осветлението на задвижването свети по време на движението на вратата.	

**3.4 DIL-прекъсвач D: Защитен механизъм SE2**

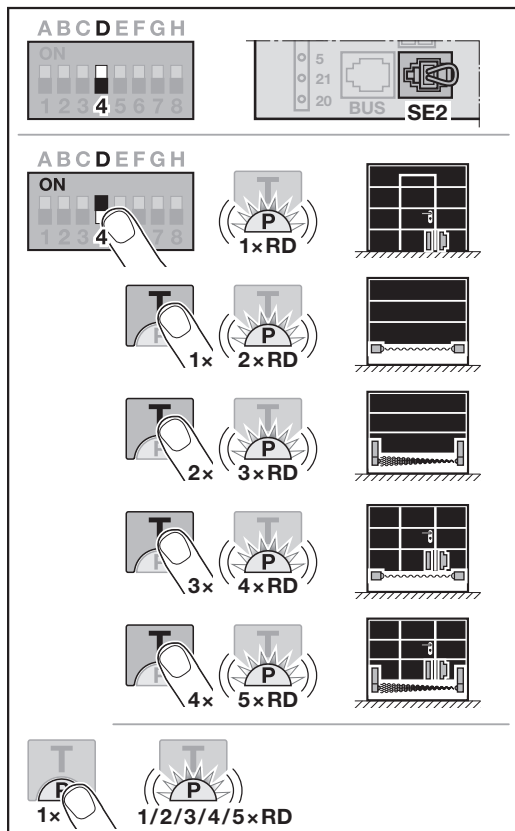

Ако превключвате DIL-прекъсвача след като задвижването вече е провело процес по разпознаване, настройката се игнорира до подаването на команда за движение.

След подаване на команда за движение се изписва грешка (8 x мигане), докато DIL-прекъсвача не бъде върнат в предишното положение или не се извърши рестартиране до заводските настройки.

**Настройване / промяна на защитния механизъм SE 2:**

<b>OFF</b>	Защитен механизъм SE 2 ИЗКЛ.		
<b>ON</b>	Защитен механизъм SE 2 ВКЛ.		
	1 x мигане	Контакт за вградена врата STK с тестване Тестването се проверява преди всяко движение на вратата.	
	2 x мигане	Защита на затварящия кант SKS	
	3 x мигане	Фотоклетка с изпреварващо действие VL	
	4 x мигане	Защита на затварящия кант SKS с контакт за вградена врата STK и тестване	
	5 x мигане	Контакт за вградена врата STK / Фотоклетка с изпреварващо действие VL с тестване	

**3.5 Граница на реверсиране в посока „затворена врата“**

За да се избегнат грешни реакции (напр. нежелано реверсиране), границата на реверсиране деактивира защитата на затварящия кант SKS или фотоклетката с изпреварващо действие VL малко преди достигане на крайна позиция „затворена врата“.

Позицията на границата на реверсиране зависи от типа врата и е предварително настроена в завода на припл. 30 mm път на шейната.

**Секционна врата:**

Минимална височина	припл. 16 mm път на шейната
Максимална височина	припл. 200 mm път на шейната

Границата на реверсиране може да се настрои или промени, ако на SE 2 е свързана защита на затварящия кант или фотоклетката с изпреварващо действие.

След промяна на границата на реверсиране е необходимо провеждане на тест за функционалност.

- ▶ Инструкция за монтаж, експлоатация и техническа поддръжка, глава 11.2

**За да настроите / промените границата на реверсиране:**

DIL-прекъсвач D трябва да е в позиция OFF.

1. Поставете DIL-прекъсвач D в позиция ON. LED индикацията мига 1 x в червено. Функцията „контакт за вградена врата STK“ е активирана с тестване.
2. Натиснете бутона **T**
  - 1 x за защита на затварящия кант SKS,
  - 2 x за фотоклетка с изпреварващо действие VL. LED индикацията мига
  - 2 x червено за защита на затварящия кант SKS,
  - 3 x червено за фотоклетка с изпреварващо действие VL.
3. Натиснете бутона **P**.  
За потвърждение LED индикацията мига еднократно
  - 2 x червено за защита на затварящия кант SKS,
  - 3 x червено за фотоклетка с изпреварващо действие VL.
4. Натиснете бутона **T\***.  
Стартира се движение на вратата в посока „отворена врата“. След достигане на крайна позиция „отворена врата“ вратата спира да се движи.
5. В средата на вратата разположете пробно тяло (макс. 300 x 50 x 16,25 mm, напр. сгъваем метър), така че да лежи по дължината си на пода и да е в областта на действие на защитата на затварящия кант или фотоклетката с изпреварващо действие.
6. Натиснете бутона **T**.  
Стартира се движение на вратата в посока „затворена врата“.
  - Вратата се придвижва, докато защитният механизъм разпознае пробното тяло.
  - Позицията се запаметява и проверява за достоверност.
  - Задвижването реверсира до крайна позиция „отворена врата“.
  - LED индикацията мига бързо в червено
7. Натиснете бутона **T**.  
LED-индикацията свети продължително в червено.

**Границата на реверсиране е настроена / променена.**

**Ако процесът не е проведен успешно:**

След достигане на крайна позиция „затворена врата“ вратата започва отново да се отваря. Вратата застава в крайна позиция „отворена врата“. Изписва се грешка (1 x мигане), докато съобщението не бъде потвърдено. Настройва се предварително зададената от завода граница на реверсиране.

При необходимост повторете стъпки 1 – 7.

- ▶ За да потвърдите съобщението за грешка, натиснете бутона **T**.

**Ако е избрана граница на реверсиране > 200 mm преди крайна позиция „затворена врата“:**

Вратата се отваря и застава в крайната позиция „отворена врата“. Изписва се грешка (1 x мигане), докато съобщението не бъде потвърдено. Настройва се предварително зададената от завода граница на реверсиране.

- ▶ За да потвърдите съобщението за грешка, натиснете бутона **T**.

**За да прекъснете реверсиране:**

- ▶ Натиснете бутона **T**, бутона **P** или външен команден елемент с импулсна функция. Вратата спира да се движи. Изписва се грешка (1 x мигане), докато съобщението не бъде потвърдено.
- ▶ За да потвърдите съобщението за грешка, натиснете бутона **T**.

**3.6 DIL-прекъсвач E: Разтоварване на ремъка**

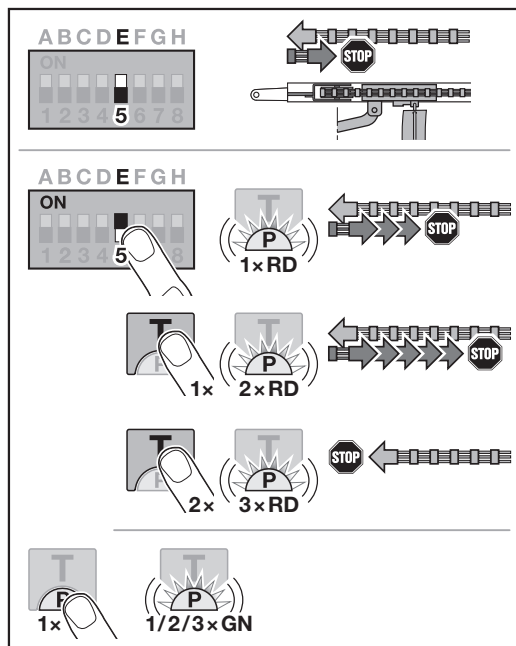

**Настройване / промяна на разтоварването на ремъка:**

OFF	Разтоварване на ремъка Кратко		
ON	Разтоварване на ремъка, други дължини ВКЛ.		
	1 x мигане	Средно	
	2 x мигане	Далечно	
	3 x мигане	Без	

\* – Следващо натискане на **T** бутона прекъсва процеса.

**3.7 DIL-прекъсвач F: Промяна на позиция „частично отваряне“ / „прветряване“**

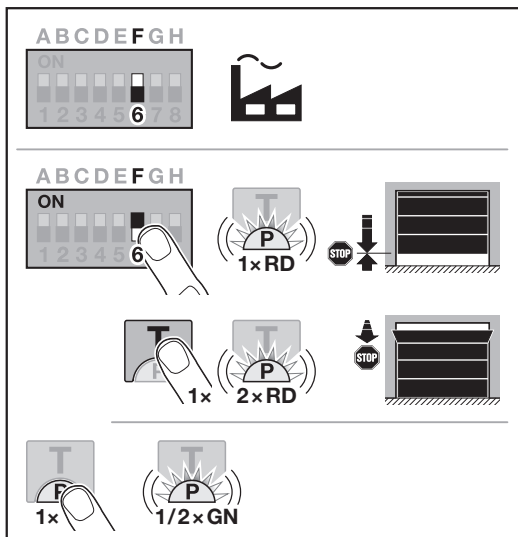

Позициите „частично отваряне“ и „прветряване“ са предварително настроени в завода в зависимост от типа врата.

**Частично отваряне**

	Минимум 260 mm път на шейната преди крайна позиция „затворена врата“
Обхват	минимум 120 mm път на шейната преди всяка крайна позиция

**Прветряване**

	Минимум 100 mm път на шейната
Обхват	Минимум 35 – максимум 300 mm път на шейната преди крайна позиция „затворена врата“

Вратата може да бъде приведена в позиция „частично отваряне“ както следва:

- 3-тият радиоканал
- Външен радиоприемник
- Универсалната адаптерна платка UAP 1-HCP
- Импулс на клемите 20 / 23
- От климатичния сензор HKSI-1
- От homee Brain

Вратата може да бъде приведена в позиция „прветряване“ както следва:

- От 6-тия радиоканал
- От климатичния сензор HKSI-1
- Например от универсалната адаптерна платка UAP 1-HCP
- От homee Brain

**УКАЗАНИЕ**

- Позицията „прветряване“ може да бъде променена, само ако към стандартно включеното ограничение на силите е свързан минимум един **допълнителен** защитен механизъм (фотоклетка / фотоклетка с изпреварващо действие) в посока „затворена врата“.
- Всеки климатичен сензор и **допълнителен** защитен механизъм (фотоклетка / фотоклетка с изпреварващо действие) трябва непременно да е бил предварително разпознат.
- Когато е свързан климатичен сензор, трябва да е активирано и предупреждението от DIL-прекъсвач C.

**Настройване / промяна на позицията:**

1. Придвижете вратата до желаната позиция с помощта на бутона T, разпознатия радиокод за функцията „импулс“ или чрез външен команден елемент с функция „импулс“.
2. Поставете DIL-прекъсвач F в позиция ON и изберете желаната функция. LED индикацията мига в червено, съответно на параметъра.

<b>OFF</b>	Частично отваряне / прветряване	
<b>ON</b>	Промяна на позицията ВКЛ.	
	1 x мигане	Частично отваряне
	2 x мигане	Прветряване

3. Натиснете бутона P, за да запазите тази позиция. LED индикацията мига в зелено, съответно на настроенния параметър.

**Променената позиция е запомнена.**

В случай че избраната позиция е прекалено близо до крайна позиция „затворена врата“, се изписва съобщение за грешка (LED индикацията мига 1 x продължително в червено). Автоматично се настройва позицията от заводската настройка или се запазва последно валидната позиция.

**УКАЗАНИЕ**

С държач за прибираща се ролка от принадлежностите има възможност гаражът да се прветрява и без монтиране на допълнителен защитен механизъм (фотоклетка).

- ▶ Относно монтажа и програмирането се обърнете към компетентен специалист.

**3.8 DIL-прекъсвач G: Съобщение за необходимост от техническа поддръжка**

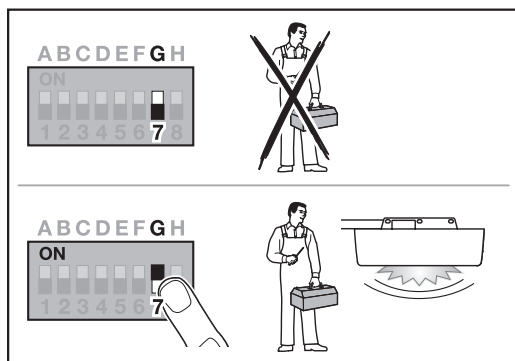

Когато DIL-прекъсвач G е в позиция OFF (заводска настройка), сигнализацията за провеждане на поддръжка е деактивирана. Не се излъчва съобщение.

Когато DIL-прекъсвач G е в позиция ON, сигнализацията за провеждане на поддръжка е активирана. Съобщение се излъчва най-късно след

- 1 година експлоатация или
- 2000 цикъла на вратата

Съобщението се появява по веднъж след всяко достигане на крайна позиция „затворена врата“.

В позиция OFF циклите (Tor-AUF / Tor-ZU) продължават да броят.

**Активиране / настройване на сигнализацията за провеждане на поддръжка:**

<b>OFF</b>	Съобщение за необходимост от техническа поддръжка ИЗКЛ.	
<b>ON</b>	Съобщение за необходимост от техническа поддръжка ВКЛ.	
<b>Преместване от позиция ON в позиция OFF</b>	Нулиране на съобщение за необходимост от техническа поддръжка	

**3.9 DIL-прекъсвач H: Сканиране на BUS**

Към BUS буксата могат да се свържат принадлежности със специални функции.

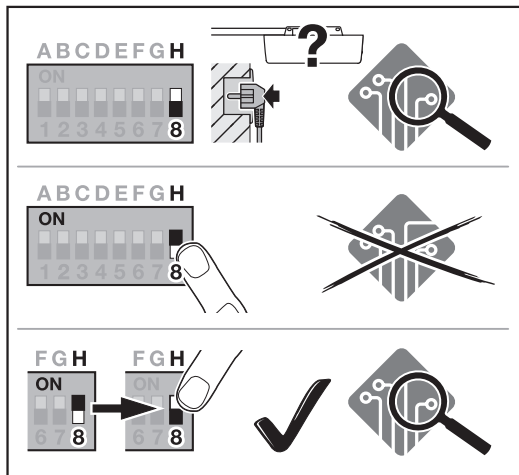

При сканиране на BUS свързаната на BUS буксата принадлежност се изтрива и се разпознава отново.

<b>OFF</b>	Активирана BUS Сканиране на BUS преди провеждане на процес по разпознаване при подаване на напрежение.	
<b>ON</b>	Активирана BUS Не оказва влияние	
<b>Преместване от позиция ON в позиция OFF</b>	Активирана BUS Извършва се сканиране на BUS	

**За сканиране на BUS:**

1. Свържете BUS устройството.
2. Преместете DIL-прекъсвача H от позиция **OFF** в позиция **ON**.
3. Преместете DIL прекъсвача H обратно от позиция ON в позиция **OFF**. LED индикацията мига много бързо, редувайки се в червено / зелено.

**3.10 Специално програмиране**

Освен определянето на различните функции и съответните параметри можете да извършите и две специални програмирования:

- Ограничение на силите
- Промяна на позиция „проветряване“ без защитен механизъм

Относно програмирането се обърнете към компетентен специалист.

**УКАЗАНИЕ**

Настройките, с които се променят заводските настройки, трябва да се извършват само от вещи лица.

**4 Принадлежности**

- ▶ Спазвайте указанията за безопасност в ръководството относно монтажа, експлоатацията и техническата поддръжка, глава 2.6
- Всички принадлежности на задвижването, взети заедно, трябва да консумират **максимум 350 mA**. Консумацията на ток от съответните компоненти ще намерите на фигурите.
- Към буксата BUS могат да се свържат принадлежности със специални функции.
- Предлаганите като опция принадлежности не са взети под внимание при посочената стойност в режим на готовност. Принадлежностите могат да доведат до повишен разход в режим на готовност.
- Принадлежности от серия 3 трябва да бъдат свързани посредством HCP адаптера NAP 1.

**4.1 Присъединителни клеми**

Всички присъединителни клеми могат да се заемат многократно (фиг. 11):

- Минимална дебелина: 1 x 0,5 mm<sup>2</sup>
- Матксимална дебелина: 1 x 2,5 mm<sup>2</sup>

**4.2 Свързване на принадлежности**

▶ Свалете капака (фиг. 11).

**4.2.1 Манипулатор с импулсна функция\***

Манипулаторът с импулсна функция може да бъде свързан с щепселните винтови клеми.

▶ Фиг. 12

**Заемане на клемите:**

<b>23</b>	Сигнал на канал 2	Частично отваряне
<b>5</b>	+24 V DC	
<b>21</b>	Сигнал на канал 1	Импулс
<b>20</b>	0 V	

**4.2.2 Външни радиоприемници\***

▶ Фиг. 13

Включете щекера на съответното място или в BUS буксата, в зависимост от приемника.

Външният радиоприемник позволява командване на следните функции например при ограничен обхват:

<b>HE 3 BiSecur</b>	Импулс
<b>HEI 3 BiSecur</b>	Светлина
	Частично отваряне

\* – Принадлежност, не се съдържа в стандартното оборудване!

ESE BiSecur ESE-MCX BiSecur	Импулс Светлина Частично отваряне Избор на посока „отворена врата“ Избор на посока „затворена врата“
--------------------------------	--

При допълнително свързване на външен радиоприемник трябва непременно да се изтрият радиокодовете на вградения радиомодул.

- ▶ Инструкция за монтаж, експлоатация и техническа поддръжка, глава 13.

**Програмиране на радиокод във външен радиоприемник**

- ▶ Програмирайте радиокода на ръчен предавател с помощта на инструкцията за експлоатация на външния приемник.

**4.2.3 Външен импулсен манипулатор\***

- ▶ Фиг. 14

Свържете максимум 2 манипулатора с нормално отворени контакти (безпотенциални), напр. вътрешен манипулатор или манипулатор с ключ.

**4.2.4 Innentaster PB 3 / IT 3b / IT 3b-M\***

- ▶ Фиг. 15

**Импулсен манипулатор за задаване или спиране на движения на вратата**

- ▶ фиг. 15.1

**Оптичен датчик за включване и изключване на осветлението на задвижването**

- ▶ Фиг. 15.2

**Манипулатор за включване и изключване на всички командни елементи**

- ▶ Фиг. 15.3

Светлината може да се включва и изключва дори и при изключени командни елементи.

**4.2.5 2-проводникова фотоклетка\* (динамична)**

- ▶ Фиг. 16

Активирането на фотоклетката спира движението на вратата и се извършва защитен обратен ход на вратата до крайна позиция „отворена врата“.

**4.2.6 Тестван контакт за вградена врата\***

- ▶ Фиг. 17

Отварянето на контакта за вградена врата спира незабавно и блокира трайно движението на вратата.

**4.2.7 Защита на затварящия кант\***

- ▶ Фиг. 18

С активирането на защитата на затварящия кант се спира движението на вратата и се извършва защитен обратен ход на вратата до крайна позиция „затворена врата“.

**4.2.8 Опционално реле NOR 1-HCP\***

- ▶ Фиг. 19 и глава 3.3

Опционалното реле е необходимо за свързването на външна или сигнална лампа.

**4.2.9 Универсална адаптерна платка UAP 1-HCP\***

- ▶ Фиг. 20 и глава 3.3

Универсалната адаптерна платка може да се използва за други допълнителни функции.

**4.2.10 Аварийна батерия\***

- ▶ Фиг. 21

С аварийна батерия като опция вратата може да бъде премествана при прекъсване на електрозахранването. Превключването към режим на батерия става автоматично. По време на режима на батерия светят по-малко LED индикации от осветлението на задвижването.

**⚠ ПРЕДУПРЕЖДЕНИЕ**

**Опасност от наранявания вследствие на неочаквано движение на вратата**

До неочаквано движение на вратата може да се стигне, когато въпреки откачения от мрежата щепсел все още е свързана аварийната батерия.

- ▶ При извършване на работи по съоръжението изваждайте щепсела от контакта и щекера на аварийната батерия. Обезопасете вратата срещу неволно повторно включване.

\* – Принадлежност, не се съдържа в стандартното оборудване!

**Зміст**

<b>1</b>	<b>Загальні вказівки.....</b>	<b>191</b>
<b>2</b>	<b>Опис програмування.....</b>	<b>191</b>
2.2	Програмування радіокоду для імпульсної функції.....	192
<b>3</b>	<b>Функції.....</b>	<b>192</b>
3.1	DIL-перемикач A: тип воріт .....	192
3.2	DIL-перемикач B: автоматичне зачинення .....	193
3.3	DIL-перемикач C: функція внутрішнього освітлення, шина BUS і попередження .....	193
3.4	DIL-перемикач D: Пристрій безпеки SE2 .....	194
3.5	Межа реверсування в напрямку Ворота ЗАКР. ....	194
3.6	DIL-перемикач E: розвантаження ременя .....	195
3.7	DIL-перемикач F: зміна положення часткового відчинення / провітрювання.....	195
3.8	DIL-перемикач G: повідомлення про необхідність технічного обслуговування.....	196
3.9	DIL-перемикач H: сканування шини BUS.....	197
3.10	Спеціальне програмування .....	197
<b>4</b>	<b>Обладнання .....</b>	<b>197</b>
4.1	З'єднувальні клеми .....	197
4.2	Підключення приладдя .....	197
4.2.1	Вимикач із функцією імпульсу .....	197
4.2.2	Зовнішній приймач дистанційного керування* .....	197
4.2.3	Зовнішній імпульсний кнопковий вимикач* .....	197
4.2.4	Внутрішній кнопковий вимикач РВ 3/IT3b.....	198
4.2.5	2-провідний світловий бар'єр* (динамічний) .....	198
4.2.6	Контакт хвіртки із самоконтролем* .....	198
4.2.7	Оптоелектронна система* .....	198
4.2.8	Реле додаткових функцій HOR 1-НСП* .....	198
4.2.9	Універсальна адаптерна плата UAP 1-НСП* .....	198
4.2.10	Аварійний акумулятор* .....	198

**1 Загальні вказівки****Налаштування функцій і параметрів**

Інструкції з налаштування та зміни функцій і параметрів див. в посібнику з монтажу, експлуатації та технічного обслуговування, розділ 5.2.

**Час очікування**

Якщо не натиснути кнопку **P** для збереження потрібного параметра протягом 60 секунд, зберігається попередньо налаштований параметр 1 (блимає 1 раз).

**Час очікування на радіосигнал**

Якщо програмування пульта дистанційного керування не вдалося протягом 25 секунд, необхідно повторити процес. Привод автоматично переходить у режим програмування.

**Повідомлення про помилки**

Повідомлення про помилки можна знайти в посібнику з монтажу, експлуатації та технічного обслуговування, розділ 19.4.

**Посилання на зображення**

Зображення, згадані в цьому описі, можна знайти в інструкціях з монтажу, експлуатації та обслуговування.

**Спеціальне програмування**

Крім різних функцій і відповідних параметрів на приводі гаражних воріт можна виконувати також два спеціальні програмування.

- Регулювання потужності
- Зміна положення провітрювання без пристрою безпеки

Для програмування зверніться до свого постачальника. Налаштування, призначені для зміни заводських налаштувань, дозволяється виконувати лише кваліфікованим фахівцем.

**2 Опис програмування****2.1 Вбудований радіоприймач**

На вбудованому приймачі можна запрограмувати макс. 100 радіокодів. Радіокоди можна розподіляти між наявними каналами.

Якщо програмується більше ніж 100 радіокодів, то видаляються ті радіокоди, які були запрограмовані раніше. Якщо радіокод кнопки пульта дистанційного керування програмується для двох різних функцій, то він видаляється для функції, яку було запрограмовано раніше. Для програмування радіокоду має бути забезпечено виконання таких умов:

- Привод перебуває у стані спокою.
- Час попередження не активовано.
- Час затримки у відкритому положенні не активовано.

**2.2 Програмування радіокоду для імпульсної функції**

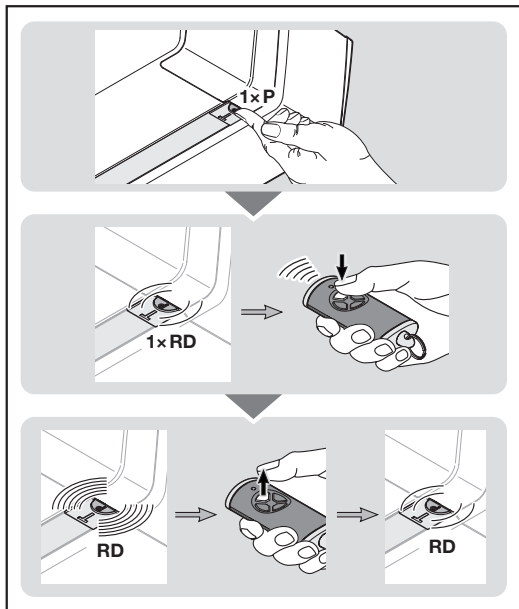

1. Натисніть кнопку **P** на корпусі привода 1 раз. Світлодіод у прозорій кнопці блимає 1 раз червоним кольором.
2. Натисніть і утримуйте кнопку пульта дистанційного керування, радіокод якої потрібно передати. Роботу пульта дистанційного керування описано в посібнику з монтажу, експлуатації та технічного обслуговування, розділ 7.4. Якщо приймач розпізнає дійсний радіокод, світлодіод у прозорій кнопці швидко блимає червоним кольором.
3. Відпустіть кнопку пульта дистанційного керування. **Пульт дистанційного керування запрограмований і готовий до роботи.** Світлодіод у прозорій кнопці повільно блимає червоним кольором. Інші пульты дистанційного керування можна запрограмувати протягом 25 секунд. (Час очікування на радіосигнал)

**Для програмування інших радіокодів (імпульс):**

- ▶ Повторіть кроки 2 + 3.

Якщо запрограмувати радіокод на 2 різні канали, її буде видалено на каналі, запрограмованому раніше.

**Для передчасного скасування програмування радіокоду:**

- ▶ Натисніть кнопку **P** 7 разів.

**Для програмування інших функцій на пульті дистанційного керування:**

- ▶ Виберіть потрібну функцію натисканням кнопки **P** на кришці привода.

Вбудоване у привод освітлення	Натисніть 2 рази
Часткове відчинення	Натисніть 3 рази
Вибір напрямку «Ворота ВІДКР.»	Натисніть 4 рази
Вибір напрямку «Ворота ЗАКР.»	Натисніть 5 разів
Провітрювання	Натисніть 6 рази

Світлодіод у прозорій кнопці блимає 1, 2, 3, 4, 5 або 6 разів червоним кольором.

4. Виконайте кроки 2 + 3 як для радіокоду (імпульс).

**Час очікування на радіосигнал:**

Якщо протягом програмування радіокоду спливає час очікування (25 секунд), привод автоматично переходить у режим використання.

**3 Функції**

**3.1 DIL-перемикач А: тип воріт**

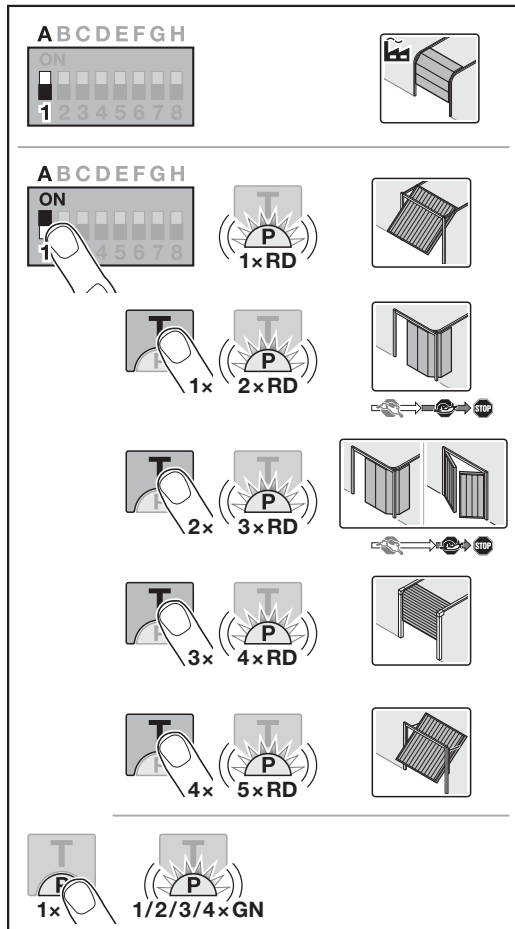

**⚠ ОБЕРЕЖНО**

**Небезпека травмування через неправильно вибраний тип воріт**  
 Несправна робота системи воріт може призвести до травмування людей.  
 ▶ Вибирайте *лише* параметр наявної у вас системи воріт.

Тип DIL-перемикача А можна встановити, лише якщо оператор не має відповідної підготовки, а мережева вилка вставлена в розетку. Змінюючи положення DIL-перемикача за ввімкненого привода, налаштування ігноруватиметься до задання команди переміщення. Після виконання команди переміщення з'явиться повідомлення про помилку (8 миготінь), яке не зникне, доки DIL-перемикач не буде переміщено у вихідне положення.

**Налаштування / зміна типу воріт**

<b>OFF</b>	Секційні ворота, ВІМК.		
<b>ON</b>	інший тип воріт, УВІМК.		
	1-разове блимання	Підйомно-поворотні ворота	
	2-разове блимання	Бічні секційні ворота, довга плавна зупинка	
	3-разове блимання	Бічні секційні ворота, гаражні ворота з розпашними стулками, коротка плавна зупинка	
	4-разове блимання	Гаражні стельові ворота	
5-разове блимання	Підйомно-поворотні ворота типу «навіс»		

**Бічні секційні ворота, гаражні ворота з розпашними стулками**

Якщо налаштовано довгу плавну зупинку в напрямку «Ворота ЗАКР.», привод переміщується в напрямку «Ворота ВІДКР.» також із довгим плавним пуском.

Якщо налаштовано коротку плавну зупинку в напрямку «Ворота ЗАКР.», привод починає переміщення в напрямку «Ворота ВІДКР.» з нормальною швидкістю.

**3.2 DIL-перемикач В: автоматичне зачинення**

У разі автоматичного зачинення ворота відчиняються після подавання команди на переміщення. Після закінчення налаштованого часу затримки в відчиненому положенні та часу попередження ворота автоматично зачиняються.

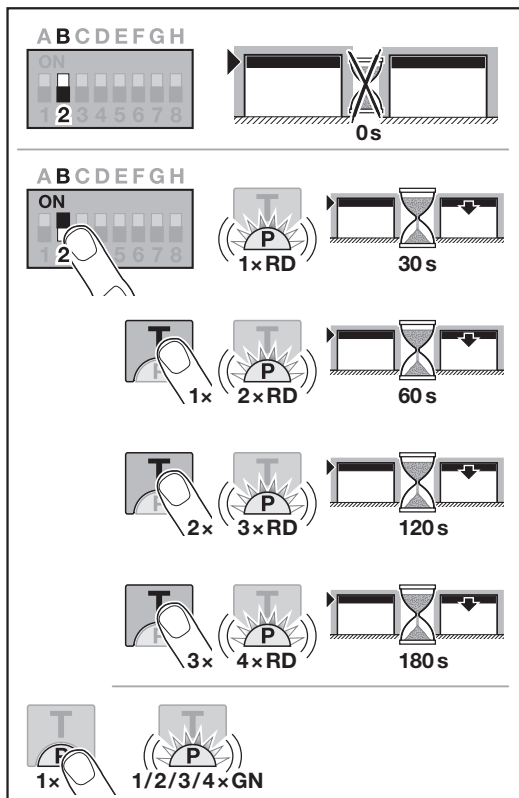

**ВКАЗІВКА**

Відповідно до стандарту EN 12453 автоматичне зачинення можна вмикати лише в тому разі, якщо крім наявного серійного пристрою обмеження зусилля підключено щонайменше один **додатковий** пристрій безпеки (світловий бар'єр / випереджальний світловий бар'єр), і **додатково** активовано попередження в напрямку «Ворота ЗАКР.».

**Налаштування / зміна автоматичного зачинення**

<b>OFF</b>	Автоматичне зачинення ВІМК.		
<b>ON</b>	Автоматичне зачинення УВІМК.		
	1-разове блимання	Час затримки у відкритому положенні: 30 секунд	
	2-разове блимання	Час затримки у відкритому положенні: 60 секунд	
	3-разове блимання	Час затримки у відкритому положенні: 120 секунд	
	4-разове блимання	Час затримки у відкритому положенні: 180 секунд	

**3.3 DIL-перемикач С: функція внутрішнього освітлення, шина BUS і попередження**

HOR 1-HCP або UAP 1-HCP (3-тє реле)

Реле додаткових функцій HOR 1-HCP або універсальна адаптерна плата UAP 1-HCP (3-тє реле) для підключення зовнішньої лампи чи сигнальної лампи.

За допомогою універсальної адаптерної плати UAP 1-HCP (3-тє реле) можлива активація інших функцій, як-от сигналізації про досягнення кінцевих положень «Ворота ВІДКР.» і «Ворота ЗАКР.», вибору напрямку чи вбудованого в привод освітлення.

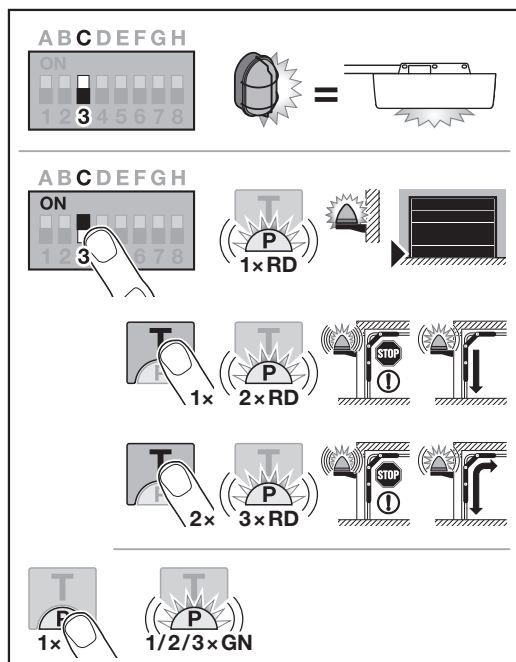

**Налаштування / зміна функції внутрішнього освітлення, шини BUS і попередження:**

<b>OFF</b>	Функція внутрішнього освітлення, шина BUS і попередження Зовнішнє освітлення (функція аналогічна вбудованому у привод освітленню)		
<b>ON</b>	1-разове блимання	Сигнал про досягнення кінцевого положення «Ворота ЗАКР.» (Реле додаткових функцій спрацьовує в кінцевому положенні)	
	2-разове блимання	Попередження активується в напрямку «Ворота ЗАКР.» (Реле додаткових функцій спрацьовує під час попередження та переміщення воріт). Вбудоване в привод освітлення світиться під час руху воріт.	
	3-разове блимання	Попередження активується в напрямку «Ворота ВІДКР.» і «Ворота ЗАКР.» (Реле додаткових функцій спрацьовує під час попередження та переміщення воріт). Вбудоване в привод освітлення світиться під час руху воріт.	

Змінюючи положення DIL-перемикача за ввімкненого привода, налаштування ігноруватиметься до задання команди переміщення.

Після виконання команди переміщення з'явиться повідомлення про помилку (8 миготінь), яке не зникне, доки ви не перемістите DIL-перемикач у вихідне положення або не виконаєте скидання до заводських налаштувань.

**Налаштування / зміна пристрою безпеки SE 2:**

<b>OFF</b>	Пристрій безпеки SE 2 ВИМК.		
<b>ON</b>	Пристрій безпеки SE 2 УВИМК.		
	1-разове блимання	Контакт хвіртки STK з тестуванням Тестування виконується перед кожним переміщенням воріт.	
	2-разове блимання	Запобіжник замикального контуру SKS	
	3-разове блимання	Випереджальний світловий бар'єр VL	
	4-разове блимання	Запобіжник замикального контуру SKS із контактом хвіртки STK і тестуванням	
5-разове блимання	Контакт хвіртки з тестуванням STK/ випереджувальний світловий бар'єр VL із тестуванням		

**3.4 DIL-перемикач D: Пристрій безпеки SE2**

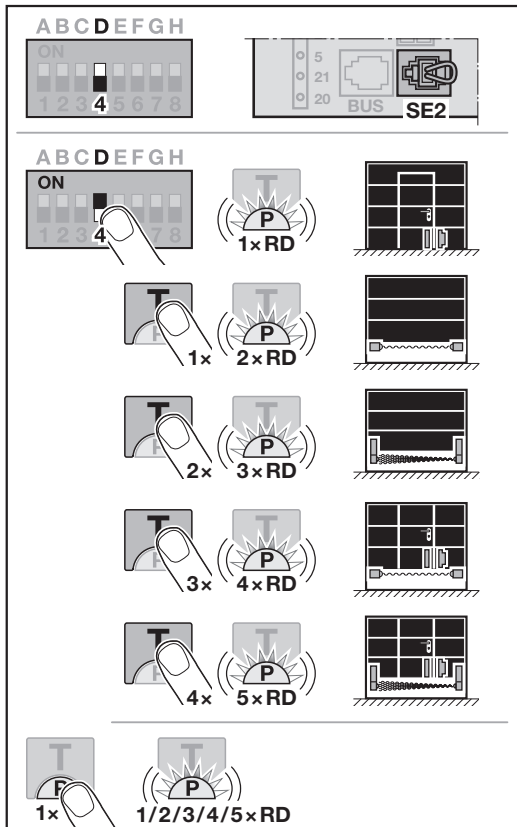

**3.5 Межа реверсування в напрямку Ворота ЗАКР.**

Для запобігання помилковим реакціям (наприклад, мимовільному реверсуванню), межа реверсування вимикає запобіжник замикального контуру SKS і випереджальний світловий бар'єр безпосередньо перед досягненням кінцевого положення «Ворота ЗАКР.».

Положення межі реверсування залежить від типу воріт і попередньо налаштоване на заводі при бл. на 30 мм шляху переміщення каретки.

**Секційні ворота:**

Мінімальна висота	прибл. 16 мм шляху переміщення каретки
Максимальна висота	прибл. 200 мм шляху переміщення каретки

Межу реверсування можна налаштувати чи змінити, коли до SE 2 підключено запобіжник замикального контуру або випереджальний світловий бар'єр.

Після зміни межі реверсування потрібно виконати перевірку функціонування.

- Посібник із монтажу, експлуатації та технічного обслуговування, розділ 11.2

**Для налаштування / зміни межі реверсування:**

DIL-перемикач D має бути в положенні OFF.

1. Встановіть DIL-перемикач D у положення ON. Світлодіод блимає 1 раз червоним кольором. Функція контакту хвіртки STK з тестуванням активована.
2. Натисніть кнопку T
  - 1 раз для запобіжника замикального контуру,
  - 2 рази для випереджального світлового бар'єра VL.
 Світлодіод блимає
  - 2 рази червоним кольором для запобіжного замикального контуру SKS,
  - 3 рази червоним кольором для випереджального світлового бар'єра VL.

3. Натисніть кнопку **P**.  
Для підтвердження світлодіод блимає один раз
  - 2 рази червоним кольором для запобіжного замикального контуру SKS,
  - 3 рази червоним кольором для випереджального світлового бар'єра VL.
4. Натисніть кнопку **T\***.  
Запустіть рух воріт у напрямку «Ворота ВІДКР.». Після досягнення кінцевого положення «Ворота ВІДКР.» ворота зупиняються.
5. Розташуйте посередині воріт предмет для перевірки (макс. розмір 300 × 50 × 16,25 мм, наприклад, складаний метр) так, щоб він горизонтально лежав на підлозі в зоні запобіжного замикального контуру та випереджального світлового бар'єра.
6. Натисніть кнопку **T**.  
Запустіть рух воріт у напрямку «Ворота ЗАКР.».
  - Ворота рухаються, доки пристрій безпеки не розпізнає предмет для перевірки.
  - Положення зберігається й перевіряється на достовірність.
  - Привод виконує реверсування до кінцевого положення «Ворота ВІДКР.».
 Світлодіод швидко блимає червоним кольором
7. Натисніть кнопку **T**.  
Світлодіод світить червоним кольором.

**Межу реверсування налаштовано / змінено.**

**Якщо процедура не завершилася успішно:**

Після досягнення кінцевого положення «Ворота ЗАКР.» ворота знову відчиняються. Ворота зупиняються в кінцевому положення «Ворота ВІДКР.». Помилка (1-разове блимання) відображається, доки її не буде підтверджено. Виконується налаштування межі реверсування, попередньо налаштованої на заводі. Якщо потрібно, повторіть кроки 1 – 7.

- ▶ Щоб підтвердити помилку, натиснуть кнопку **T**.

**Якщо вибрано межу реверсування > 200 мм перед кінцевим положенням «Ворота ЗАКР.»:**

Ворота відчиняються й зупиняються в кінцевому положенні «Ворота ВІДКР.». Помилка (1-разове блимання) відображається, доки її не буде підтверджено. Виконується налаштування межі реверсування, попередньо налаштованої на заводі.

- ▶ Щоб підтвердити помилку, натиснуть кнопку **T**.

**Для переривання реверсування:**

- ▶ Натисніть кнопку **T**, кнопку **P** або зовнішній елемент керування з функцією імпульсу.  
Ворота зупиняються. Помилка (1-разове блимання) відображається, доки її не буде підтверджено.
- ▶ Щоб підтвердити помилку, натиснуть кнопку **T**.

**3.6 DIL-перемикач E: розвантаження ремня**

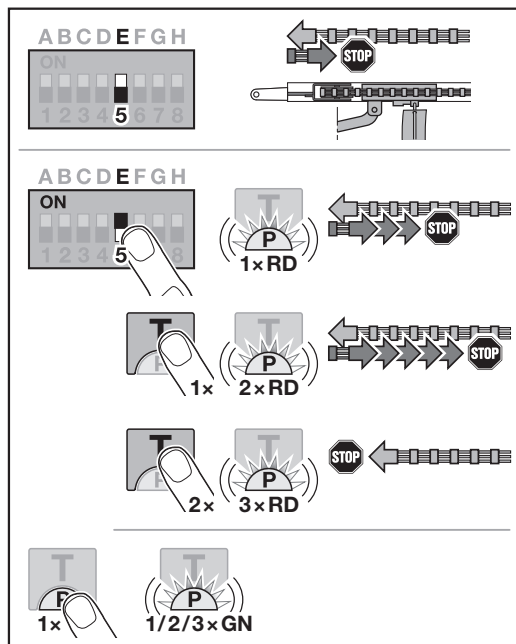

**Налаштування / зміна розвантаження ремня:**

<b>OFF</b>	Розвантаження ремня Коротке	
<b>ON</b>	Розвантаження ремня для іншої довжини УВІМК.	
	1-разове блимання	Середнє
	2-разове блимання	Довге
	3-разове блимання	Немає

**3.7 DIL-перемикач F: зміна положення часткового відчинення / провітрювання**

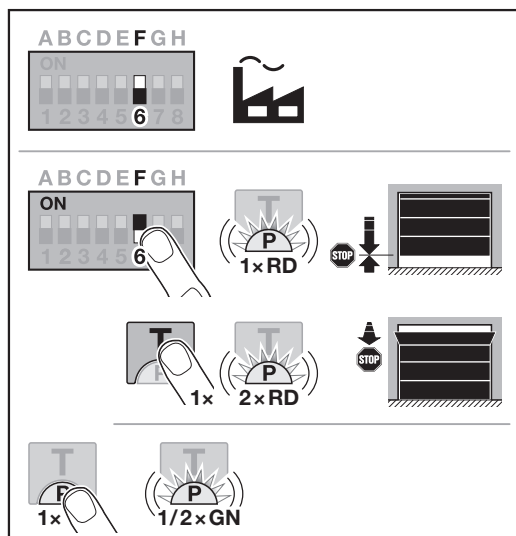

\* – Наступне натискання кнопки **T** призведе до скасування процесу.

Положення часткового відчинення чи провітрювання залежать від типу воріт і попередньо налаштовані на заводі.

**Часткове відчинення**

	мін. 260 мм шляху переміщення каретки перед кінцевим положенням «Ворота ЗАКР.»
Зона	мін. 120 мм шляху переміщення каретки перед кожним кінцевим положенням воріт

**Провітрювання**

	мін. 100 мм шляху переміщення каретки
Зона	мін. 35 – 300 мм шляху переміщення каретки перед кінцевим положенням «Ворота ЗАКР.»

Перевести ворота в положення **часткового відчинення** можна так:

- За допомогою 3-го радіоканалу
- За допомогою зовнішнього приймача
- За допомогою універсальної адаптерної плати UAP 1-НСП
- За допомогою імпульсу на клеммах 20 / 23
- За допомогою кліматичного датчика HKSI-1
- За допомогою системи homee Brain

Перевести ворота в положення **провітрювання** можна так:

- За допомогою 6-го радіоканалу
- За допомогою кліматичного датчика HKSI-1
- Наприклад, за допомогою універсальної адаптерної плати UAP 1-НСП
- За допомогою системи homee Brain

**ВКАЗІВКА**

- Положення провітрювання можна змінити лише в тому разі, якщо крім наявного серійного пристрою обмеження зусилля підключено щонайменше один **додатковий** пристрій безпеки (світловий бар'єр / випереджальний світловий бар'єр) у напрямку «Ворота ЗАКР.».
- Кліматичний датчик і **додатковий** пристрій безпеки (світловий бар'єр / випереджальний світловий бар'єр) мають бути обов'язково попередньо запрограмовані.
- Якщо підключено кліматичний датчик, то має бути активовано також попередження за допомогою DIL-перемикача С.

**Налаштування / зміна положення:**

1. Переведіть ворота в потрібне положення за допомогою кнопки **T**, запрограмованого імпульсу радіокоду чи зовнішнього елемента керування з функцією імпульсу.
2. Встановіть DIL-перемикач F у положення ON і виберіть потрібну функцію. Світлодіод блимає червоним кольором відповідно до параметрів.

<b>OFF</b>	Часткове відчинення / провітрювання	
<b>ON</b>	Зміна положення УВІМК.	
	1-разове блимання	Часткове відчинення
	2-разове блимання	Провітрювання

3. Натисніть кнопку **P**, щоб зберегти це положення. Світлодіод блимає зеленим світлом відповідно до налаштованих параметрів.

**Змінене положення збережено.**

Якщо вибране положення розташоване за близько до кінцевого положення «Ворота ЗАКР.», з'являється повідомлення про помилку (світлодіод безперервно блимає 1 раз червоним світлом). Автоматично налаштовується положення заводського налаштування або залишається останнє дійсне положення.

**ВКАЗІВКА**

У разі наявності відкидного тримача роликів з асортименту приладдя гараж можна провітрювати баз встановлення додаткового пристрою безпеки (світлового бар'єра).

- Для монтажу та програмування зверніться до свого постачальника.

**3.8 DIL-перемикач G: повідомлення про необхідність технічного обслуговування**

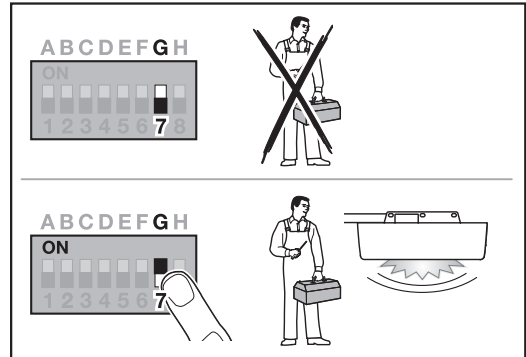

Коли DIL-перемикач G розташований у положенні OFF (заводське налаштування), тоді індикатор необхідності виконання технічного обслуговування вимкнено. У такому разі повідомлення не активується.

Коли DIL-перемикач G розташований у положенні ON, тоді індикатор необхідності виконання технічного обслуговування активований. Повідомлення спрацьовує не пізніше ніж через

- 1 рік роботи
- або
- 2000 циклів воріт

Повідомлення з'являється один раз щоразу після досягнення кінцевого положення «Ворота ЗАКР.».

У положенні OFF цикли (ВІДКР / ЗАКР) продовжують рахуватися.

**Активація / налаштування індикатора необхідності виконання технічного обслуговування:**

<b>OFF</b>	Повідомлення про необхідність технічного обслуговування ВІМК.	
<b>ON</b>	Повідомлення про необхідність технічного обслуговування УВІМК.	
<b>перемістити з положення ON у положення OFF</b>	Скинути повідомлення про необхідність технічного обслуговування	

### 3.9 DIL-перемикач Н: сканування шини BUS

До гнізда шини BUS можна підключати приладдя зі спеціальними функціями.

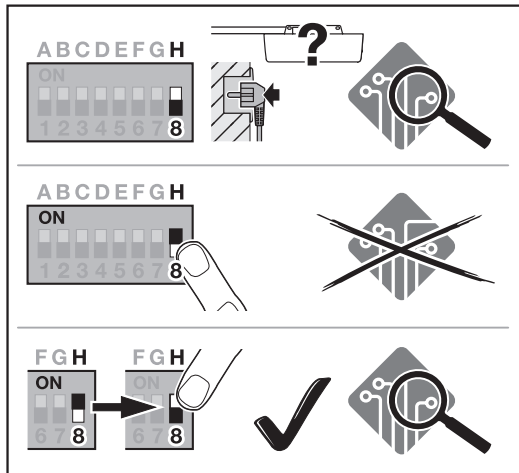

Під час сканування шини BUS приладдя, підключене до гнізда шини BUS, видаляється й розпізнається наново.

OFF	Шину BUS активовано Сканування шини BUS у незапрограмованого стані за наявності джерела живлення.	
ON	Шину BUS активовано Немає ефекту	
перемістити з положення ON у положення OFF	Шину BUS активовано Виконується сканування шини BUS	

#### Щоб відсканувати шину BUS:

1. Підключіть учасника шини BUS.
2. Перемістіть DIL-перемикач «Н» із положення «ВІМК.» у «УВІМК.».
3. Перемістіть DIL-перемикач «Н» із положення «УВІМК.» у «ВІМК.».  
Світлодіод дуже швидко блиматиме, змінюючи колір із червоного на зелений і навпаки.

### 3.10 Спеціальне програмування

Крім різних функцій і відповідних параметрів на приводі гаражних воріт можна виконувати також два спеціальні програмування.

- Регулювання потужності
- Зміна положення провітрювання без пристроїв безпеки

Для програмування зверніться до свого постачальника.

#### ВКАЗІВКА

Налаштування, призначені для зміни заводських налаштувань, дозволяється виконувати лише кваліфікованим фахівцем.

## 4 Обладнання

- ▶ Дотримуйтеся вказівок безпеки, наведених у розділі 2.6. посібника з монтажу, експлуатації та технічного обслуговування
- Усе приладдя разом узятє має навантажувати привод **щонайбільше на 350 мА**. Споживаний струм компонентів позначено на ілюстраціях.
- До гнізда шини BUS можна підключати приладдя зі спеціальними функціями.
- Додаткове приладдя не включене у вказане значення режиму очікування. Приладдя може призвести до збільшення споживання в режимі очікування.
- Приладдя серії 3 потрібно підключати через адаптер НСР НАР 1.

### 4.1 З'єднувальні клеми

Усі клеми можна використовувати багаторазово (рис. 11):

- Мінімальний поперечний переріз: 1 × 0,5 мм<sup>2</sup>
- Максимальний поперечний переріз: 1 × 2,5 мм<sup>2</sup>

### 4.2 Підключення приладдя

- ▶ Зніміть кришку (рис. 11).

#### 4.2.1 Вимикач із функцією імпульсу\*

Кнопку з імпульсною функцією можна підключити до вставних гвинтових клем.

- ▶ Рис. 12

Призначення клем:

23	Сигнал, канал 2	Часткове відчинення
5	+24 В пост. струму	
21	Сигнал, канал 1	Імпульс
20	0 В	

#### 4.2.2 Зовнішній приймач дистанційного керування\*

- ▶ Мал. 13

Залежно від приймача вставте штекер у відповідне гніздо чи в гніздо BUS.

За допомогою зовнішнього приймача, наприклад, у разі обмеженого радіусу дії, можливе керування такими функціями.

<b>HE 3 BiSecur</b> <b>HEI 3 BiSecur</b>	Імпульс Освітлення Часткове відчинення
<b>ESE BiSecur</b> <b>ESE MCX BiSecur</b>	Імпульс Освітлення Часткове відчинення Вибір напрямку «Відкр.» Вибір напрямку «Закр.»

У разі підключення зовнішнього приймача в подальшому, потрібно обов'язково видалити радіокод вбудованого модуля радіоприймача.

- ▶ Посібник із монтажу, експлуатації та технічного обслуговування, розділ 13.

#### Програмування радіокоду на зовнішньому приймачі

- ▶ Запрограмуйте в режимі навчання радіокод кнопки пульта дистанційного керування відповідно до посібника з експлуатації зовнішнього приймача.

### 4.2.3 Зовнішній імпульсний кнопковий вимикач\*

- ▶ Мал. 14

Підключіть максимум 2 кнопки із замикальними контактами (безпотенціальними), наприклад, внутрішні кнопки або вимикачі з ключем.

\* – приладдя, не включено до стандартної комплектації!

**4.2.4 Внутрішній кнопковий вимикач РВ 3 / ІТ 3b / ІТ 3b-М\***

▶ Мал. 15

**Імпульсний клавішний вимикач для запуску чи зупинки руху воріт**

▶ Рис. 15.1

**Кнопковий вимикач із підсвічуванням для вмикання та вимикання вбудованого у привод освітлення**

▶ Мал. 15.2

**Кнопковий вимикач для вмикання та вимикання всіх елементів керування**

▶ Мал. 15.3

Після вимкнення елементів керування світло й надалі можна вмикати та вимикати.

**4.2.5 2-провідний світловий бар'єр\* (динамічний)**

▶ Мал. 16

У разі спрацювання світлового бар'єра привод зупиняється, і виконується безпечний реверс воріт у кінцеве положення «Ворота ВІДКР.».

**4.2.6 Контакт хвіртки із самоконтролем\***

▶ Мал. 17

Відкриття контакту хвіртки негайно зупиняє рух воріт та блокує їх подальшу дію.

**4.2.7 Оптиелектронна система\***

▶ Мал. 18

У разі спрацювання запобіжника замикального контуру привод зупиняється, і виконується безпечний реверс воріт у кінцеве положення «Ворота ВІДКР.».

**4.2.8 Реле додаткових функцій НОР 1-НСР\***

▶ Рис. 19 і розділ 3.3

Реле додаткових функцій потрібне для підключення зовнішньої лампи та сигнальної лампи.

**4.2.9 Універсальна адаптерна плата UAP 1-НСР\***

▶ Рис. 20 і розділ 3.3

Універсальну адаптерну плату можна використовувати для інших додаткових функцій.

**4.2.10 Аварійний акумулятор\***

▶ Мал. 21

З додатковою аварійною батареєю двері можна зрушити у разі збою живлення. Перемикання на експлуатацію від аварійного акумулятора здійснюється автоматично. У режимі роботи від аварійного акумулятора на вбудованому в привод освітленні працює менше світлодіодів.

**ПОПЕРЕДЖЕННЯ****Небезпека отримання травм внаслідок несподіваного руху воріт**

Раптовий рух воріт може статися в тому разі, якщо вилка електроживлення витягнута з мережі, а аварійний акумулятор усе ще підключений.

- ▶ Під час виконання будь-яких робіт на системі воріт потрібно вийняти мережеву вилку та штекер аварійного акумулятора. Заблокуйте систему воріт від несанкціонованого повторного ввімкнення.

\* – приладдя, не включено до стандартної комплектації!



## **ProMatic 4**

HÖRMANN KG Verkaufsgesellschaft  
Upheider Weg 94-98  
33803 Steinhagen  
Deutschland



**4553098 B1**