

## ER/FS 46Q PZ0 71\_Türgriffe\_Seattle

ER/FS 46Q - Seattle auf dreiteiliger, quadratischer Rosette in Edelstahl matt, Profilzylinder, Feuerschutz geprüft nach DIN18273, Gebrauchskategorie 3 nach DIN/EN1906 für Türstärke 38mm - 48mm

- unsichtbare Verschraubung
- festdrehbar gelagert
- mit Hochhaltefeder



### Produkteigenschaften

|                                    |                               |
|------------------------------------|-------------------------------|
| Artikelnummer                      | ER/FS 46Q PZ0 71              |
| EAN-Code                           | 4038847048974                 |
| Produktfamilie                     | Seattle                       |
| Ausführung                         | Profilzylinder                |
| Rosettenart                        | 3-teilige Rosette quadratisch |
| Farbe                              | Edelstahl matt                |
| Material                           | Edelstahl                     |
| Gebrauchskategorie DIN 1906        | GK3                           |
| DIN 1906 - Dauerhaftigkeit         | Klasse 7                      |
| DIN 1906 - Sicherheit für Personen | Klasse 0                      |
| DIN 1906 - Korrosionsbeständigkeit | Klasse 3                      |
| DIN 1906 - Ausführungsart          | B - mit Federvorspannung      |
| Vierkantmaß (exzentrisch gebohrt)  | 9x9 mm                        |
| Standardbefestigungsschrauben      | 4 x M4 x 43mm, 4 x M4 x 50mm  |
| Türstärke                          | 38 mm - 48 mm                 |
| Verpackungseinheit Innen           | 1                             |
| Verpackungseinheit Außen           | 20                            |

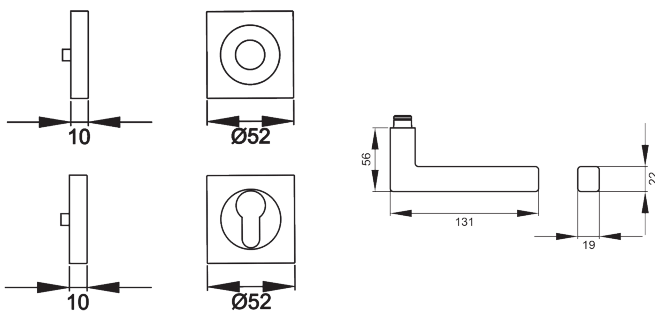
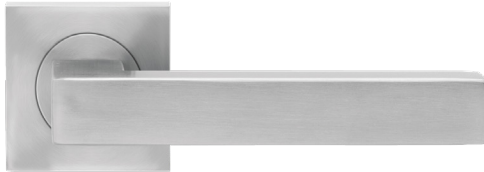

Quadratisch, schlicht und geradlinig ist das Designkonzept des Modells ER46Q. Rational und minimalistisch folgt dieser Griff dem Trend zu geraden Linien. Durch die 3-teilige Schraubrossette, wird eine einfache, schnelle und sichere Montage gewährleistet. Die edelstahlmattete Farbe unterstreicht die Formgebung dieses Griffs.