

ER/FS 37Q WGL 73_Türgriffe_Verona

ER/FS 37Q - Verona auf dreiteiliger, quadratischer Rosette in Edelstahl poliert / matt, Wechselgarnitur mit Knopf EK550 links, Feuerschutz geprüft nach DIN18273, Gebrauchskategorie 3 nach DIN/EN1906 für Türstärke 38mm - 48mm

- unsichtbare Verschraubung
- festdrehbar gelagert
- mit Hochhaltefeder



Produkteigenschaften

| | |
|------------------------------------|-------------------------------|
| Artikelnummer | ER/FS 37Q WGL 73 |
| Produktfamilie | Verona |
| Ausführung | Wechselgarnitur |
| Rosettenart | 3-teilige Rosette quadratisch |
| Farbe | Edelstahl poliert / matt |
| Material | Edelstahl |
| Gebrauchskategorie DIN 1906 | GK3 |
| DIN 1906 - Dauerhaftigkeit | Klasse 7 |
| DIN 1906 - Sicherheit für Personen | Klasse 0 |
| DIN 1906 - Korrosionsbeständigkeit | Klasse 3 |
| DIN 1906 - Ausführungsart | B - mit Federvorspannung |
| Vierkantmaß (exzentrisch gebohrt) | 9x9 mm |
| Standardbefestigungsschrauben | 4 x M4 x 43mm, 4 x M4 x 50mm |
| Türstärke | 38 mm - 48 mm |
| Verpackungseinheit Innen | 1 |
| Verpackungseinheit Außen | 20 |

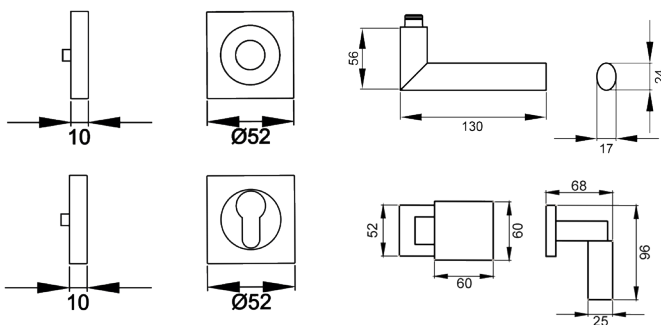

Der Türgriff Verona ER37Q zeichnet sich durch sanftere und fließende Konturen aus, was durch den ovalen Hals unterstützt wird. Durch die 3-teilige Schraubrossette, wird eine einfache, schnelle und sichere Montage gewährleistet. Mit der hochwertigen Farbe Edelstahl matt/ poliert trifft zeitlose Eleganz auf edle Optik.