

## R40 WGR 65\_Türgriffe\_Phoenix

R40 - Phoenix auf dreiteiliger, runder Rosette in Chrom / Edelstahl matt, Wechselgarnitur mit Knopf EK530 rechts, für Türstärke 38mm - 48mm

- unsichtbare Verschraubung
- festdrehbar gelagert
- mit Hochhaltefeder



### Produkteigenschaften

Artikelnummer	R40 WGR 65
EAN-Code	4038847056696
Produktfamilie	Phoenix
Ausführung	Wechselgarnitur
Rosettenart	3-teilige Rosette rund
Farbe	Chrom / Edelstahl matt
Material	Materialkombination
DIN 1906 - Ausführungsart	B - mit Federvorspannung
Vierkantmaß (exzentrisch gebohrt)	8x8 mm
Standardbefestigungsschrauben	4 x M4 x 43mm, 4 x M4 x 50mm
Türstärke	38 mm - 48 mm
Verpackungseinheit Innen	1
Verpackungseinheit Außen	20

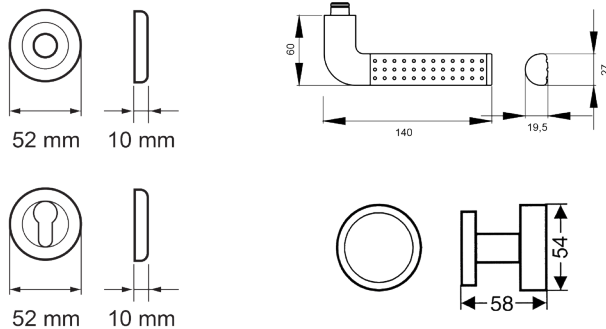

Der Türgriff Phoenix R40 mit Vertiefungen in der Oberfläche des Griffendes verspricht eine außergewöhnliche Haptik. Durch die 3-teilige Schraubrossette, wird eine einfache, schnelle und sichere Montage gewährleistet. Mit der hochwertigen Farbe Edelstahl matt in Kombination mit Chrom, trifft zeitlose Eleganz auf edle Optik.